

Huolto- ja turvallisuusopas

INDIAN CHALLENGER JA PURSUIT OMISTAJAN KÄYTTÖOPAS



2024



VAROITUS

Lue ja ymmärrä tässä oppaassa ja kaikissa tuotetarroissa olevat ohjeet ja turvallisuusvaroitukset ja noudata niitä.

Turvallisuusvaroitusten laiminlyönnin seurauksena voi olla vakava loukkaantuminen tai kuolema.



VAROITUS

Henkilöajoneuvon tai maastoajoneuvon käyttäminen, huoltaminen ja ylläpitäminen voi altistaa sinut kemikaaleille, kuten moottorin pakokaasut, hiilimonoksidi, ftalaatit ja lyijy, joiden tiedetään Kalifornian osavaltion viranomaisten mukaan aiheuttavan syöpää, syntymävikoja ja muita lisääntymiskykyyn liittyviä ongelmia. Altistumisen minimoimiseksi vältä hengittämästä pakokaasua, älä käytä moottoria tyhjäkäynnillä muuten kuin tarvittaessa, huolla ajoneuvosi hyvin tuulettussa tilassa ja käytä käsineitä tai pese kätesi säännöllisesti ajoneuvon huoltamisen yhteydessä.

Katso lisätietoja sivulta www.P65Warnings.ca.gov/passenger-vehicle.



2024 Kuljettajan käyttöopas

**Indian Challenger
Indian Pursuit**

Kaikki tässä oppaassa annetut tiedot perustuvat julkaisuhetkellä saatavilla olleeseen uusimpaan tietoon. Tuotteen parannukset tai muut muutokset voivat johtaa eroihin tämän käyttöoppaan ja moottoripyörän välillä. Tämän oppaan kuvat ja/tai toimintaohjeet ovat vain viitteellisiä.

Valmistaja ei ole vastuussa puutteista tai epätarkkuuksista. Indian Motorcycle Company pidättää oikeuden tehdä muutoksia milloin tahansa ilman ennakoilmoitusta ja ilman velvollisuutta tehdä samoja tai samankaltaisia muutoksia aiemmin valmistettuihin moottoripyöriin. Tämän oppaan sisältämien kuvien ja/tai toimintaohjeiden kopiointi tai uudelleenkäyttö kokonaan tai osittain on nimenomaisesti kielletty.

Ellei toisin ole mainittu, tavaramerkit ovat Indian Motorcycle International LLC

Ride Command® on Polaris Industries, Inc:n rekisteröity tavaramerkki. iPhone®, Apple®, App Store® ja Apple CarPlay® ovat Apple Inc:n omaisuuttan rekisteröityjä tavaramerkkejä. Google Play® on Google LLC:n rekisteröity tavaramerkki. Bluetooth® on Bluetooth Sig, Inc:n rekisteröity tavaramerkki. exFAT® on Microsoft Corporationin rekisteröity tavaramerkki. FAT32® on Microsoft Corporationin rekisteröity tavaramerkki. Schrader® on SENSATA TECHNOLOGIES, INC:n rekisteröity tavaramerkki. NIMBELINKSM on NIMBELINK CORP:n palvelumerkki. Motorcycle Safety Foundation® on Motorcycle Safety Foundationin rekisteröity tavaramerkki. NGK® on NGK Spark Plug Co Ltd.:n rekisteröity tavaramerkki. BatteryMINDer® on VDC Electronics, Inc:n rekisteröity tavaramerkki. Marquardt® MARQUARDT GMBH CORPORATIONIN, SAKSAN LIITTO-TASAVALTA, REKISTERÖITY TAVARAMERKKI. Metzeler® ja Cruisetec® ovat Pirelli Tyre S. P. A:n rekisteröityjä tavaramerkkejä. JCASE® on Littelfuse, Inc:n rekisteröity tavaramerkki.

© 2023 Indian Motorcycle International, LLC.

9941336-fi

Onnittelut uuden INDIAN MOTORCYCLE -moottoripyörän ostamisesta. Olet valinnut INDIAN MOTORCYCLE -moottoripyörän, juhlitun palan amerikkalaista historiaa, ja liittynyt moottoripyöräilijöiden eliittiperheeseen.

Uusi moottoripyörä on insinööri-, suunnittelu- ja kokoonpanoryhmien omistautumisen ja ammattitaidon tulosta. Se on suunniteltu ja valmistettu täyttämään tavoitteemme tarjota sinulle laadukas moottoripyörä, jota voit ajaa ongelmattomasti monien vuosien ajan. Toivomme, että olet yhtä ylpeä uudella moottoripyörällä ajamisesta kuin tiimimme on sen suunnittelusta ja valmistamisesta.

Kehotamme sinua lukemaan tämän ajajan käyttöoppaan perusteellisesti. Se sisältää tietoja, jotka ovat välttämättömiä moottoripyörän turvallisen ajamisen ja kunnollisen huollon osalta.

Valtuutettu INDIAN MOTORCYCLE -jälleenmyyjä tuntee moottoripyörän parhaiten, joten käänny jälleenmyyjäsi puoleen, kun tarvitset huolto- ja tukipalvelua. Ammattitaitoiset, kehittyneitä laitteita ja menetelmiä käyttävät teknikot ovat pätevimpiä suorittamaan kaikki moottoripyöräsi tarvitsemat suuret korjaukset ja huollot.

INDIAN-moottoripyörät noudattavat kaikkia liittovaltion, valtion ja paikallisten viranomaisten myyntialueella voimassa olevia turvallisuutta ja päästöjä koskevia säännöksiä.

TURVALLISUUSSYMBOLIT JA TUNNUSSANAT

Seuraavat tunnussanat ja symbolit toistuvat tässä oppaassa ja ajoneuvossasi. Nämä sanat ja symbolit osoittavat turvallisuuteesi liittyviä seikkoja. Tutustu niiden merkitykseen, ennen kuin rupeat lukemaan tätä opasta.



VAARA varoittaa vaarallisesta tilanteesta, josta **SEURAA** hengenvaarallinen tai vakava tapaturma, jos vaaraa ei vältetä.



VAROITUS varoittaa vaarallisesta tilanteesta, josta **VOI SEURATA** hengenvaarallinen tai vakava tapaturma, jos vaaraa ei vältetä.



HUOMIO varoittaa vaarallisesta tilanteesta, josta **VOI SEURATA** vähäinen tai kohtalainen loukkaantuminen, jos vaaraa ei vältetä.

HUOMAUTUS

HUOMAUTUS antaa tärkeitä tietoja selventämällä ohjeita.

TÄRKEÄÄ

TÄRKEÄÄ antaa tärkeitä muistutuksia osien purkamisen, kokoamisen ja tarkastamisen aikana.

Johdanto	7
Turvallisuuspuutteista raportointi14
Turvallisuus	15
Mittaristo, ominaisuudet ja hallintalaitteet	31
Ajoa edeltävät tarkastukset	77
Käyttö	87
Ylläpito	101
Puhdistus ja varastointi	169
Tekniset tiedot	175
Takuu.	187
Huoltomerkinnät	201

JOHDANTO

TUNNISTENUMEROJEN KIRJAUS

Tallenna alle tärkeät tunnistenumerot:

Ajoneuvon valmistenumero (VIN)	
Moottorin valmistenumero	
Pää-PIN	
Ajajan PIN	
Avaimenperän nro 1 sarjanumero	
Avaimenperän nro 2 sarjanumero (valinnainen)	

HUOLTO- JA TAKUUTIEDOT

Joitain menettelyjä ei kuvata tässä oppaassa. Käänny jälleenmyyjän puoleen, jos haluat ostaa *INDIAN MOTORCYCLE -huolto-ohjeen*. Jotkin huolto-ohjeessa esitetyt menettelyt edellyttävät erityisiä tietoja, laitteita ja koulutusta. Varmista, että sinulla on tarvittavat tekniset taidot ja työkalut, ennen kuin yrität huoltaa moottoripyörää. Ota yhteyttä valtuutettuun jälleenmyyjään, ennen kuin yrität tehdä huoltotöitä, jotka ylittävät teknisen tietämyksesi tai kokemuksesi tai jos työ vaatii erikoislaitteita.

MOOTTORIPYÖRÄN KÄYTTÖ YHDYSVALTAIN ULKOPUOLELLA

Jos aiot käyttää moottoripyörää muissa maissa kuin Yhdysvalloissa ja Kanadassa:

- Huoltotiloja tai varaosia ei ehkä ole helposti saatavilla.
- Lyijytöntä bensiiniä ei ehkä ole saatavissa. Lyijyä sisältävien polttoaineiden käyttö aiheuttaa moottorivaurioita, vaurioittaa päästöjärjestelmiä ja mitätöi takuun.
- Bensiinin oktaaniluku voi olla huomattavasti alhaisempi. Virheellinen polttoaine voi aiheuttaa moottorivaurioita.

MOOTTORIN VALMISTENUMERO

Moottorin numero ① on meistetty oikeaan kampikammioon tasapainoakselin kannen alle. Moottorin numero sijaitsee oikean jalkalaudan takana, kun moottori on asennettu runkoon. Kirjaa numero sille osoitettuun paikkaan sivulla 7.

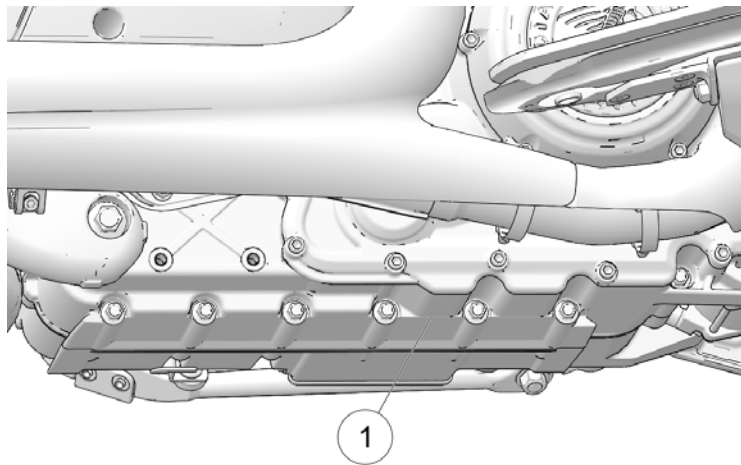

LAITTEEN VAATIMUSTENMUKAISUUSILMOITUKSET

HUOMAUTUS

Joissakin ajoneuvomalleissa on seuraavat radiolaitteet:

RADION VAATIMUSTENMUKAISUUS YHDYSVALLOISSA

Ajoneuvossa on seuraavat radiolaitteet tai komponentit, jotka sisältävät radiovälineitä:

KOMPONENTTI	KOMPONENTIN TUNNUS	VALMISTAJA
9200-sarjan näyttö	RC-7	Polaris Industries Inc.
Rengaspaineen valvontajärjestelmän (TPMS) anturi, malli RDC3 (433 MHz)	4019660	Schrader® Electronics
Avaimenperä, malli SK1 (433 MHz)	4017761/401778	Marquardt® Switches, Inc.
Langaton ohjausmoduuli (Wireless Control Module, WCM), malli SE1	2416265	Marquardt® Switches, Inc.
Matkapuhelinmodeemi	4018230	Nimbelink®

Tämä laite täyttää FCC-sääntöjen osan 15 vaatimukset. Käyttöön sovelletaan seuraavia kahta ehtoa: (1) Tämä laite ei saa aiheuttaa haitallisia häiriöitä, ja (2) tämän laitteen on hyväksyttävä kaikki vastaanotetut häiriöt, mukaan lukien häiriöt, jotka voivat aiheuttaa ei-toivottua toimintaa.



HUOMIO

Muutokset tai muokkaukset, joita vaatimustenmukaisuudesta vastaava osapuoli ei ole nimenomaisesti hyväksynyt, voivat mitätöidä käyttäjän oikeuden käyttää laitetta.

JOHDANTO

RADION VAATIMUSTENMUKAISUUS KANADASSA

Ajoneuvossa on seuraavat radiolaitteet tai komponentit, jotka sisältävät radiovälineitä:

KOMPONENTTI	KOMPONENTIN TUNNUS	VALMISTAJA
9200-sarjan näyttö	RC-7	Polaris Industries Inc.
Rengaspaineen valvontajärjestelmän (TPMS) anturi, malli RDC3 (433 MHz)	4019660	Schrader® Electronics
Avaimenperä, malli SK1 (433 MHz)	4017761/401778	Marquardt® Switches, Inc.
Langaton ohjausmoduuli (Wireless Control Module, WCM), malli SE1	2416265	Marquardt® Switches, Inc.
Matkapuhelinmodeemi	4018230	Nimbelink®

Tämä laite sisältää lisenssivapaita lähettimiä/vastaanottimia, jotka ovat Innovation, Science and Economic Development Canadian lisenssivapaan RSS-standardin mukaisia. Käyttöön sovelletaan seuraavia kahta ehtoa:

1. Tämä laite ei saa aiheuttaa haitallisia häiriöitä.
2. Tämän laitteen on hyväksyttävä kaikki vastaanotetut häiriöt, mukaan lukien häiriöt, jotka voivat aiheuttaa laitteen ei-toivottua toimintaa.

RADION VAATIMUSTENMUKAISUUS EUROOPAN UNIONISSA (EU)

Ajoneuvossa on seuraavat radiolaitteet tai komponentit, jotka sisältävät radiovälineitä:

KOMPONENTTI	9200-sarjan näyttö	Rengaspaineen valvontajärjestelmän (TPMS) anturi, malli RDC3 (433 MHz)	Avaimenperä, malli SK1 (433 MHz)	Langaton ohjausmoduuli (Wireless Control Module, WCM), malli SE1	Kansainvälinen mobiililaajakaista-modeemi
KOMPONENTIN TUNNUS	RC-7	4019660	4017761/401778	4017762	4081074
VALMISTAJA	Polaris Industries Inc.	Schrader® Electronics	Marquardt® Switches, Inc.	Marquardt® Switches, Inc.	Nimbelink®
LÄHETYSTAAJUUS	2 402–2 480 MHz	433,92 MHz	433,92 MHz	0,02185 MHz	700–2 100 MHz
RADIOTAAJUUKSIEN SUURIN LÄHETYSSTEHO	0,2432 W	< 10 mW (e.r.p.)	38,75 dB μ V/m 3 metrin etäisyydellä	21,2 dB μ V/m 300 metrin etäisyydellä	118,23 dB μ V/m 3 metrin etäisyydellä

Polaris Industries Inc. täten vakuuttaa, että edellä mainittu radiolaitteisto on direktiivin 2014/53/EU mukainen.

EU-vaatimustenmukaisuusvakuutuksen koko teksti on saatavilla seuraavassa internetosoitteessa:

<https://www.polaris.com/en-us/radio-conformity/>

JOHDANTO

RADION VAATIMUSTENMUKAISUUS JAPANISSA

Ajoneuvossa on seuraavat radiolaitteet tai komponentit, jotka sisältävät radiovälineitä:

KOMPONENTTI	KOMPONENTIN TUNNUS	VALMISTAJA
9200-sarjan näyttö	RC-7	Polaris Industries Inc.
Avaimenperä, malli SK1 (315 MHz)	4019468/4019469	Marquardt® Switches, Inc.
Langaton ohjausmoduuli (Wireless Control Module, WCM), malli SE1	2416266	Marquardt® Switches, Inc.
Kansainvälinen mobiililaajakaistamodeemi	4081074	Nimbelink®

RADION VAATIMUSTENMUKAISUUS MEKSIKOSSA

Ajoneuvossa on seuraavat radiolaitteet tai komponentit, jotka sisältävät radiovälineitä:

KOMPONENTTI	KOMPONENTIN TUNNUS	VALMISTAJA	IFETEL-SERTIFIKAATTI
9200-sarjan näyttö	RC-7	Polaris Industries Inc.	RCPPORC20-1082
Rengaspaineen valvontajärjestelmän (TPMS) anturi, malli RDC3 (433 MHz)	4019660	Schrader® Electronics	RLVSCRD16-0534
Avaimenperä, malli SK1 (433 MHz)	4017761/401778	Marquardt® Switches, Inc.	RLVPOSK19-1418
Langaton ohjausmoduuli (Wireless Control Module, WCM), malli SE1	2416265	Marquardt® Switches, Inc.	RLVPOSE19-1419

IFETEL:

La operación de este equipo está sujeta a las siguientes dos condiciones:

1. Es posible que este equipo o dispositivo no cause interferencia perjudicial.
2. Este equipo o dispositivo debe aceptar cualquier interferencia, incluyendo la que pueda causar su operación no deseada.



TURVALLISUUSPUUTTEISTA RAPORTOINTI

Jos sinusta tuntuu, että ajoneuvossasi on vika, joka voi aiheuttaa kolarin tai aiheuttaa loukkaantumisen tai kuoleman, ilmoita välittömästi NHTSA-järjestölle (National Highway Traffic Safety Administration) sekä INDIAN MOTORCYCLElle kirjallisesti.

Jos NHTSA saa useita reklamaatioita samasta aiheesta, se voi aloittaa tutkinnan. Jos saman vian havaitaan esiintyvän joukossa ajoneuvoja, se voi järjestää takaisinkutsu- ja hyvityskampanjan. NHTSA ei voi kuitenkaan puuttua yksittäisiin ongelmiin sinun, INDIAN MOTORCYCLE -jälleenmyyjäsi tai INDIAN MOTORCYCLE -yrityksen välillä.

Jos haluat ottaa yhteyttä NHTSA-järjestöön tai saada muuta tietoa moottoriajoneuvojen turvallisuudesta, voit joko soittaa ajoneuvojen turvallisuuspuhelinpalvelun numeroon 1-888-327-4236 (TTY: 1-800-424-9153), käydä NHTSA:n verkkosivulla osoitteessa www.safercar.gov tai kirjoittaa osoitteeseen:

ADMINISTRATOR, NHTSA
1200 New Jersey Avenue, SE
West Building
Washington, DC 20590 Yhdysvallat

TURVALLISUUSPUUTTEISTA RAPORTOINTI (KANADA)

Voit ilmoittaa turvallisuuspuutteesta Transport Canadalle täyttämällä verkossa viraston kotisivuilla olevan vikailmoituslomakkeen (englanti: <http://www.tc.gc.ca/recalls>, ranska: <http://www.tc.gc.ca/rappels>) tai ottamalla yhteyttä puutteiden tutkinnan ja takaisinkutsujen osastoon soittamalla maksuttomaan numeroon 1-800-333-0510 (Kanada) tai +1 819-994-3328 (Ottawa-Gatineau alue/kansainvälinen).

SÄHKÖMAGNEETTISET HÄIRIÖT

Tämä ajoneuvo täyttää UN ECE:n säännön nro 10 vaatimukset sekä Kanadan ICES-002-vaatimukset.

TURVALLISUUS

TIETOJA AJAJAN KÄYTTÖOPPAASTA

VAROITUS

Suosittelujen varotoimenpiteiden ja menettelyjen noudattamatta jättäminen voi johtaa vakavaan loukkaantumiseen tai kuolemaan. Noudata aina kaikkia turvaohjeita ja tässä käyttöoppaassa kuvattuja käyttö-, tarkastus- ja huoltotoimenpiteitä.

Kaikki viittaukset OIKEALLE, VASEMMALLE, ETEEN ja TAAKSE ovat normaalissa ajoasennossa istuvan käyttäjän näkökulmasta. Ota yhteys valtuutettuun jälleenmyyjään, jos sinulla on kysyttävää moottoripyörän toiminnasta tai huollosta, kun olet lukenut tämän käyttöohjeen. Löydät lähimmän valtuutetun INDIAN MOTORCYCLE -jälleenmyyjän INDIAN MOTORCYCLE -verkkosivustolta osoitteessa <https://www.indianmotorcycle.com/en-us/>.

Lue ja sisäistä kaikki tältä sivulta alkavassa *Turvallisuus*-osiossa esitetyt tiedot. Jos haluat pitää moottoripyörän huippukunnossa tiellä tai varastoituna, ymmärrä ja noudata osiossa *Huolto* kuvattuja menettelyjä alkaen sivulta 102.

Pidä käyttöopas mukana ajaessasi. Oppaassa olevien varotoimenpiteiden ja menettelyjen noudattaminen tekee ajokokemuksesta mukavampaa ja turvallisempaa. Jos tämä käyttöopas katoaa tai vaurioituu, hanki uusi käyttöopas valtuutetulta INDIAN MOTORCYCLE -jälleenmyyjältä. Tätä ajajan käyttöopasta tulee pitää osana moottoripyörää ja säilyttää sen mukana, jos moottorin omistajuus muuttuu.

Uusin omistajan käyttöopas on saatavana osoitteessa <https://www.indianmotorcycle.com/en-us/owners-manuals>.

TURVALLINEN AJAMINEN

VAROITUS

Moottoripyörän väärästä käytöstä voi seurata vakava loukkaantuminen tai kuolema sinulle, matkustajallesi tai ulkopuolisille. Minimoi loukkaantumisen riski lukemalla ja ymmärtämällä tässä osassa olevat tiedot ennen moottoripyörän käyttöä. Tässä osiossa on INDIAN MOTORCYCLE -moottoripyörälle ominaisia turvallisuusohjeita sekä tietoja moottoripyörän yleisestä turvallisuudesta. Jokaisen moottoripyörän käyttäjän (ajaja ja matkustajat) on noudatettava näitä turvaohjeita.

MOOTTORIPYÖRÄILY ON RISKIALTISTA

Voit minimoida nämä riskit, mutta et voi poistaa niitä kokonaan. Vaikka olisit kokenut moottoripyöräilijä tai matkustaja, lue kaikki tämän käyttöoppaan turvallisuusohjeet ennen moottoripyörän käyttöä.

TURVALLISUUS

- Käy Motorcycle Safety Foundationin® tai muun hyväksytyin kouluttajan järjestämällä moottoripyörän ajokurssilla. Kurssi auttaa sinua kehittämään tai päivittämään turvallisia ajotottumuksia opetuksen ja ajon avulla. Lisätietoja Motorcycle Safety Foundationin® moottoripyöräkurseista saat soittamalla numeroon 1-800-446-9227 tai osoitteesta <https://msf-usa.org/>.
- Lue ja ymmärrä tässä oppaassa olevat tiedot ja noudata oppaan kaikkia ohjeita.
- Noudata kaikkia tässä käyttöohjeessa määriteltyjä huoltovaatimuksia. Katso tietoja INDIAN MOTORCYCLEN huolto-ohjeesta tai ota yhteyttä valtuutettuun INDIAN MOTORCYCLE -jälleenmyyjään.

SUUNNITTELUOMINAISUUDET VAIKUTTAVAT AJAMISEEN

- Moottoripyörä on suunniteltu yhden kuljettajan ajettavaksi ja yhden matkustajan (jos moottoripyörässä on matkustajan istuin) kuljettamiseen yleisellä tiellä. *Älä koskaan ylitä moottoripyörän suurinta sallittua kokonaispainoa (GVWR) tai kokonaisk selipainoa (GAWR)*. Katso mallikohtaiset tiedot tämän oppaan luvusta *Tekniset tiedot* tai moottoripyörän rungon valmistustiedoista/VIN-kooditarrasta.
- Off-road-ajo, useamman kuin yhden matkustajan kuljettaminen tai sallitun maksimipainon ylittäminen voi vaikeuttaa moottoripyörän käsittelyä, mikä voi johtaa hallinnan menettämiseen.

- Noudata ensimmäisten 800 kilometrin (500 mailia) aikana kaikkia sisäänajomenettelyjä, kuten on kuvattu sivulla 87. Tämän laiminlyönti voi johtaa vakavaan moottorivaurioon.
- Jos moottoripyörässäsi on satulalaukkuja, tuulilasi tai matkustajan selkänöja, ole valmis vähentämään käyttönopeutta vakauden ylläpitämiseksi.

NOUDATA NÄITÄ YLEISIÄ TURVALLISEN AJAMISEN KÄYTÄNTÖJÄ

- Suorita ajoa edeltävät tarkastukset ennen kutakin ajokertaa. Jos näin ei tehdä, se voi vaurioittaa moottoripyörää tai aiheuttaa onnettomuuden.
- Ennen kuin olet täysin perehtynyt moottoripyörään ja kaikkiin sen hallintalaitteisiin, harjoittele ajamista paikassa, jossa liikennettä on vähän tai ei lainkaan. Harjoittele ajamista kohtuullisella nopeudella erilaisilla tienpinnoilla ja eri sääolosuhteissa.
- Tunne taitosi ja rajasi ja aja niiden mukaisesti.
- Salli vain ajo-oikeuden omaavien, kokeneiden kuljettajien ajaa moottoripyörällä, ja vasta sen jälkeen, kun he ovat tutustuneet sen hallintaan ja toimintaan. Varmista, että kaikki ajajat lukevat ja ymmärtävät tämän ajajan käyttöoppaan ennen ajamista.
- Älä aja, kun olet väsynyt, sairas tai alkoholin, reseptilääkkeiden, lääkkeiden tai huumeiden vaikutuksen alaisena. Väsymys, sairaus, alkoholi ja huumeet voivat aiheuttaa uneliaisuutta, koordinaationkyvyn menetystä ja tasapainon menetystä. Ne voivat vaikuttaa myös valppauteen ja harkintaan.

- Jos moottoripyörä toimii poikkeavasti, korjaa ongelma välittömästi. Katso tietoja *INDIAN MOTORCYCLEN huolto-ohjeesta* tai ota yhteyttä valtuutettuun INDIAN MOTORCYCLE -jälleenmyyjään.
- Aja defensiivisesti eli ennakoï vaarat olettamalla, että muut autoilijat eivät näe sinua, jopa päivänvalossa. *Moottoripyörän huomiotta jättäminen tai tunnistamattomuus on yksi suurimmista syistä autojen ja moottoripyörien onnettomuuksiin.* Aja paikassa, jossa olet selvästi näkyvissä muille motoristeille, ja tarkkaile heidän käyttäytymistään huolellisesti.
- Ole erityisen varovainen risteyksissä, sillä nämä ovat todennäköisimpiä onnettomuuspaikkoja.
- Hallinnan menettämisen estämiseksi pidä kädet ohjaustangoilla ja jalat jalkatuilla.
- Huomaa, että kaatumisraudan tarkoitus ei ole suojella ajajaa kolarista aiheutuvalta törmäykseltä.
- Noudata nopeusrajoitusta ja muuta nopeutta ja ajotekniikkaa tien, sään ja liikenteen olosuhteiden mukaan. Kun kuljet nopeammin, kaikkien muiden olosuhteiden vaikutus kasvaa, mikä voi vaikuttaa moottoripyörän vakauteen ja lisätä hallinnan menettämisen vaaraa.
- Älä liikuta tai käytä moottoripyörää, jos ohjaus on lukittu (jos varusteena), sillä voimakkaasti rajoitettu ohjaus voi johtaa hallinnan menettämiseen.
- Vähennä nopeutta seuraavissa tilanteissa:
 - Tie on kuoppainen tai muuten karkea tai epätasainen.
 - Tiellä on hiekkaa, likaa, soraa tai muita irtonaisia aineita.
 - Tie on märkä, jäinen tai öljyinen.
 - Tiellä on maalattuja pintoja, kaivonkansia, metalliristikoita, rautatieristeyksiä tai muita liukkaita pintoja.
 - Sää on tuulinen, sateinen tai aiheuttaa muuten liukkaita tai nopeasti muuttuvia olosuhteita.
 - Liikenne on raskasta, ruuhkaista, ajoneuvojen välissä ei ole riittävästi tilaa tai se ei suju muuten sulavasti.
 - Suuri ajoneuvo ohittaa sinut kummaltakin puolelta, mikä voi aiheuttaa voimakkaan ilmapirtauksen.
- Kun lähestyt kurvia, valitse nopeus ja kallistuskulma, jonka avulla voit ajaa kurvissa omalla kaistalla jarruttamatta. Liiallinen nopeus, väärä kallistuskulma tai jarruttaminen kurvissa voi aiheuttaa hallinnan menettämisen.
- Maavara pienenee, kun moottoripyörä kallistuu. Älä anna komponenttien joutua kosketuksiin tienpinnan kanssa kallistettaessa moottoripyörää kurvissa, koska tämä voi aiheuttaa hallinnan menettämisen.
- Älä vedä perävaunua. Perävaunun vetäminen voi vaikeuttaa moottoripyörän käsittelyä.
- Palauta seisontatuki kokonaan ennen ajamista. Jos seisontatukea ei ole kokonaan vedetty sisään, se voi koskettaa tienpintaa ja aiheuttaa hallinnan menettämisen.

TURVALLISUUS

- Varmista mahdollisimman suuri jarrutusteho *käyttämällä etu- ja takajarruja yhdessä*. Ole tietoinen seuraavista jarrutustekijöistä ja käytännöistä:
 - Takajarru antaa enintään 40 % moottoripyörän pysäytystehosta. Käytä etu- ja takajarruja yhdessä.
 - Luisumisen välttämiseksi käytä jarruja vähitellen, kun tie on märkä tai karkea tai kun siinä on irrallisia tai liukkaita materiaaleja.
 - Jos mahdollista, vältä jarrujen käyttöä kääntyessä. Moottoripyörän renkailla on vähemmän pitoa käännösten aikana, joten jarrutus lisää luisumisen mahdollisuutta. Aseta moottoripyörä pystyasentoon ennen jarrujen käyttämistä.
 - Varaa uusien jarrupalojen ja roottorien sisäänajoon jopa 500 kilometriä (250 mailia) kaupunkiajo-olosuhteissa (ei moottoriliikenteessä), jotta ne istuvat uusiin roottoreihin. Jarruja pitää käyttää usein. Tänä aikana jarrutusteho on vähemmän tehokas. Vältä käyttämästä jarruja kovasti hätätilanteita lukuun ottamatta. Jarruteho kasvaa vähitellen tämän asettumisjakson aikana.
- Kuuma moottori ja pakoputken osat voivat aiheuttaa palovammoja iholle ja sytyttää palavia materiaaleja. Pysäköi moottoripyörä aina kauaksi syttyvistä materiaaleista ja paikkaan, jossa ihmiset eivät todennäköisesti kosketa kuumia osia.
- Käytä aina kypärää, joka täyttää tai ylittää voimassa olevat turvallisuusstandardit. Yhdysvalloissa ja Kanadassa hyväksytyissä kypäriissä on DOT-merkintä. Euroopassa, Aasiassa ja Oseaniassa hyväksytyissä kypäriissä on ECE 22.05 -merkintä. ECE-merkinnässä on ympyröity E-kirjain, jonka perässä on hyväksynnän myöntäneen maan koodinumero. Tarrassa on myös hyväksyntänumero ja sarjanumero. Kypärän käyttö on *pakollista lain mukaan* joillakin alueilla. Päävammat ovat suurin kuolinsyy moottoripyöräonnettomuuksissa. Tilastot osoittavat, että hyväksytyt kypärät ovat tehokkain suoja päävammojen ehkäisemiseksi tai vähentämiseksi. Kypärän pitää istua tiukasti, olla tukevasti paikallaan, siinä ei saa olla selkeitä vikoja, eikä se ole saanut olla aiemmin mukana onnettomuudessa/kolarissa.
- Käytä suojalaseja suojaamaan silmiä tuulelta tai ilmassa olevilta hiukkasilta ja esineiltä. Kasvosuojuksen käyttäminen voi auttaa suojaamaan kasvojasi onnettomuudessa/kolarissa. Lisäksi se suojelee kasvojasi tuulelta ja ilmassa lentäviltä hiukkasilta tai esineiltä. Silmiensuojainten käyttö on *pakollista lain mukaan* joillakin alueilla. On suositeltavaa käyttää hyväksytyitä henkilösuojaimia (PPE), joissa on merkinnät VESC 8, V-8, Z87.1 tai CE. Pidä suojalasit puhtaana.
- Kaikkien kuljettajien tulisi käyttää kirkkaita tai vaaleita ja/tai heijastavia vaatteita parantaakseen näkyvyyttä muille motoristeille. *Moottoripyörän huomiotta jättäminen tai tunnistamattomuus on yksi suurimmista syistä autojen ja moottoripyöräonnettomuuksiin.*

SUOJAVAAATTEET

TÄRKEÄÄ

Käytä suojavaatteetusta loukkaantumisriskin vähentämiseksi ja ajomukavuuden lisäämiseksi.

- Käytä suojakäsineitä, takkia, raskaita saappaita ja pitkiä housuja suojaamaan mahdollisesta moottoripyörän kaatumisesta aiheutuvilta hiertymiltä, haavoilta ja palovammoilta. Käytä matalakorkoisia saappaita, koska korkeat korot voivat tarttua polkimiin tai jalkatukiin. Saappaiden ja housujen yhdistelmän tulisi peittää jalat, nilkat ja jalkaterät kokonaan ihon suojaamiseksi moottorin ja pakojärjestelmän lämmöltä.
- Älä käytä löysiä, väljiä vaatteita tai pitkiä kengännauhvoja, koska ne voivat tarttua ohjaustankoon, vipuihin tai jalkatukiin tai ne voivat tarttua pyöriin, mikä voi johtaa hallinnan menettämiseen ja aiheuttaa vakavan vamman.

MATKUSTAJAN KULJETTAMINEN



VAROITUS

Älä kuljeta matkustajaa, paitsi jos moottoripyörässä on matkustajan istuin ja matkustajan jalkatuet.

KUORMAN KULJETTAMINEN

Käytä seuraavia ohjeita, kun kiinnität kuormaa tai lisävarusteita moottoripyörään. Näissä ohjeissa viitataan tarvittaessa myös kaikkien lisävarusteiden sisältöön.

- Pidä lastin ja lisävarusteen paino mahdollisimman vähäisinä ja säilytä kohteita mahdollisimman lähellä moottoripyörää, jotta moottoripyörän painopiste muuttuu mahdollisimman vähän. Painopisteen muuttaminen voi aiheuttaa vakauden ja käsittelyn menetyksen ja saattaa johtaa hallinnan menettämiseen.
- Säädä ajokorkeutta tarpeen mukaan. Katso sivu 131.
- Älä ylitä moottoripyörän SUURINTA SALLITTUA KOKONAISPAINOA (GVWR) tai SUURINTA SALLITTUA KOKONAISAKSELIPAINOA (GAWR).
- Jaa paino tasaisesti moottoripyörän molemmille puolille. Säilytä tasainen painon jakauma tarkistamalla varusteet ja kuorma varmistaaksesi, että ne on kiinnitetty turvallisesti moottoripyörään ennen ajoa ja aina ajotauon aikana. Epätasainen painon jakautuminen tai lisävarusteiden tai kuorman äkillinen siirtyminen ajaessa voi aiheuttaa käsittelyn vaikeutumista, hallinnan menettämistä ja ajovaraa muille motoristeille (jos kuorma putoaa moottoripyörästä).
- Jos haluat lisätä ajomukavuutta ja varmistaa oikean maavaran, säädä takaiskunvaimentimen ilmanpainetta (jos varusteena) vasemman sivusuojan alla sijaitsevassa tarrassa esitetyn ohjeen mukaisesti. Katso sivu 131.
- Älä kiinnitä suuria tai raskaita kuormia, kuten makuupusseja, merimiessäkkejä tai teltoja ohjaustangoille, etuhaarukka-alueelle tai etulokasuojaan. Näille alueille sijoitettu kuorma tai lisävarusteet voivat aiheuttaa epävakautta (johtuen virheellisestä painon jakautumisesta tai aerodynaamisista muutoksista), mikä saattaa aiheuttaa hallinnan menetyksen. Tällaiset esineet voivat myös estää ilmanvirtauksen moottoriin ja aiheuttaa moottoria vaurioittavaa ylikuumentamista.
- Älä ylitä minkään lisävarusteen kuorman enimmäispainon rajaa (katso lisävarusteen ohje ja tarrat). Älä kiinnitä kuormaa lisälaitteeseen, jota ei ole suunniteltu tähän tarkoitukseen. Kumpikin olosuhde voi johtaa lisälaitteen vikaantumiseen, mikä voi aiheuttaa hallinnan menettämisen.

- Noudata aina ilmoitettuja nopeusrajoituksia.
- Älä kiinnitä mitään moottoripyörään, ellei INDIAN MOTORCYCLE ole nimenomaan suunnitellut sitä tätä tarkoitusta varten.

SIVULAUKUT JA MUUT SÄILYTYSTILAT

Kun käytät moottoripyörää, jossa on kuormanvarastointitarvikkeita, kuten sivulaukut, tavarateline, hansikaslokerot tai muita säilytyslokerointeja:

- Älä koskaan aja liian suurella nopeudella. Säilytystarvikkeet ja lasti yhdistettynä tuulen nosto- ja puskuvoimaan voivat tehdä moottoripyörästä epävakaa ja aiheuttaa hallinnan menetyksen.
- Jaa paino tasaisesti moottoripyörän molemmille puolille.
- Älä ylitä sivulaukun tai muun säilytyslokeron yksittäistä painorajaa. Katso varastointikapasiteetin tarraa, joka sijaitsee varastointitarvikkeen lähellä.
- ÄLÄ KOSKAAN YLITÄ MOOTTORIPYÖRÄN SUURINTA SALLITTUA KOKONAISPAINOA (GVWR) tai SUURINTA SALLITTUA KOKONAIKSELIPAINOA (GAWR) riippumatta siitä, onko varastointitarvike kuormattu täyteen. Ajoneuvon painorajoituksen ylittäminen voi vähentää moottoripyörän vakautta ja käsittelyvyyttä ja saattaa johtaa hallinnan menettämiseen.
- Säädä ajokorkeutta tarpeen mukaan. Katso sivu 131.

TARVIKKEIDEN KÄYTTÖ

Koska INDIAN MOTORCYCLE ei voi testata ja tehdä erityisiä suosituksia myydyistä lisävarusteista tai lisävarusteyhdistelmistä, käyttäjän vastuulla on määrittää, että moottoripyörää voidaan käyttää turvallisesti millä tahansa lisälaitteella tai lisäpainolla. Käytä seuraavia ohjeita, kun valitset ja asennat lisävarusteita:

- Älä asenna lisävarusteita, jotka heikentävät käyttäjän näkyvyyttä tai moottoripyörän vakautta, käsittelyä tai käyttöä. Ennen kuin asennat lisävarusteen, varmista, että se ei:
 - pienennä maavaraa, kun moottoripyörä on kallistunut tai pystysuorassa;
 - rajoita jousitusta tai ohjausta tai kykyäsi hallita ohjaimia;
 - aseta sinua epätavalliseen ajoasentoon;
 - peitä valoja tai heijastimia.
- Isot, raskaat tai suuret lisävarusteet voivat aiheuttaa epävakautta (tuulen nosto- tai puskuvoiman vuoksi) ja hallinnan menetyksen.
- Älä asenna sähkölaitteita, jotka ylittävät moottoripyörän sähköjärjestelmän kapasiteetin. Älä koskaan asenna lamppeja, joiden teho on alkuperäisiä laitteita suurempi. Seurauksena voi olla sähköhäiriö, joka aiheuttaa vaarallisen moottorin tehon tai valojen menetyksen tai sähköjärjestelmän vaurioitumisen.
- Käytä vain alkuperäisiä moottoripyöräsi mallia varten suunniteltuja INDIAN MOTORCYCLE -lisävarusteita.
- Älä ylitä moottoripyörän suurinta sallittua kokonaispainoa (GVWR) tai suurinta sallittua kokonaisakselipainoa (GAWR).
- Säädä ajokorkeutta tarpeen mukaan. Katso sivu 131.

MUUTOKSET

Moottoripyörän muuttaminen poistamalla minkä tahansa laitteen tai lisäämällä laitteita, joita valmistaja ei ole hyväksynyt, voi mitätöidä takuun. Jotkin muutokset eivät ehkä ole laillisia alueellasi. Käännä valtuutetun INDIAN MOTORCYCLE -jälleenmyyjään puoleen, jos et ole varma asiasta.



HUOMIO

Muutokset saattavat tehdä moottoripyörän vaaralliseksi ajaa, ja ne saattavat aiheuttaa vakavan vamman käyttäjälle tai matkustajalle sekä vaurioittaa moottoripyörää.

MOOTTORIPYÖRÄN PYSÄKÖINTI

Sammuta moottori, kun jätät moottoripyörän valvomatta.

HUOMAUTUS

Älä säilytä avaimenperäasi moottoripyörän lähellä.

Pysäköi moottoripyörä paikkaan, jossa ihmiset eivät todennäköisesti kosketa kuumaa moottoria tai pakojärjestelmää tai aseta palavia materiaaleja näiden kuumien alueiden läheisyyteen. Älä pysäköi lähellä syttyvää lähdettä, kuten kerosiinilämmitintä tai avotulta, jossa kuumat osat voivat sytyttää palavia materiaaleja.

Pysäköi moottoripyörä tasaiselle, tukevalle pinnalle. Kaltevat tai pehmeät pinnat eivät ehkä tue moottoripyörää. Jos täytyy pysäköidä rinteeseen tai pehmeälle pinnalle, noudata sivulla 98 olevia ohjeita.

LUKKIUTUMATTOMAN JARRUJÄRJESTELMÄN VASTE

Kun lukkiutumattomat jarrut kytkeytyvät jarrutustapahtuman aikana, ajaja tuntee värinän jarruvivussa. *Jatka jarrujen tasaista painamista, jotta varmistat parhaan pysähtymistehon.*

POLTTOAINE- JA PAKOKAASUTURVALLISUUS

Noudata aina näitä polttoaineturvallisuusvaroituksia polttoainesäiliön täytön ja huollon yhteydessä.



VAROITUS

Bensiini on hyvin herkästi syttyvää ja tietyissä olosuhteissa myös räjähdysherkkää.

- Ole aina varovainen bensiinin käsittelyssä.
- Sammuta aina moottori ennen tankkausta.
- Lisää polttoainetta vain ulkona hyvin tuulettuvassa paikassa.
- Avaa polttoainesäiliön korkki hitaasti. Älä ylitäytä säiliötä. Älä täytä säiliön täyttöpukkaa.
- Älä tupakoi tai sytytä avotulta tai kipinää bensiinin täyttö- tai säilytysalueella tai sen lähellä.

VAROITUS

Bensiini ja bensiinihöyryt ovat myrkyllisiä ja voivat aiheuttaa vakavia vammoja.

- Älä niele bensiiniä, hengitä bensiinihöyryjä tai läikytä bensiiniä. Jos nielet bensiiniä, hengität enemmän kuin muutaman hengähdyksen bensiinihöyryä tai bensiiniä joutuu silmiisi, ota heti yhteys lääkäriin.
- Jos bensiiniä roiskuu iholle tai vaatteille, pese se välittömästi pois saippualla ja vedellä ja vaihda vaatteita.
- Pakokaasu sisältää myrkyllistä hiilimonoksidia eli häkää, väritöntä kaasua, joka voi aiheuttaa tajunnan menetyksen tai kuoleman hyvin lyhyessä ajassa.
- Älä koskaan käynnistä moottoria tai käytä sitä suljetussa tilassa.
- Älä koskaan hengitä pakokaasuja.

TURVALLISUUTEEN LIITTYVÄ YLLÄPITO

VAROITUS

Suosittelun turvallisuushuollon laiminlyönnin seurauksena voi olla hallinnan menetys, mikä voi aiheuttaa vakavan loukkaantumisen tai kuoleman. Suorita turvallisuusohjeet aina tässä käyttöohjeessa esitetyllä tavalla. Suorita huolto ja korjaukset viipymättä. Katso tietoja INDIAN MOTORCYCLE -huolto-ohjeesta tai ota yhteyttä INDIAN MOTORCYCLE -jälleenmyyjään tai muuhun valtuutettuun jälleenmyyjään.

- Suorita *ajoa edeltävät tarkastukset* sivulta 77 ennen kutakin ajokertaa.
- Suorita kaikki määräaikaishuollot *määräaikaishuoltotaulukossa* määritetyin väliajoin.
- Ylläpidä aina asianmukainen rengaspaine, kulutuspinna ja pyörän ja renkaiden tasapaino. Tarkasta renkaat säännöllisesti ja vaihda kuluneet tai vaurioituneet renkaat välittömästi. Käytä vain hyväksytyjä renkaita. Katso tiedot osiosta *Tekniset tiedot*.
- Varmista aina oikea ohjauspään laakerin säätö. Tarkasta takaiskunvaimennin ja etuhaarukat nestevuotojen tai vaurioiden varalta. Tee tarvittavat korjaukset välittömästi. Katso sivu 133.
- Puhdista moottoripyörä huolellisesti, jotta saat näkyviin korjauksen tarpeessa olevia kohteita.
- Kiinnittimien on täytettävä laadun, viimeistelyn ja tyypin alkuperäiset vaatimukset turvallisuuden varmistamiseksi. Käytä vain alkuperäisiä INDIAN MOTORCYCLELÄN varaosia ja varmista, että kaikki kiinnikkeet on kiristetty oikeaan momenttiin.

MOOTTORIPYÖRÄN KULJETTAMINEN

Jos sinun on kuljetettava moottoripyörää:

- Käytä kuorma-autoa tai perävaunua. Älä hinaa moottoripyörää toisella ajoneuvolla, sillä hinaaminen heikentää moottoripyörän ohjausta ja käsittelyä.
- Aseta ja kiinnitä moottoripyörä pystyasentoon.
- Älä kiinnitä moottoripyörää ohjaustangoista.
- Kiedo liinat (edestä) ylös ja alemman kolminkertaisen kiinnikkeen yli varmistaen, etteivät ne häiritse johdotusta ja jarruputkia. Aseta kiinnikeliinat mahdollisimman laajasti kuorma-auton tai perävaunun lattiakiinnikkeisiin parhaan vakauden varmistamiseksi.
- Älä kytke seisontatukea, kun moottoripyörää kuljetetaan autossa tai perävaunussa.

MOOTTORIPYÖRÄN SUURIN SALLITTU KOKONAISPAINO (GVWR)



VAROITUS

Ajoneuvon painoluokituksen ylittäminen voi vähentää moottoripyörän vakautta ja käsittelyä ja saattaa johtaa hallinnan menettämiseen. Älä koskaan ylitä moottoripyörän suurinta sallittua kokonaispainoa (GVWR).

Moottoripyörän *suurin sallittu kantavuus* on suurin paino, jonka voit lisätä moottoripyörääsi *ilman moottoripyörän suurimman sallitun kokonaispainon ylittämistä*. Tämä kapasiteetti määritetään laskemalla moottoripyörän kokonaispainon ja märkäpainon välinen ero.

Katso mallikohtaiset tiedot tämän oppaan osiosta *Tekniset tiedot* tai moottoripyörän rungon valmistustiedoista/VIN-kooditarrasta.

Kun määrität moottoripyörälle lisättävän painon ja varmistat, että et ylitä suurinta kuormitusta, sisällyttä painoon seuraavat:

- Kuljettajan paino
- Matkustajan paino
- Ajajan vaatteiden ja tarvikkeiden paino
- Kaikkien lisävarusteiden ja niiden sisällön paino
- Moottoripyörän ylimääräisen lastin paino

TURVALLISUUS- JA TIETOMERKINNÄT AJONEUVON VALMISTENUMERO (VIN)

Ajoneuvon valmistenumero (VIN) ① on meistetty ohjauspään oikealle puolelle.

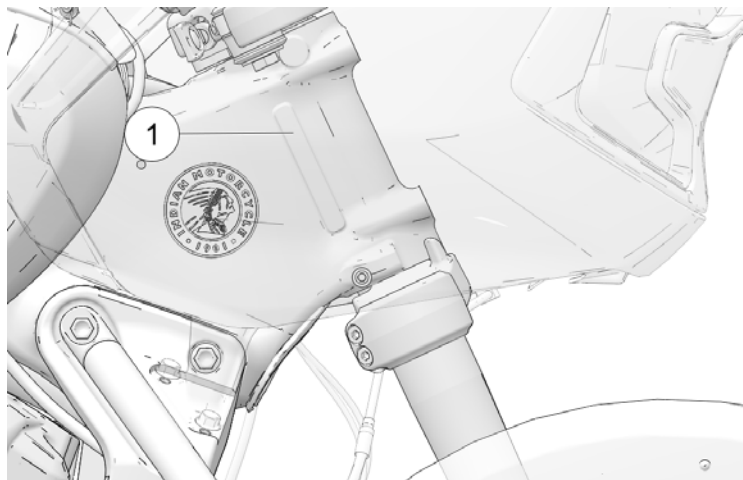

AJONEUVOJEN PÄÄSTÖJEN HALLINTATIEDOT (VECI) JA MELUPÄÄSTÖJEN HALLINTATIEDOT (NECI)

Ajoneuvon päästöjen hallintaa koskevien tietojen (VECI) ja ajoneuvon päästöjenhallintatietojen tarra ② sijaitsee moottoripyörän vasemmalla puolella.

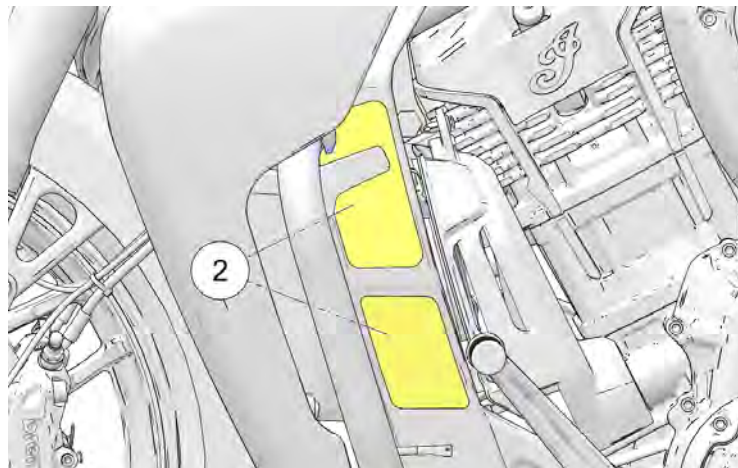

Osanumero: 7200187 Englanti, 7200188 Ranska

KAATUMISRAUDAN VAROITUS

Kaatumisraudan varoitusmerkki ③ sijaitsee vasemman kaatumisraudan alaosassa.

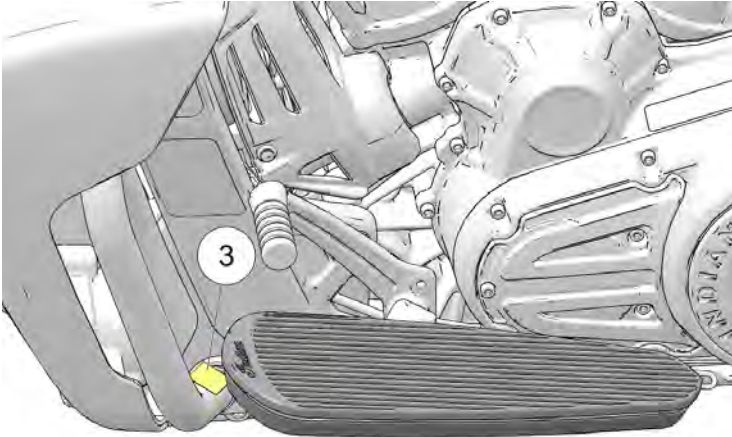

VAROITUS

Kaatumisraudan tarkoitus ei ole suojella sinua henkilövahingoilta kolareissa tai törmäyksissä.

Osanumero: 7176355

KÄYTTÄJÄN VAROITUS JA POLTTOAINESUOSITUS

Käyttäjän varoitus ja polttoainesuositus -turvatarra ④ sijaitsee polttoainesäiliössä.

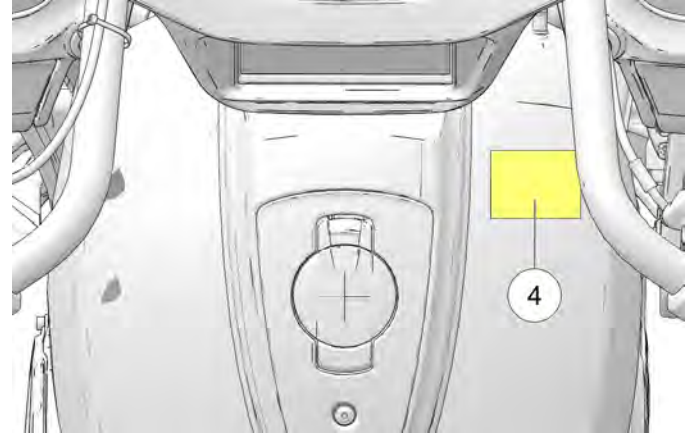

VAROITUS

- Lue omistajan käyttöopas ja noudata kaikkia turvallisuusohjeita käytön aikana.
- Käytä aina hyväksyttyä kypärää, silmiensuojainta ja suojavaatetusta.
- Jos omistajan käyttöopas puuttuu tai katoaa, ota yhteyttä Indian Motorcycle -jälleenmyyjään saadaksesi käyttöoppaan.

TURVALLISUUS

HUOMIO

Älä koskaan ylitäytä polttoainesäiliötä. Polttoaineen taso ei saa nousta täyttökaulan suppiloon. Ylitäyttö voi johtaa moottorin ja haihtumispäästöjen rajoitusjärjestelmän suorituskyvyn heikkenemiseen.

HUOMAUTUS

Lyijytöntä premium-polttoainetta suositellaan. Vähintään 91 oktaania.

Osanumero: 7300004 Englanti, 7300035 Englanti (Eurooppa),
7300041 Ranska, 7300334 Japani

ISKUNVAIMENTIMEN PAINEVAROITUS

Iskunvaimentimen painevaroitus ⑤ sijaitsee sivusuojassa.

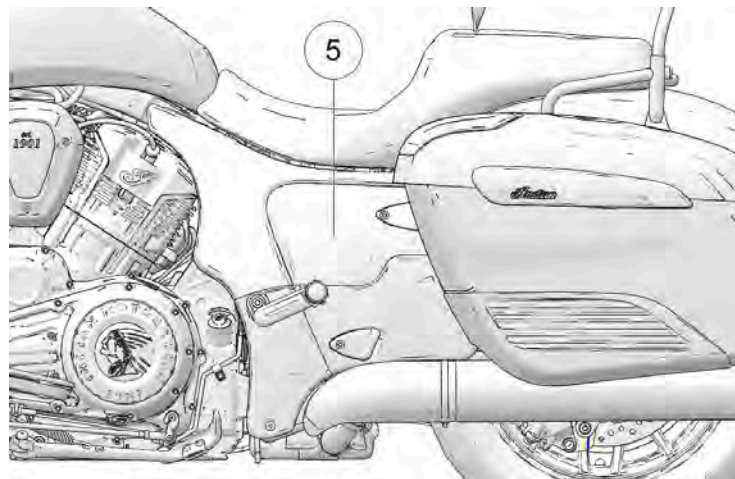

ISKUNVAIMENNIN: HYDRAULISEN SÄÄDÖN ASETUS

Kuormaa yhteensä + ajajat, kg (lb)	Asetukset ilman tavaralaukua	Maalatun tavaralaukun asetukset	
68 (150)	1	3	HUOMIO: ÄLÄ KÄYTÄ ISKUTYÖKÄ- LUJA ÄLÄKÄ YLITÄ 14 Nm:n (10 ft-lb:N) MOMENTTIA SÄÄDÖN AIKANA. KOMPONEN- TIT VOIVAT VAURIOITUA.
79 (175)	1	3	
91 (200)	2	3	
102 (225)	2	4	
113 (250)	2	4	
125 (275)	3	5	
136 (300)	3	5	
147 (325)	3	6	
159 (350)	4	6	
170 (375)	4	7	
181 (400)	4	7	
193 (425)	4	8	
204 (450)	5	8	

ISKUNVAIMENNIN: HYDRAULISEN SÄÄDÖN ASETUS

215 (475)	5	ei sov.	
227 (500)	5	ei sov.	

Osanumero: 7195533 Englanti, 7300358 Japani

KUORMAUSKAPASITEETIN VAROITUS

Kuormauskapasiteetin varoitustarra ⑥ sijaitsee sivulaukun sisällä.

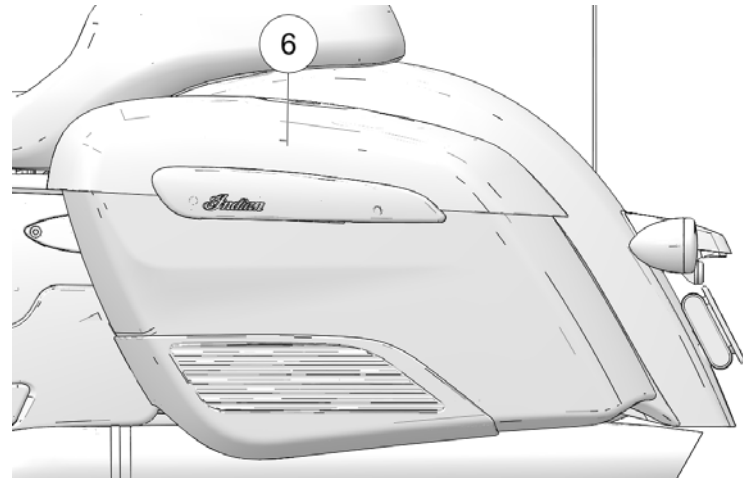

VAROITUS

TURVALLISUUS

KUORMAUSKAPASITEETTI: 10 kg (22,0 lb).

Mukaan lukien valinnaisen kansitelineen kuorma. Kansitelineen kuormauskapasiteetti on 2,2 kg/5,0 lb. Mukaan lukien mahdolliset valinnaiset lisävarusteet. Jaa paino tasaisesti ajoneuvon molemmille puolille. Ajajan, matkustajan, tarvikkeiden ja kuorman kokonaispaino ei saa ylittää omistajan oppaassa ilmoitettua suurinta sallittua ajoneuvon kokonaispainoa.

Osanumero: 7179868 Englanti, 7300357 Japani

TAVARALAUKUN KUORMAUSKAPASITEETIN VAROITUS

⚠ VAROITUS

KUORMAUSKAPASITEETTI: 13,6 kg (30,0 lb).

Mukaan lukien valinnaisen kansitelineen ja tavaralaukun kansitelineen kuormauskapasiteetti 2,2 kg/5,0 lb.

Maalipinnan vaurioitumisen välttämiseksi avaa sivulaukun kannet ennen irrotusta tai tavaralaukun asennusta.

Osanumero: 7180928 Englanti

TUULILASIN VAROITUS

Tuulilasin varoitustarra ⑦ sijaitsee ajoneuvon tuulilasissa.

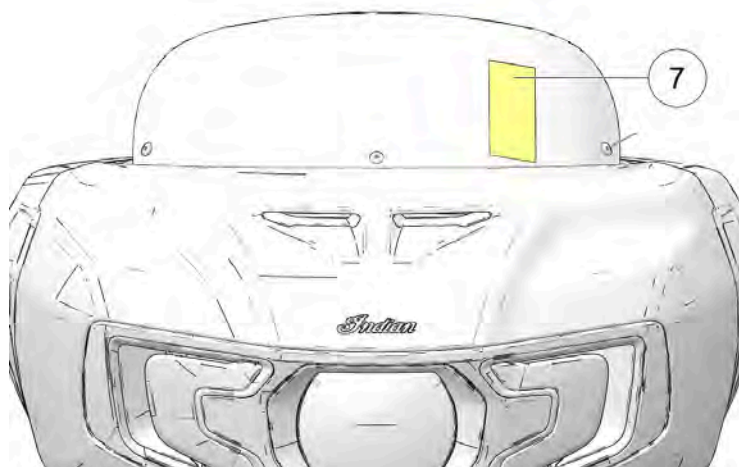

HUOMIO: Vain asiakas saa poistaa tämän.

⚠ VAROITUS

- Älä aja vaurioituneella, löystyneellä tai väärin asennetulla tuulilasilla/tuulenojaimella. Nämä seikat voivat vähentää näkyvyyttä, vaikuttaa ohjautuvuuteen tai aiheuttaa hallinnan menetyksen.
- Tarkista osat säännöllisesti vaurioitumisen ja löystymisen varalta. Jos ongelmia ilmenee, ota yhteys jälleenmyyjäsi.
- Tuulilasiat/tuulenojaimet eivät suojaa ajajaa kolaritilanteessa.
- Pimennetyt/sumennetut tuulenojaimet heikentävät näkyvyyttä ajettaessa hämärässä.

 HUOMIO

- Jarruneste ja alkoholi vahingoittavat pysyvästi polykarbonaattituulilasia.
- Älä puhdistu tuulilasia/tuulenohjainta lasinpuhdistusaineilla tai sateensuojatuotteilla.

PUHDISTUS

- Puhdista tuulilasi tai tuulenohjain pehmeällä liinalla ja runsaalla lämpimällä vedellä. Kuivaa pehmeällä, puhtaalla liinalla. Poista pienet naarmut laadukkaalla muovinkiillotusaineella.
- Katso täydet ohjeet tuulilasin tai tuulenohjaimen asianmukaiseen hoitoon tuulilasin/tuulensuojan asennusohjeista ja omistajan oppaasta.

Osanumero: 7179684

MITTARISTO, OMINAISUUDET JA HALLINTALAITTEET

KONSOLI

- ① Lämmitettävän kahvan kytkin (jos varusteena)
- ② Kytkinvipu
- ③ Ilmakanavan luukut
- ④ Nopeusmittari/polttoainemittari
- ⑤ Ride Command -näyttö
- ⑥ Kierroslukumittari
- ⑦ Etujarruvipu
- ⑧ USB-liitäntä
- ⑨ Sivulaukun/polttoainesäiliön korkin lukkokytkin
- ⑩ Akun latausliitäntä
- ⑪ Polttoainesäiliön korkki

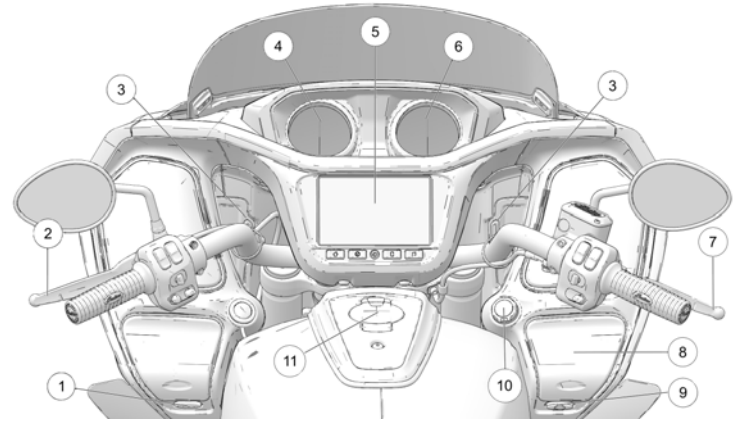

KYTKIMEN SIJAINNIT VASEN SÄÄDIN

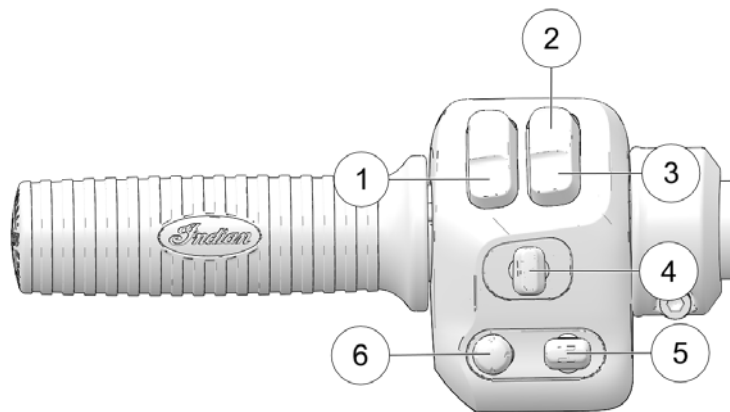

- ① Äänimerkki
- ② Kaukovalo
- ③ Lähivalo/ohitusvälähdys
- ④ Suunta-/hätävilkku
- ⑤ Näyttölistan valinta
- ⑥ Audio-ohjauskytkin

OIKEA SÄÄDIN

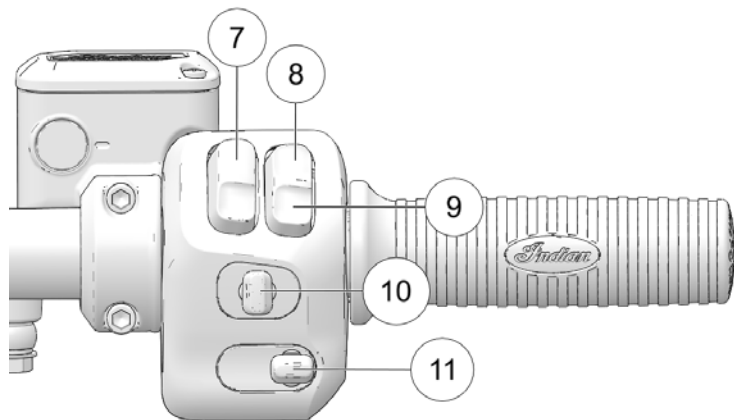

- ⑦ Virtakytkin
- ⑧ Moottorin sammutuskytkin
- ⑨ Moottorin käynnistys-/sammutuskytkin
- ⑩ Vakionopeussäätimen kytkin
- ⑪ Tuulilasin ohjauskytkin

VAIHTOKYTKIMET

Kaikki mallit on varustettu vasemman ① ja oikean ohjaukshankavan etupuolella olevilla vaihtokytkimillä.

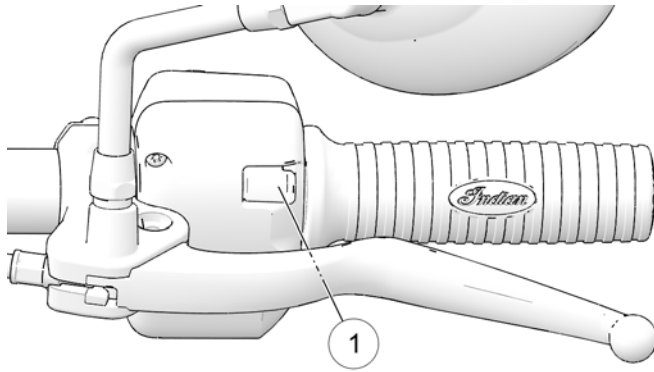

Virtakytkimen on oltava päällä-asennossa, jotta vaihtokytkimet toimisivat. Ride Command -näytöllä varustetuissa malleissa voit siirtyä valikoissa tai hyväksyä valintaikkunoita oikeanpuoleisella kytkimellä. Vasemmanpuoleista kytkintä voit käyttää valikoista poistumiseen, valintaikkunoiden hylkäämiseen, puhelujen lopettamiseen ja näyttöjen selaamiseen.

KYTKINTEN SYMBOLIT

SYMBOLIT	KYTKIN	KUVAUS
	Äänimerkkikytkin	Anna äänimerkki painamalla äänimerkkikytkintä.
	Ajovalon kaukovalon kytkin	Kaukovalon kytkin kytkee kaukovalon päälle. Katso sivu 37.
	Ajovalon lähivalon kytkin	Lähivalon kytkin kytkee lähivalon päälle. Aktivoi ohitusvälähdyksen painamalla painiketta hetkellisesti alas. Katso sivu 37.
	Suuntavilkun kytkin	Aktivoi vilkut siirtämällä kytkintä vasemmalle. Aktivoi oikeat vilkut siirtämällä kytkintä oikealle. Signaali kytkeytyy automaattisesti pois päältä, kun ennalta määritetty nopeuden tai etäisyyden taso on saavutettu. Peruuta signaali manuaalisesti siirtämällä kytkin keskiasentoon ja painamalla sitä sisään. <i>Hetkellinen ominaisuus: Siirrä suuntavilkun kytkintä vasemmalle tai oikealle ja pidä sitä tässä asennossa vähintään yhden sekunnin ajan. Hetkellinen ominaisuus aktivoituu ja signaali peruutetaan, kun kytkin vapautetaan.</i>
	Hätävilkkukytkin (varoitustilavilkukytkin)	Varoitustilavilkukytkin aktivoituu ja peruuttaa hätävilkkujen toiminnan. Katso sivu 37.
	Näyttöluettelon valintakytkin	Näyttöluettelon valintakytkintä (jos varusteena) käytetään kuljettajan näytöissä siirtymiseen.

MITTARISTO, OMINAISUUDET JA HALLINTALAITTEET

SYMBOLIT	KYTKIN	KUVAUS
	Audio-ohjauskytkin	Audio-ohjauskytkimellä käyttäjät voivat ohjata audiojärjestelmän toimintoja vasemmasta ohjauslohkosta.
	Sammutuskytkin	Paina käynnistyskytkimen alaosaa (KÄYNNISTYS) moottorin käynnistämiseksi ja käyttämiseksi. Paina kytkimen yläosaa (SAMMUTUS) moottorin sammuttamiseksi. Katso sivu 35.
	Käynnistyskytkin	Käynnistä moottori käynnistyskytkimellä. Moottorin sammutus-/käynnistyskytkimen on oltava KÄYNNISTYS-asennossa. Katso sivu 35.
	Virtakytkin	Ota käyttöön tai poista käytöstä kaikki ajoneuvon sähkövirta painamalla virtakytkintä ja vapauttamalla se. Katso sivu 34.
	Vasemmanpuoleinen liipaisukytkin	Vasemmanpuoleista kytkintä voit käyttää valikoista poistumiseen, valintaikkunoiden hylkäämiseen, puhelujen lopettamiseen ja näyttöjen selaamiseen. Katso sivu 33.
	Oikea liipaisukytkin	Ride Command -näytöllä varustetuissa malleissa voit siirtyä valikoissa tai hyväksyä valintaikkunoita oikeanpuoleisella kytkimellä.

KYTKIMET VIRTAKYTKIN

Virtakytkin sijaitsee oikeassa ohjaustangossa ①. Ota käyttöön tai poista käytöstä kaikki ajoneuvon sähkövirta painamalla virtakytkintä ja vapauttamalla se.

Jos haluat poistaa käytöstä kaiken sähkövirran, kun moottoripyörä on liikkeessä ja moottorin käynnissä, paina virtakytkintä yhtäjaksoisesti vähintään kolme sekuntia. Silloin myös moottori sammuu.

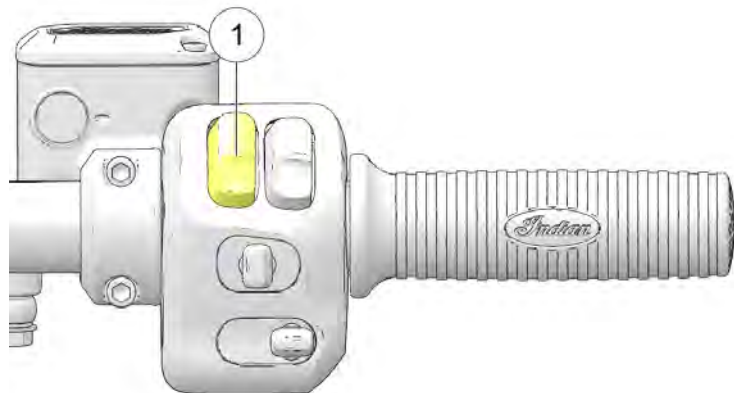

HUOMAUTUS

Ajovalot ja mahdollisesti virtaportteihin kytketyt lisävarusteet pysyvät päällä, kunnes virtakytkin käännetään pois päältä -asentoon.

HUOMAUTUS

Akkuvirran säästämiseksi ajoneuvon virta sammuu automaattisesti, kun sitä ei ole käytetty viiteen minuuttiin. Automaattisen virran sammuksen voi ohittaa ”Vehicle Settings” (ajoneuvon asetukset) -näytössä moottoripyörissä, joissa on INDIAN MOTORCYCLE Ride Command -näyttö.

MOOTTORIN SAMMUTUS-/KÄYNNISTYSKYTKIN

Sammuta moottori nopeasti moottorin sammutus-/käynnistyskytkimellä.

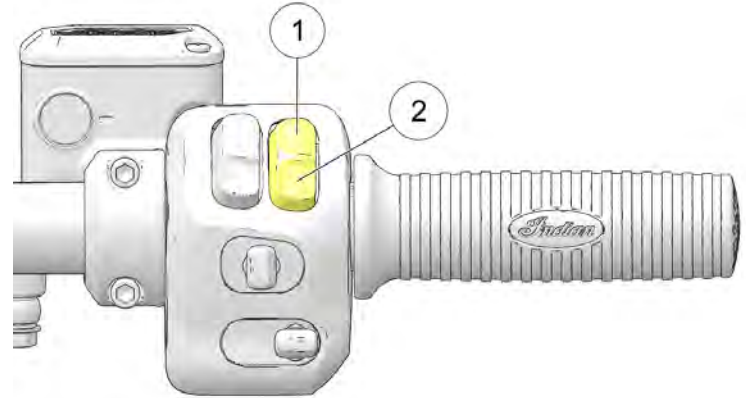

Paina kytkimen yläosaa (SAMMUTUS) ① piirin katkaisemiseksi ja moottorin sammuttamiseksi. Moottorin ei pitäisi käynnistyä tai pysähtyä, kun kytkin on SAMMUTUS-asennossa.

Paina käynnistyskytkimen alaosaa (KÄYNNISTYS) ② piirin kytkemiseksi ja moottorin käynnistämiseksi ja käyttämiseksi. Käynnistä moottori painamalla kytkimen alaosaa (KÄYNNISTYS) ② ja vapauttamalla se.

VAKIONOPEUSSÄÄTIMEN KYTKIN

Vakionopeussäädin voidaan aktivoida ja säätää oikean käden ohjauksesta käyttämällä vakionopeussäätimen kytkintä ①. Jos haluat lisätietoja vakionopeussäätimestä, katso sivu 96.

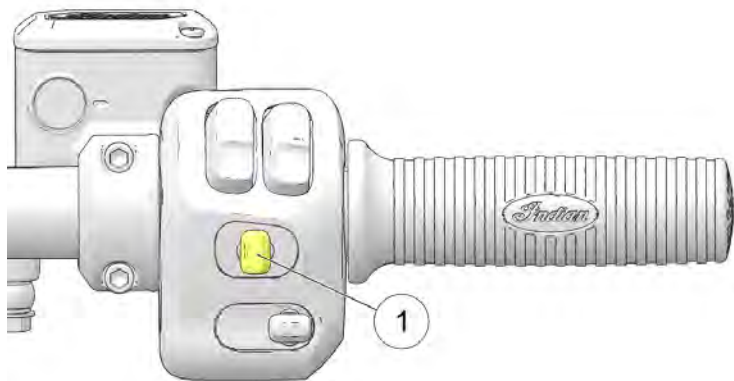

Kytkimen asento	Toiminta
Vasen	Aseta/hidasta
Keski	Pois päältä/päälle
Oikea	Jatka/kiihdytä

TUULILASIN KYTKIN

Säädä tuulilasin kytkimellä ① tuuliasi tuulelta parhaiten suojaavaan asentoon.

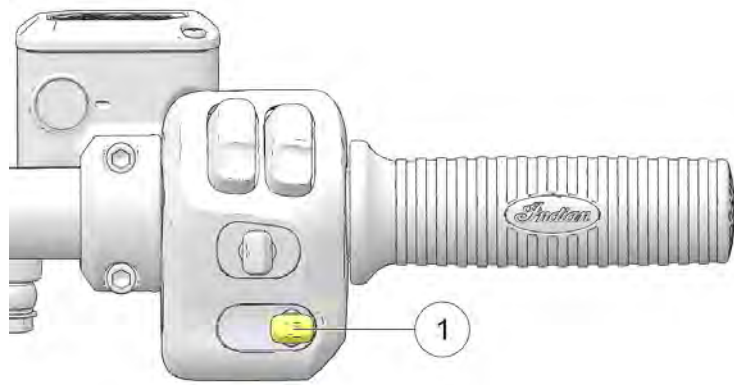

Paina kytkintä ylös, jos haluat säätää tuulilasia ylöspäin. Paina kytkintä alas, jos haluat säätää tuulilasia alaspäin. Paina kytkintä kaksi kertaa ylös tai alas, jos haluat säätää tuulilasin automaattisesti kokonaan ylös tai alas. Jos tuulilasi liikkuu ja vastakkaista suuntaa painetaan lyhyesti, automaattinen liike perutaan.

KAUKO-/LÄHIVALOJEN KYTKIN

Ajovalot kytkeytyvät automaattisesti päälle, kun moottori käynnistetään. Katso sivu 61.

Kauko-/lähivalokytkimellä valitaan ajovaloksi kauko- tai lähivalo. Voit aktivoida kaukovalon painamalla kytkimen yläosaa. Voit aktivoida lähivalon painamalla kytkimen alaosaa. Voit väläyttää ajovaloja (ohitusvälähdys) pitämällä kytkimen alaosaa painettuna yhtäjaksoisesti.

ÄÄNIMERKKIKYTKIN

Anna äänimerkki painamalla äänimerkkikytkintä ①.

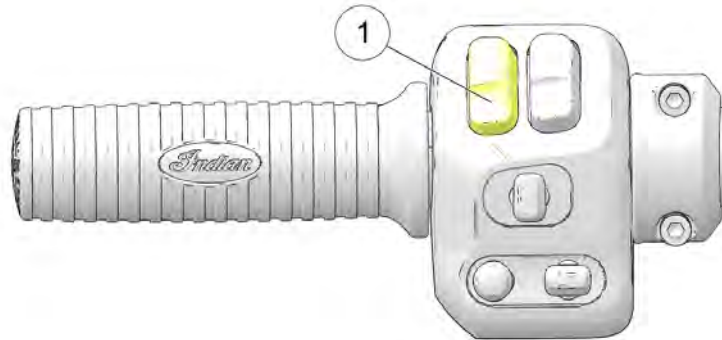

HÄTÄVILKKUJEN KYTKIN

Virtakytkimen on oltava PÄÄLLÄ-asennossa, jotta vilkut aktivoituvat. Kun vilkut on aktivoitu, ne vilkkuvat edelleen, kun virtakytkin kytketään pois päältä-asentoon. Kun vilkut ovat käytössä, kaikki neljä suuntavilkkuja vilkkuvat.

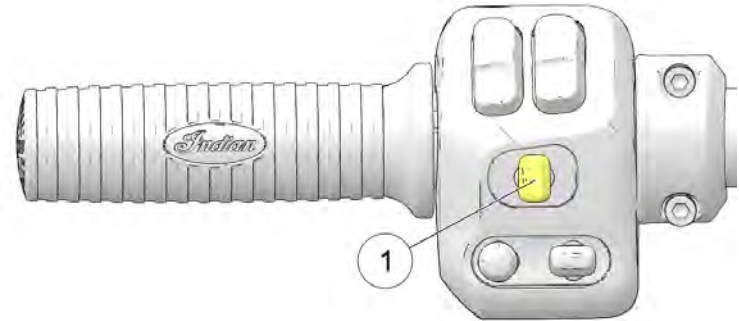

Aktivoi hätäkytkin painamalla suuntavilkun kytkimen ① keskiosaa.

- Aktivoi vilkut pitämällä kytkintä painettuna.
- Poista vilkut käytöstä painamalla kytkintä uudelleen.

SUUNTAVILKKU

Aktivoi vasemmat suuntavilkut siirtämällä kytkintä ① vasemmalle. Aktivoi oikeat suuntavilkut siirtämällä kytkintä ① oikealle. Signaali kytkeytyy automaattisesti pois päältä, kun ennalta määritetty nopeuden tai etäisyyden taso on saavutettu. Peruuta signaali manuaalisesti siirtämällä kytkin keskiasentoon ja painamalla sitä sisään. *Hetkellinen ominaisuus: Siirrä suuntavilkun kytkintä vasemmalle tai oikealle ja pidä sitä tässä asennossa vähintään yhden sekunnin ajan. Hetkellinen ominaisuus aktivoituu ja signaali peruuetaan, kun kytkin vapautetaan.*

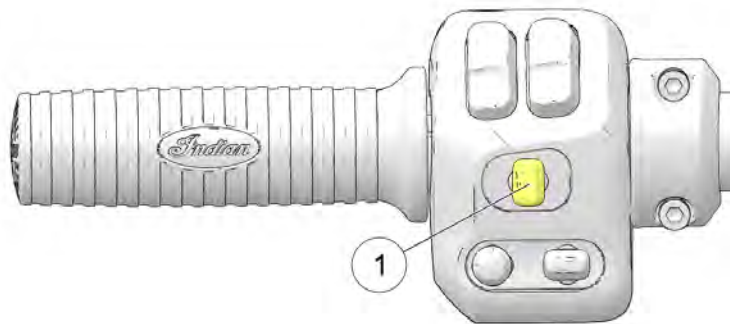

Yksi nuoli vilkkuu, kun vastaava suuntavilkku on aktivoitu. Molemmat nuolet vilkkuvat, kun hätävilkku on aktivoitu. *Jos signaalijärjestelmässä on ongelma, lamput vilkkuvat kaksi kertaa tavallista nopeammin.*

AUDIO-OHJAUSKYTKIN (JOS VARUSTEENA)

Audio-ohjauskytkimellä ① käyttäjät voivat ohjata audiojärjestelmän toimintoja vasemmasta ohjauslohkosta.

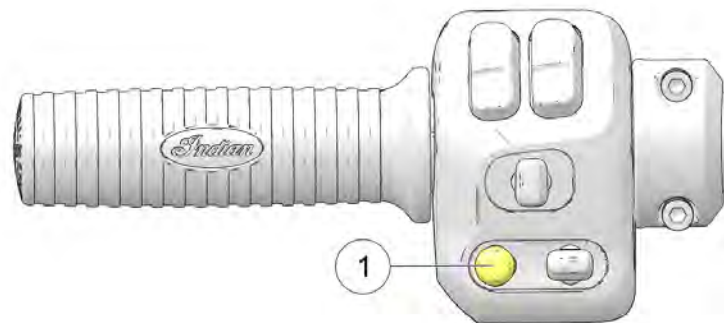

ÄÄNENVOIMAKKUUS

Lisää äänenvoimakkuutta painamalla audio-ohjauskytkintä ylöspäin. Vähennä äänenvoimakkuutta painamalla audio-ohjauskytkintä alaspäin. Mykistä äänet painamalla audio-ohjauskytkintä sisäänpäin.

HUOMAUTUS

Jos käytät Bluetooth®-audiolaitetta, audio-ohjauskytkimen painaminen alas keskeyttää äänentoiston. Jatka toistoa painamalla audio-ohjauskytkintä uudelleen alaspäin.

VIRITIN

Kun äänilähteeksi on asetettu Viritin, selaa esiasetettuja asemia painamalla vasemmalle tai oikealle. Etsi kanavia pitämällä painiketta painettuna.

OMAT ÄÄNET

Kun äänilähteeksi on asetettu Bluetooth®-audio tai USB, selaa ääniraitoja painamalla vasemmalle tai oikealle.

LISÄVALOKYTKIN (JOS VARUSTEENA)

Lisävalot tuottavat lisävaloa ajovalon molemmille puolille. Jotkut kuljettajat haluavat käyttää lisävaloja parantaakseen näkyvyyttään muille motoristeille esimerkiksi ajaessaan sumussa tai ohittaessaan toisen ajoneuvon.

Voit ottaa lisävalot käyttöön tai pois käytöstä painamalla lisävalokytkintä tai käyttämällä Ride Command -ohjauspaneelia. Kytkimen taustavalon väri muuttuu sen merkiksi, ovatko valot päällä vai pois.

POIS: Musta valo

PÄÄLLÄ: Vihreä valo

Yläpalkkiin tulee näkyviin vihreä kuvake, kun lisävalot ovat päällä. Lisävalot sammuvat, kun virtakytkin käännetään pois päältä. Lisävalot syttyvät automaattisesti moottorin käynnistyessä, jos ne olivat päällä, kun moottori sammutettiin.

Voit hallita sumuvalojen käyttöönottoa/käytöstäpoistoa sumuvalojen asetussivulla.

AVAIMETON KÄYNNISTYS**VAROITUS**

Pidä avaimenperä ja avaimenperän paristo poissa lasten ulottuvilta. Nieleminen voi aiheuttaa kemiallisia palovammoja, pehmytkudoksen rikkoutumista ja kuoleman. Vakavia palovammoja voi esiintyä 2 tunnin sisällä nielemisestä. Hakeudu välittömästi lääkärin hoitoon.

AVAIMETTOMAN KÄYTÖN ALOITUS:

Kun sähköjärjestelmä aktivoidaan virtakytkimellä, avaimenperän on oltava toiminta-alueen sisällä. Ellei avaimenperää havaita, turvavalon vilkkuu. Sähköjärjestelmä sammuu automaattisesti.

Käynnistysmoottori ei kytkeydy tänä aikana. Ellei avaimenperä ole käytettävissä, voit avata turvajärjestelmän lukituksen syöttämällä PIN-koodisi suuntavilkkytkimillä tai Ride Command -näytöllä (jos varusteena).

AVAIMENPERÄN KÄYTTÖ AJAMISEEN:

Moottorin käynnistyksen jälkeen ajoneuvon ohjausmoduuli (VCM) varmistaa, että avaimenperä on taas toiminta-alueella vaihdettaessa vapaalta vaihteelle. Turvavalon voi syttyä tämän tarkistuksen aikana. VCM ei etsi enää avaimenperää, kun ajoneuvo on liikkunut. Jos avaimenperä katoaa ajattaessa, ajoneuvon käynnistykseen tarvitaan PIN-koodi.

Ellei avaimenperää havaita vaihteita vaihdettaessa:

MITTARISTO, OMINAISUUDET JA HALLINTALAITTEET

- Äänimerkki soi ja turvavalon vilkkuu.
- Sitten moottori sammuu.
- Sähköjärjestelmä sammuu sitten automaattisesti.

AVAIMENPERÄN SÄILYTYS:

Avaimenperää ei tulisi säilyttää käytön aikana puhelimen säilytyslokerossa tai lähellä laitteita, jotka voivat aiheuttaa häiriöitä radioaalloille, kuten matkapuhelinten, virtalähteiden tai magneettien lähellä.

SIVULAUKUN LUKKOKYTKIN (JOS VARUSTEENA)

Käytä avaimenperää tai konsolin lukkokytkintä sähkötoimisten sivulaukun lukkojen lukitsemiseen ja lukituksen avaamiseen. Kun käytät konsolin lukkokytkintä, avaimenperän on oltava toiminta-alueella. Ellei avaimenperää havaita, turvavalon ja/tai virtakytkin vilkkuvat. Järjestelmä ei suorita lukitus- tai lukituksen avaus-toimintoa.

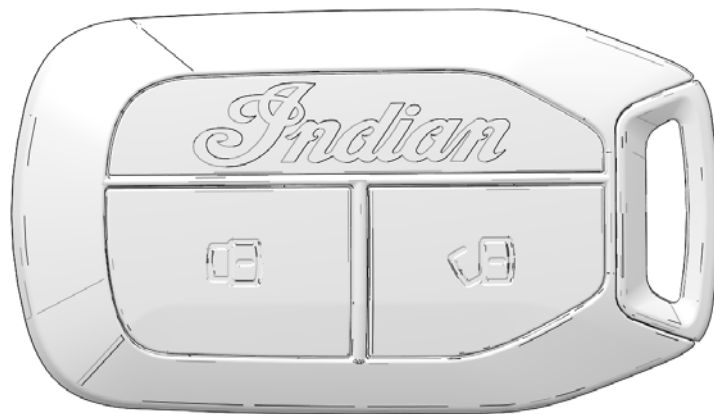

ISTUINLÄMMITTIMEN KYTKIMET (JOS VARUSTEENA)

Istuinlämmityksen asetuksia voi säätää istuimen vasemmassa alareunassa sijaitsevilla istuinkytkimillä. Etukytkimellä ① ohjataan ajajan istuimen asetuksia ja takakytkimellä (jos varusteena) ② ohjataan matkustajan istuimen asetuksia. Istuinlämmitys toimii vain, jos moottori on päällä.

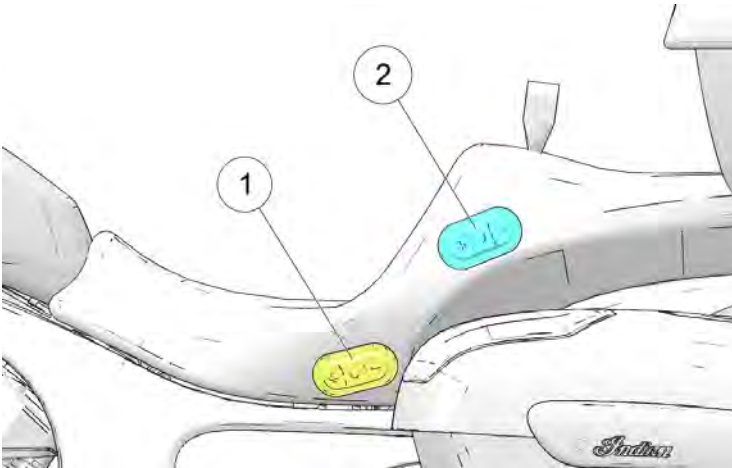

Ride Commandilla varustetuissa malleissa kosketusnäyttöön tulee lyhytkestoisesti ponnahtusikkuna, kun lämmitystasoa muutetaan.

Jos haluat lisätietoja, katso sivu 56.

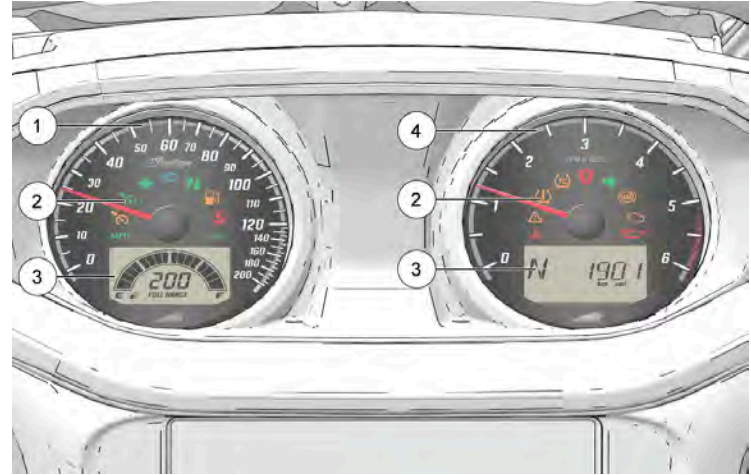

MITTARISTO







- ① Nopeusmittari
- ② Merkkivalot
- ③ Monitoiminäyttö
- ④ Kierroslukumittari





MITTARISTO, OMINAISUUDET JA HALLINTALAITTEET



MERKKIVALOT

LAMPPU	MERKITYS	OLOSUHTEET
	Vakionopeussäätimen tila	<i>Keltainen valo:</i> Vakionopeussäädin on käytössä, mutta nopeutta ei ole asetettu. Jos valo vilkkuu, vakionopeussäätimessä on vika. <i>Vihreä valo:</i> Vakionopeussäädin on asetettu haluttuun nopeuteen. <i>Lue turvallisuus- ja toimintamenetelmät ennen vakionopeussäädön käyttöä.</i>
	Suuntavilkut	Yksi nuoli vilkkuu, kun vastaava suuntavilkku on aktivoitu. Molemmat nuolet vilkkuvat, kun hätävilkku on aktivoitu. <i>Jos signaalijärjestelmässä on ongelma, lamput vilkkuvat kaksi kertaa tavallista nopeammin.</i>
km/h	Ajoneuvon nopeus	Kun metriyksikkötila on valittuna, nopeus näkyy kilometreinä tunnissa.
MPH		Kun vakiotila on valittuna, nopeus näkyy maileina tunnissa.
	Kaukovalot	Ajovalokytkin on kytketty kaukovalojen asentoon. Tämä merkkivalo vilkkuu, jos lähi- tai kaukovalossa on ongelma.

LAMPPU	MERKITYS	OLOSUHTEET
	Vapaa	Vaihteisto on vapaalla ja virtakytkin on päällä-asennossa.
	Alhainen polttoaineen taso	Tämä merkkivalo syttyy, kun polttoainesäiliössä on polttoainetta noin 3,8 litraa. LCD-näyttö siirtyy vähäisen polttoaineen laskurin tilaan, jossa se antaa ajajalle seurantatiedon ajettavissa olevista kilometreistä siitä hetkestä lukien, jolloin merkkivalo aktivoitui.
	Seisontatuen valo	Seisontatuen valo syttyy aina, kun seisontatuki on alhaalla.
	Moottori kuuma	Tämä merkkivalo syttyy ylikuumentuneen moottorin merkiksi. Jos merkkivalo vilkkuu, ylikuumenemistila on vakava.
	Runkovika	Hälytyssymboli syttyy, jos rungon vika ilmenee.

MITTARISTO, OMINAISUUDET JA HALLINTALAITTEET

LAMPPU	MERKITYS	OLOSUHTEET
	Rengaspaineen valvontajärjestelmä (TPMS)	TPMS-merkkivalo syttyy, jos matala rengaspaine havaitaan. Se syttyy myös heikon akkujännitteen merkkivalon kanssa, kun TPMS-akun virta on vähissä. Tilanne edellyttää huoltoa.
	Luistonesto	Tämä merkkivalo vilkkuu, kun luistonesto rajoittaa takapyörän luistamista aktiivisesti. Tämä merkkivalo syttyy ja palaa, kun luistonesto on kytketty pois päältä.
	Turvajärjestelmä	Turvamerkkivalo syttyy, kun turvajärjestelmä on aktivoitu.
	ABS ei aktivoitu	Merkkivalo palaa, kunnes lukkiutumisenestojärjestelmä aktivoituu eli kun ajoneuvo ylittää nopeuden 10 km/h. Kun lamppu palaa, lukkiutumattomat jarrut eivät aktivoitu, mutta tavanomainen jarrujärjestelmä jatkaa toimintaansa normaalisti.

LAMPPU	MERKITYS	OLOSUHTEET
	Moottorivian merkkivalo	Tämä merkkivalo syttyy lyhyesti, kun virtakytkin käännetään PÄÄLLÄ-asentoon. Se ilmaisee oikeaa toimintaa. <i>Jos tämä merkkivalo syttyy moottorin käydessä, ota yhteys valtuutettuun jälleenmyyjään välittömästi.</i> Valo palaa, jos kallistusanturi sammuttaa moottorin. Jos poikkeavaa anturin tai moottorin toimintaa havaitaan, valo palaa niin kauan kuin vikatila on olemassa. Hae virhekoodit vianmääritystä varten.
	Alhainen öljynpaine	Tämä merkkivalo syttyy, kun öljynpaine laskee alle turvallisen käyttöpaineen moottorin käydessä. Jos tämä merkkivalo syttyy moottorin käydessä tyhjäkäyntiä nopeammin, sammuta moottori nopeasti ja mahdollisimman turvallisesti ja tarkista öljytaso. <i>Jos öljytaso on oikea ja lamppu palaa moottorin uudelleenkäynnistyksen jälkeen, sammuta moottori välittömästi. Ota yhteys jälleenmyyjään.</i>

NOPEUSMITTARI

Nopeusmittari näyttää ajoneuvon nopeuden joko maileina tunnissa tai kilometreinä tunnissa.

KIERROSLUKUMITTARI

Kierroslukumittari näyttää moottorin käyntinopeuden kierroksina minuutissa (r/min). Punainen viiva mittarin pinnalla ilmaisee suurinta turvallista moottorin nopeutta.

Liiallinen moottorin nopeus voi aiheuttaa moottorin vaurioita tai toimintahäiriöitä, mistä voi olla seurauksena vakava loukkaantuminen tai kuolema. Älä anna moottorin nopeuden ylittää punaista viivaa.

POLTTOAINEMITTARIN NÄYTTÖ

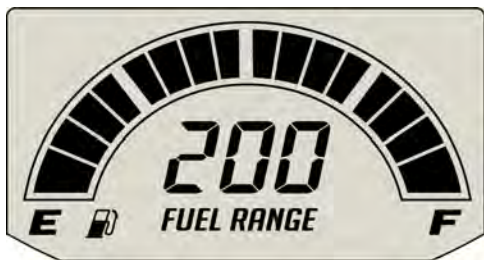

Polttoainemittari näyttää polttoaineen määrän. Mahdollisimman tarkkan lukeman saat, jos istut moottoripyörän päälle ja nostat sen kokonaan pystyasentoon.

Polttoainemittarin segmentit näyttävät polttoaineen määrän polttoainesäiliössä. Kun viimeinen segmentti poistuu, alhaisen polttoainemäärän varoitus aktivoituu. Kaikki segmentit vilkkuvat, polttoainekuvake mukaan lukien. Lisää polttoainetta pikimmiten.

TAKASYLINTERIN AKTIVOINNIN POISTO

Takasynterinin aktivoinnin poisto sammuttaa takasynterinin moottorin kumentuessa. Toiminto on suunniteltu avuksi vähentämään moottorista ja pakoputkesta kuljettajaan kohdistuvaa kuumuutta.

Seuraavien ehtojen on täyttyvä, jotta takasynterinin aktivoinnin poisto voidaan ottaa käyttöön.

- Moottorin on oltava enintään toimintalämpötilassa
- Ympäristön lämpötilan on oltava yli 15 °C
- Moottorin käyntinopeuden on pysyttävä alle 1 000 r/min
- Kaasun on oltava suljetussa asennossa (0 % kaasua)
- Pakoputken katalysaattorin lämpötilan on oltava riittävän suuri, jotta pakokaasun päästöt ovat vaatimusten rajoissa.

HUOMAUTUS

Jos katalysaattorin lämpötila laskee päästörajan alapuolelle, takasynterini kytkeytyy uudelleen, kunnes katalysaattorin lämpötila nousee siihen pisteeseen, että takasynterinin aktivointi voidaan taas poistaa.

Sylinterin aktivoinnin poisto voidaan poistaa käytöstä siirtymällä ”Settings” (asetukset) -valikon näyttöön näytön ylälaidan pudotusvalikosta. Sylinterin aktivoinnin poiston ohjaimet ovat Vehicle (ajoneuvo) -valikossa. Kun takasyylinterin aktivoinnin poisto on toiminnassa, Ride Command -näytön ylälaitaan sittyvy kuvake.

RIDE COMMAND YLEISKATSAUS



Saat uusimmat tiedot INDIAN MOTORCYCLE Ride Command -näytöstä ja ohjelmistopäivityksistä osoitteesta <https://ridecommand.indianmotorcycle.com>

HUOMAUTUS

Akku voi tyhjentyä, jos näyttöä käytetään pitkään ajoneuvon moottorin ollessa sammutettuna.

VAROITUS

Älä syötä tietoja ajoneuvon käytön aikana. Jos ajoneuvon käyttöön ei kiinnitetä huomiota, seurauksena voi olla vakava loukkaantuminen tai kuolema. Kaikki tämän laitteen käyttöön liittyvät riskit ovat käyttäjän vastuulla. Lue käyttöopas.

VAROITUS

Ajaminen häiriötilanteessa voi johtaa ajoneuvon hallinnan menetykseen, onnettomuuteen ja loukkaantumiseen. On suositeltavaa käyttää äärimmäisen varovasti laitteita, jotka voivat kiinnittää huomion pois tiestä. Päävastuusi on ajoneuvon turvallinen käyttö. On suositeltavaa olla käyttämättä mitään käsikäyttöistä laitetta ajon aikana ja käyttää sen sijaan ääniohjattuja järjestelmiä mahdollisuuksien mukaan. Ole tietoinen kaikista sovellettavista paikallisista laeista, jotka saattavat vaikuttaa elektronisten laitteiden käyttöön ajon aikana.





Tee seuraavat toimet ennen uuden näytön käyttöä ajon aikana:

- Lue tämä koko käyttöopas.
- Tutustu näytön ominaisuuksiin ja toimintoihin ajoneuvon ollessa paikallaan.

MITTARISTO, OMINAISUUDET JA HALLINTALAITTEET

- Lataa INDIAN MOTORCYCLE Ride Command -sovellus Apple® App Storesta® tai Google Play® -kaupasta ja luo oma henkilökohtainen tilisi.
- Lue omistajan käyttöoppaan uusimmat päivitykset osoitteessa <https://www.indianmotorcycle.com/en-us/owners-manuals/>.

RIDE COMMANDIN PAINIKKEET

PAINIKE	TOIMINTA
Ajajan näytöt 	Paina Ajajan näytöt -painiketta, jos haluat siirtyä mukautettavaan jaetun näytön valikkojärjestelmään, päästä käsiksi ajotietoihin, ajoneuvon tilaan ja muihin ajoneuvotietoihin.
Navigointi 	Navigointi-painiketta painamalla pääset Ride Commandin navigointiominaisuuksiin (jos varusteena). Sieltä voit etsiä reittiohjeita ja osoitteita, huoltoasemia ja muita kiinnostavia kohteita.
Asetukset 	Asetukset-painiketta painamalla pääset INDIAN MOTORCYCLE Badge -paneeliin ja lisäasetuksiin.
Puhelin 	Yhdistä puhelin tai kuulokkeet INDIAN MOTORCYCLE Ride Command -näyttöön Puhelin-painikkeella.
Audio 	Audio-painiketta painamalla voit vaihtaa äänilähdettä, säätää äänenvoimakkuutta ja asettaa radiokanavien esivalintoja.

AJAJAN NÄYTÖT

Ajajan näytöt ovat mukautettavia ja tarjoavat ainutlaatuisen pääsyn ajotietoihin, ajoneuvon tilaan ja muihin ajoneuvotietoihin. Ajajan näytöt tarjoavat myös helpon pääsyn muihin usein käytettyihin toimintoihin, kuten äänen ohjaimiin, Bluetooth®-toimintoihin ja karttoihin.



NAVIGOINTI

Navigointi-painiketta painamalla pääset Ride Commandin navigointiominaisuuksiin (jos varusteena). Sieltä voit etsiä reittiohjeita ja osoitteita, huoltoasemia ja muita kiinnostavia kohteita.



OHJAUSPANEELI



Ohjauspaneelista pääset asetuksiin, voit säätää näytön kirkkautta, valita ajotilan ja ottaa käyttöön ajoneuvon ilmastointiasetuksia.

Voit käyttää ohjauspaneelia milloin tahansa painamalla mittarin hammaspyöräpainiketta.

PUHELIN

Puhelimen näytössä näkyy äskettäiset puhelut, yhteystietoluettelo, näppäimistö ja viestit. Näytössä näkyy vain viestejä, jotka vastaanotetaan, kun älypuhelin on yhdistetty Bluetooth®-yhteyden kautta.



AUDIONÄYTTÖ

Audionäytön avulla voit käyttää älypuheliin tai muuhun musiikkilaitteeseen tallennettua musiikkia. Voit muodostaa laiteparin Bluetooth®-yhteyden kautta tai liittämällä laitteen näytön USB-porttiin.



USB-äänentoisto on käytettävissä vain muistitikuissa, jotka on alustettu exFAT®- tai FAT32-muotoon.

RIDE COMMAND -KÄSIOHJAIMET MEDIAKYTKIN

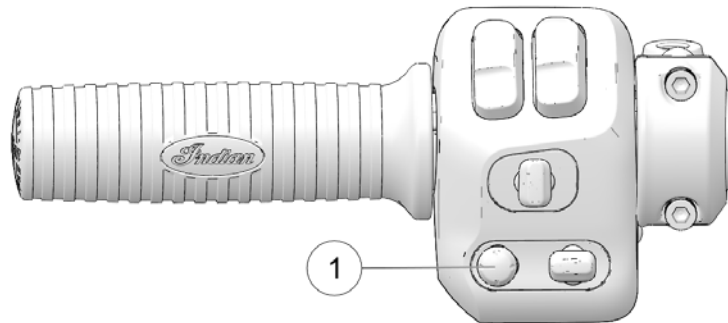

Voit käyttää 5-tiemediakytintä ① seuraaviin tarkoituksiin:

- Mykistä painamalla keskikohtaa.
- Lisää/vähennä äänenvoimakkuutta painamalla ylös/alas.
- Siirry edelliseen/seuraavaan raitaan painamalla vasemmalle/oikealle.

VALINTAKYTKIN

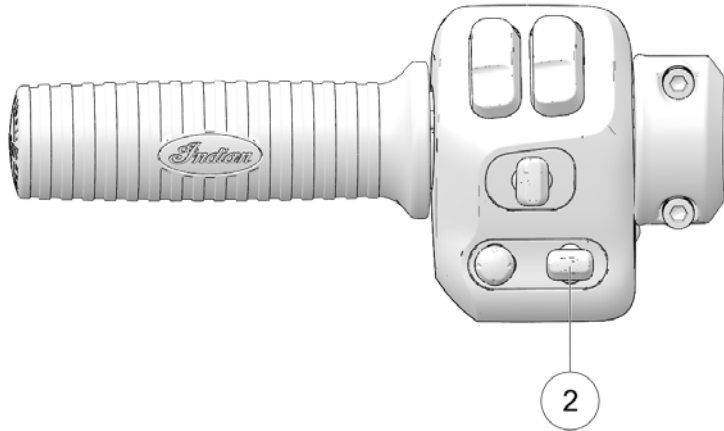

Voit tehdä 3-tiekytkimellä ② seuraavat toimenpiteet:

- Navigoi näyttöruudulla painamalla ylös ja alas.
- Valitse painamalla keskikohtaa.
- Näytä asetuspaneeli painamalla pitkään.

LIIPAISUKYTKIMET

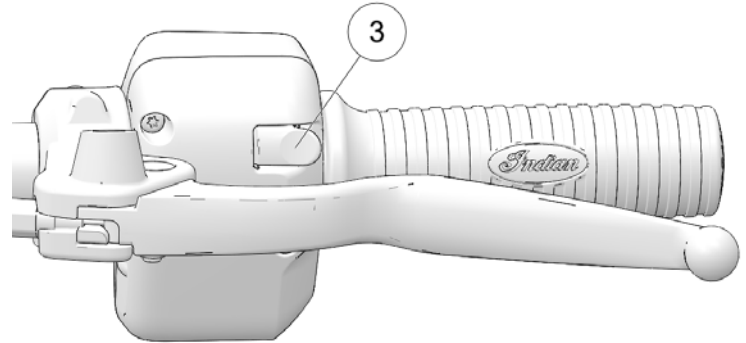

Liipaisukytkimet sijaitsevat sekä oikean että vasemman kytkinkuution vastakkaisella puolella ③.

Liipaisukytkimillä voit suorittaa seuraavat toiminnot:

- Paina oikeaa liipaisukytkintä, kun haluat vahvistaa valinnan.
- Paina vasenta liipaisukytkintä, kun haluat palata taaksepäin valikkoruuduissa.

RIDE COMMAND -AJOTILAT



Valittavana on kolme ajotilaa: sade, vakio ja urheilullinen. Niistä voit valita ajotapaasi sopivimman. Kunkin ajotilan kaasukartta on suunniteltu tiettyyn ajoon, mikä merkitsee sitä, että samalla moottoripyörällä on kolme erillistä persoonallisuutta.

HUOMAUTUS

Ajotilan vaihtamiseksi kaasuvipu on kytkettävä kokonaan pois päältä. Jos vaihdat ajotilaa kaasun ollessa kytkettynä, pyörivä kuvake ilmaisee, että ajotila ei ole vielä muuttunut. Kun kaasu kytketään pois päältä, kuvake katoaa ja ajotila muuttuu.

SADE

Sade-tila sopii hyvin sateisiin olosuhteisiin tai kun tie on märkä. Liikkeellelähtö on hitaampaa, mikä tarjoaa paremman hallinnan ja pidon.

VAKIO

Vakio-tila tarjoaa nopean liikkeellelähdön ja tasapainoisen tehonsyötön, jotka mahdollistavat reagoivan ohitustehon ja ennustettavissa olevan käsittelyn hitaalla nopeudella.

URHEILULLINEN

Urheilullinen-tila on suunniteltu tilanteisiin, joissa tarvitaan herkkää reagointia. ”Sport” (urheilullinen)-tila nopeuttaa liikkeellelähtöä ja sen tehonsyöttö on voimakkaampi kiihdytyksen lisäämiseksi.

RIDE COMMAND -ASETUKSET

”Settings” (asetukset) -valikosta voit tarkastella tärkeitä tietoja ajoneuvostasi ja muokata kosketusnäyttöä. Asetukset-valikko koostuu neljästä luokasta: Tiedot, yleinen, aika ja ajoneuvo.

YLEISET TIEDOT

”Information” (tiedot) -asetusvalikosta voit tarkastella seuraavia:

- Ajoneuvon valmistenumero (VIN)
- Kilometrimäärä
- Asennettu ohjelmistoversio
- Öljynvaihtoväli

YLEISET ASETUKSET

”General” (yleiset asetukset) -valikosta voit asettaa seuraavia asetuksia:

- Teemat (päivä/yö/automaattinen)
- Bluetooth®-laitteiden hallinta
- Kielen vaihtaminen
- Nopeuden mittayksikön asettaminen (km/h tai mi/h)
- Lämpötilayksikön asettaminen (°C tai °F)
- Päivitä ohjelmisto
- Päivitä kartat

KELLO

”Time” (aika) -valikosta voit asettaa seuraavia asetuksia:

- Aikamuodon asettaminen (12 h tai 24 h)
- Ota GPS-aika käyttöön (asettaa automaattisesti paikallisen aikavyöhykkeen ajan)
- Aseta aika (jos GPS-aika ei ole käytössä)

AJONEUVON TIEDOT

”Vehicle Settings” (ajoneuvon asetukset) -valikosta voit asettaa seuraavia asetuksia:

- Öljyn ikä/huollon nollaus
- Ajoneuvon vianmääritykseen siirtyminen

LUISTONESTO

Voit poistaa luistoneston käytöstä seuraavasti:



1. Avaa ohjauspaneeli painamalla Valikko/Asetukset-painiketta.
2. Poista "Traction Control" (luistonesto) käytöstä napauttamalla luistoneston vaihtokytkintä.

3. Näkyviin tulee kehote, jossa pyydetään vahvistamaan, että haluat poistaa luistoneston käytöstä. Vahvista painamalla "DISABLE" (poista käytöstä).

HUOMAUTUS

Luistonestojärjestelmää ei poisteta käytöstä, ennen kuin ajoneuvon nopeus on nolla.

4. Ota luistonesto uudelleen käyttöön painamalla "Traction Control" (luistonesto) vaihtokytkintä uudelleen.

HUOMAUTUS

Luistonesto otetaan automaattisesti käyttöön aina, kun pyörän virta on sammutettu ja kytketty takaisin.

ISKUNVAIMENTIMIEN ELEKTRONINEN ESIKUORMITUS (JOS VARUSTEENA)

HUOMAUTUS

Iskunvaimentimien elektronista esikuormitusta voidaan säätää monella tavalla. Jäljempänä kuvatussa prosessissa kerrotaan vain yksi menetelmä.

Säädä elektronista esikuormitusta (EPL) seuraavasti:



1. Avaa ohjauspaneeli painamalla Valikko/Asetukset-painiketta.
2. Säädä ajajien painon asetusta napauttamalla ajajapainiketta ①.
3. Säädä matkatavaroiden painon asetusta napauttamalla matkatavarapainiketta ②.
4. Painoasetusta voidaan hienosäätää plus- ja miinuspainikkeilla ③.



ISKUNVAIMENTIMIEN SÄHKÖISEN ESIKUORMITUKSEN (JOS VARUSTEENA) KALIBROINTI

Iskunvaimentimien sähköinen E-esikuormitus saattaa vaatia kalibroinnin virheen tapahduttua. Noudata näyttöön tulevia ohjeita samalla säilyttämällä paikallaan olevan ajoneuvon hallinta. Iskunvaimentimien sähköisen esikuormituksen kalibrointi toteuttaa automaattisesti iskunvaimentimien korkeimman ja alimman esikuormitusasennon.

Kalibrointi voidaan aloittaa seuraavien vaiheiden avulla Ride Command -näytöllä:

MITTARISTO, OMINAISUUDET JA HALLINTALAITTEET

1. Avaa ohjauspaneeli painamalla Valikko/Asetukset-painiketta.
2. Napauta "All Settings" (kaikki asetukset) -painiketta.
3. Napauta "Vehicle" ① (ajoneuvo) -painiketta.
4. Napauta "Shock Preload" (iskunvaimentimien esikuormitus) -painiketta.
5. Napauta "Advanced" ② (lisäasetukset) -painiketta.



6. Napauta "Calibrate" ③ (kalibro) -painiketta.



7. Noudata näyttöön tulevia ohjeita.



LÄMMITETTÄVIEN KAHVOJEN LÄMMITYSTASON ASETUS (JOS VARUSTEENA)

Lämmitettävien kahvojen lämmitystaso näkyy näytössä tilapäisesti lämmitystason muuttamisen jälkeen. Ride Commandilla varustetuissa malleissa kosketusnäyttöön tulee lyhytkestoisesti ponnahdusikkuna, kun lämmitystasoa muutetaan. Voit muuttaa kahvojen lämmityksen tasoa Ride Command -näytössä avaamalla ohjauspaneelin ja säätämällä lämpötilaa napauttamalla ylös, alas tai pois päältä. Lämmitettäviä kahvoja on säädettävä fyysisellä painikkeella ensimmäisen kerran Ride Command -ohjelmistopäivityksen jälkeen, jotta näyttö tunnistaa lämmitettävät kahvat.

ISTUINLÄMMITTIMEN LÄMMITYSTASON ASETUS (JOS VARUSTEENA)

Ota istuinlämmitys käyttöön ja säädä sitä seuraavasti:



1. Avaa ohjauspaneeli painamalla Valikko/Asetukset-painiketta.
2. Voit laittaa istuinlämmityksen pois päältä, pienelle, keskitasolle ja suurelle teholle napauttamalla "Rider Seat" (ajajan istuin)- tai "Passenger" (matkustaja) -painikkeita.

HUOMAUTUS

Istuimen lämpötilaa voidaan säätää istuimen kytkimillä. Jos haluat lisätietoja istuinkytkimistä, katso sivu 41.

BLUETOOTH®-LAITEPARI

INDIAN MOTORCYCLE Ride Commandin kosketusnäyttö voidaan yhdistää älypuhelimien ja kuulokkeisiin samanaikaisesti.

Laitepari voidaan muodostaa seuraavasti:

1. Napauta Lisää laite -painiketta Bluetooth®-laitteiden asetusnäytössä, Puhelin-näytössä tai Musiikki-näytössä, jotta saat esiin pariliitoksen kehotteen.
2. Aseta Bluetooth®-laite pariliitostilaan.
3. Valitse sen laitteen nimi, jonka haluat muodostaa pariksi kosketusnäytöstä, jotta pariliitosprosessi voidaan suorittaa loppuun.
4. Vahvista pariliitos (jos käytössä). Saatat saada kehotteen vahvistaa pariliitoksen riippuen laitteesta, johon laitepari muodostetaan.

Luettelo tuetuista laitteista on osoitteessa <https://ridecommand.indianmotorcycle.com/en-us/supported-devices>.

YHDISTETYT PALVELUT

Tietyissä INDIAN MOTORCYCLE Ride Command -näytöllä varustetuissa malleissa on yhdistettyjä palveluja, jotka tarjotaan rajoitetun ajan ostopäivästä lukien. Toimintoja ovat reaaliaikaiset liikenne- ja sää tiedot sekä tehostetut määränpään haun ominaisuudet. Jos haluat tarkistaa yhdistetyn palvelun tilan ja uusia palvelut, käy osoitteessa: <http://ridecommand.indianmotorcycle.com>.

PÄIVITÄ OHJELMISTO JA KARTAT

Ride Command -näytön uusin ohjelmisto ja kartat ovat ladattavissa osoitteesta: <https://ridecommand.indianmotorcycle.com>.

Näytön ohjelmisto voidaan päivittää kytkemällä uusimman ohjelmistoversion sisältävä USB-muistitikku oikeanpuoleisessa tavaralokerossa olevaan USB-porttiin. ”Settings” (asetukset) -näytön ”Update Software” (päivitä ohjelmisto) -valikossa näkyy USB-muistitikun saatavissa olevat päivitykset. Valitse oikea versio ja odota päivityksen päättymistä, ennen kuin poistat USB-muistitikun. Kosketusnäyttö käynnistyy automaattisesti uudelleen, kun ohjelmistoa päivitetään.

HUOMAUTUS

Ohjelmistopäivityksen onnistumiseksi tarvitaan ex-FAT®- tai FAT32-muotoon alustettu USB 2.0- tai USB 3.0 -asema. Näyttö ei tunnista flash-asemia, jotka eivät täytä näitä vaatimuksia.

HUOMAUTUS

Kartan päivityksiin tarvitaan 32 Gt:n tai suurempi 2.0- tai 3.0-USB-asema, joka on alustettu exFAT®-muotoon.

TÄRKEÄÄ

Älä katkaise näytön virtaa päivitysprosessin aikana.

LANGATTOMAT PÄIVITYKSET

HUOMAUTUS

Langattomia päivityksiä on saatavilla vain laitteissa, joissa on matkapuhelinmodeemi.

Jos mallissasi on matkapuhelinmodeemi, moottoripyörä lataa ohjelmistopäivitykset automaattisesti pilvestä, kun moottoripyörään kytketään virta ja matkapuhelinmodeemiyhteys on saatavilla. Kaikki lataukset tapahtuvat taustalla, ja niitä voidaan jatkaa, jos yhteys katkeaa tai jos moottoripyörästä sammutetaan virta.



OHJELMISTON ASENNUS

Kun näyttöosi on ladattu uusi ohjelmisto, saat ilmoituksen.

Asenna uusi ohjelmisto seuraavasti:

1. Siirry "Settings" (asetukset) -valikossa "General Settings" (yleiset asetukset) -välilehdelle.
2. Paina "Install" (asenna) -painiketta.

HUOMAUTUS

Seuraavien ehtojen on täyttyttävä, jotta asennus voidaan aloittaa: akun jännitteen on oltava yli 12,5 V, pyörän nopeuden on oltava 0 km/h ja moottorin on oltava sammutettu.

HUOMAUTUS

Näyttö käynnistyy uudelleen, kun asennus on suoritettu onnistuneesti.

HUOMAUTUS

Kriittiset päivitykset asennetaan automaattisesti. Ilmoitus tulee näkyviin, kun päivitys on valmis.

3. Kun päivitys on suoritettu, versiotiedot tulevat näkyviin ohjelmiston päivitysnäyttöön.

USB-PORTTI

USB-porttiin on helppo kytkeä puhelimia, äänilähteitä, GPS- tai muita laitteita, ja lisäksi musiikkia voidaan siirtää nestekidenäytön kautta Bluetooth®-kuulokkeisiin. Ride Command -näytöllä varustetuissa malleissa voidaan päivittää ohjelmisto myös USB-portin kautta. USB-portti sijaitsee oikeanpuoleisessa tavaralokerossa. Uusin ohjelmisto on ladattavissa osoitteessa <https://ridecommand.indianmotorcycle.com>.

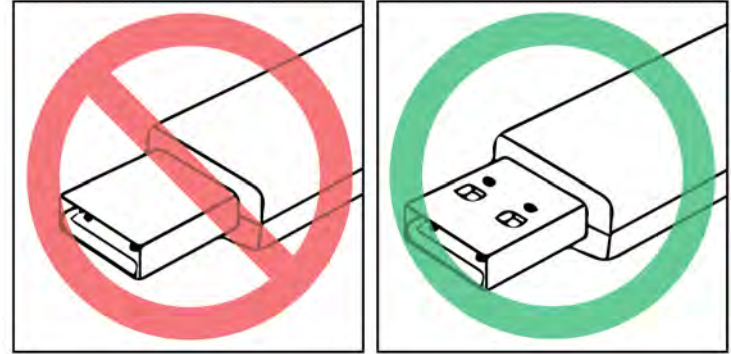
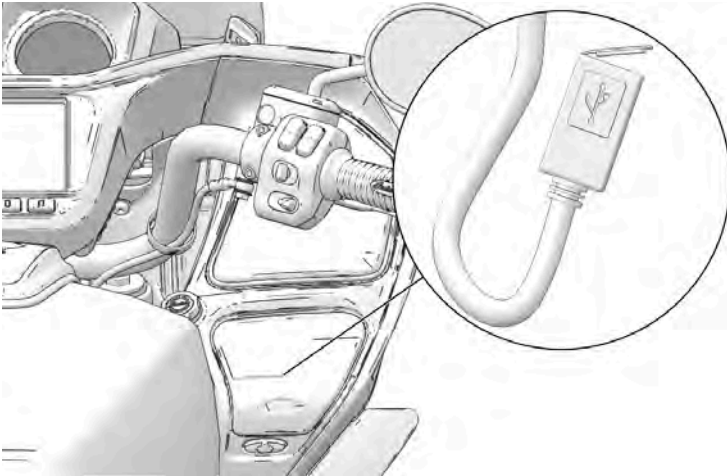

APPLE CARPLAY®

Apple CarPlay® integroi saumattomasti iPhone®-puhelimien moottoripyörän Ride Command -näyttöön ja käsiohjaimiin. Voit soittaa puheluita, valita musiikin, lähettää ja vastaanottaa viestejä, saada ajo-ohjeita ja käyttää muita toimintoja ilman, että huomiosi herpaantuu ajamisesta.

TÄRKEÄÄ

Vaativien ajo-olosuhteiden vuoksi INDIAN MOTORCYCLE suosittelee käyttämään USB-laitetta, joka voidaan kiinnittää tukevasti.

SYTYTYSKATKON TUNNISTUS

Jos moottori käy katkonaisesti, moottorivian merkkivalo alkaa vilkkua ja polttoainetta ei syötetä kyseiselle sylinterille/kyseisille sylintereille. Moottorivian merkkivalo vilkkuu, kunnes virtakytkin on siirretty pois päältä. Moottorin uudelleenkäynnistämisen jälkeen merkkivalo lakkaa vilkkumasta ja polttoainetta syötetään jälleen molemmille sylintereille. Jos moottori uudestaan käydä katkonaisesti, moottorivian merkkivalo alkaa vilkkua ja polttoainetta ei syötetä kyseiselle sylinterille/kyseisille sylintereille. Kolmannen käyntihäiriön jälkeen määritetään ja asetetaan P0314-käyntihäiriövika, moottorivian merkkivalo palaa edelleen ja polttoainetta ei syötetä kyseiselle sylinterille/kyseisille sylintereille. Jos näin tapahtuu, INDIAN MOTORCYCLE -jälleenmyyjäsi voi auttaa.

AKUN LATAUSLIITÄNTÄ/LÄMMITETTÄVIEN VARUSTEIDEN PISTOKE

Akun latausliitäntä/lämmittävien varusteiden pistoke sijaitsee kojetaulussa.

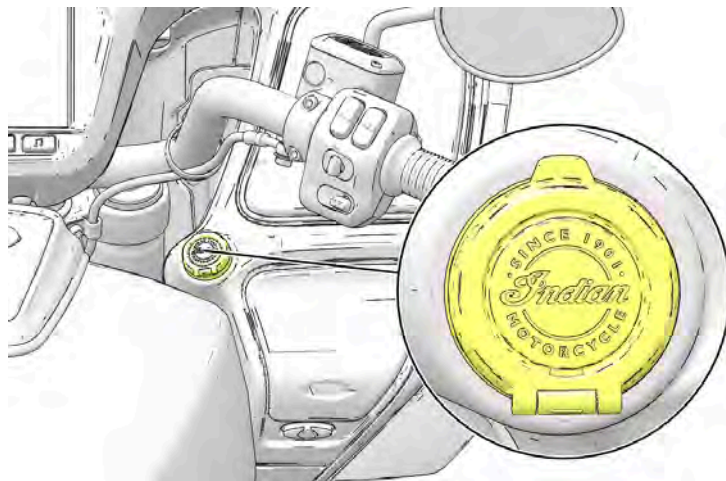

HUOMIO

Ennen kuin yhdistät akkulaturin akun latausliitäntään, odota, että pyörä on jäähtynyt ympäristön lämpötilaan. Vältä latauskaapeliä viemistä kuumien tai terävien pintojen yli.

AJOVALOT

Ajovalot kytkeytyvät automaattisesti päälle, kun moottori käynnistetään.

VAROITUS

Moottoripyöräilijöiden on pysyttävä aina näkyvässä. Tämän helpottamiseksi ajovalojen on oltava päällä aina. Älä muuta virran/ajovalon johdotusta automaattisen ajovalo-ominaisuuden kiertämiseksi.

Ajovalot toimivat vain, kun moottori on käynnissä. Voit ohittaa tämän ominaisuuden kauko-/lähivalon kytkimellä ja pitää ajovalot toiminnassa myös silloin, kun moottori ei ole käynnissä. Kytke virtakytkin päälle ja käännä kauko-/lähivalon kytkintä niin, että ajovalot kytkeytyvät päälle.

KAASUKAHVA

Kaasukahva sijaitsee oikeassa ohjaustangossa. Ohjaa moottorin nopeutta pyörittämällä kaasukahvaa.

Kun istut oikeassa ajoasennossa:

- Kierrä kahvaa taaksepäin ① kaasun avaamiseksi (lisää moottorin nopeutta ja tehoa).
- Kierrä kahvaa eteenpäin ② kaasun sulkemiseksi (vähennä moottorin nopeutta ja tehoa) ja peruuta vakionopeussäätö.

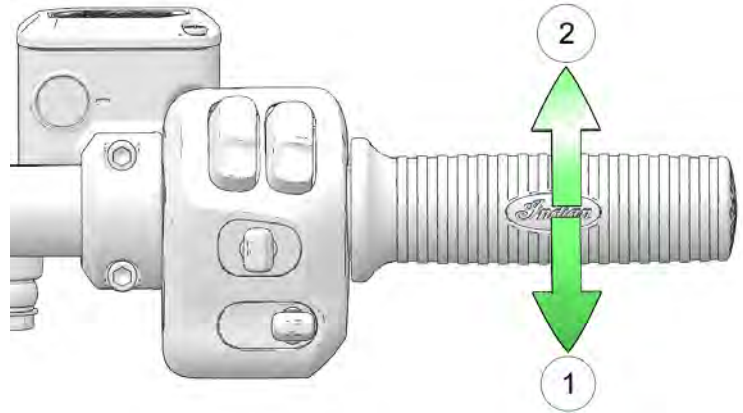

Ohjauskahva on jousikuormitettu. Kun vapautat kahvan, kaasu palaa tyhjäkäyntiasentoon.

KYTKINVIPU

Kytkinvipu ① sijaitsee vasemmassa ohjaustangossa. Vapauta kytkin ennen vaihteen vaihtamista. Jotta kytkin toimii sujuvasti, vedä vipua nopeasti ja vapauta se nopeasti, mutta hallitusti.

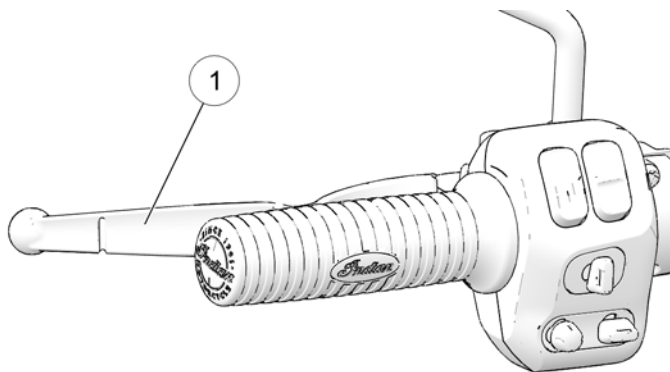

- Vapauta kytkin vetämällä vipua kohti ohjaustankoa.
- Käytä kytkintä vapauttamalla vipua nopeasti, mutta hallitusti.

VAIHTEENVALITSINVIPU

Vaihteenvaihtovipu sijaitsee moottoripyörän vasemmalla puolella. Käytä vipua jalallasi.

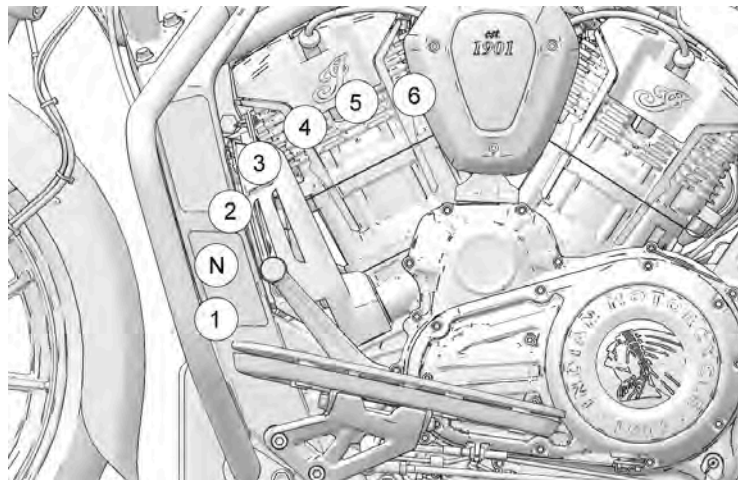

- Vaihda pienempi vaihte painamalla varvasvipua alaspäin.
- Vaihda suurempi vaihte nostamalla varvasvipua ylöspäin.
- Vapauta vipu kunkin vaihteen vaihdon jälkeen.
- Jos haluat tietoa vaihteiden vaihtamisesta, katso sivu 92.

RENGASPINEEN VALVONTAJÄRJESTELMÄ

HUOMAUTUS

Rengaspaineen valvontajärjestelmällä (TPMS) varustetuissa malleissa anturit sijaitsevat 180° venttiilinvarresta. Noudata varovaisuutta renkaiden huoltaessasi. Välttääksesi anturin vaurioitumisen irrota renkaan päälle venttiilin rungosta kohdalta, sitten 90° ja 270° venttiilin rungosta tarpeen mukaan.

TPMS-järjestelmällä varustetuissa malleissa jokaisen renkaan painetta voidaan tarkastella Ride Command -näytössä. Jos näytössä on viivoja painearvon sijasta ajettaessa suuremmalla nopeudella kuin 24 km/h, järjestelmä ei ehkä toimi oikein. Ota yhteys jälleenmyyjään huoltoa varten.

TPMS-järjestelmän varoitusmerkkivalo syttyy, jos järjestelmä havaitsee matalan rengaspaineen. Korjaa aina matala rengaspaine nopeasti. Tarkasta aina rengaspaineet ja renkaiden kunto ennen jokaista ajoa. Katso sivu 81.

TPMS-näyttö voi ilmaista rengaspaineen nousua ajan aikana. Se on normaali ilmiö renkaiden lämmitessä. Ajaminen kylmemmissä olosuhteissa voi saada rengaspaineen laskemaan renkaiden jäähtyessä. Olosuhteista riippumatta matalat rengaspaineet on aina korjattava nopeasti.

ALAKATE (JOS VARUSTEENA)

Alakatteen kummallakin puolella olevista vivuista ① ajaja voi avata ja sulkea katteen etuosan tuuletusaukot, joista virtaa ilmaa ajajaan. Tuuletusaukkoja voidaan säätää portaattomasti, ja ajajan/ajajien koosta ja sijainnista johtuen tuuletusaukkojen avaaminen kokonaan ei välttämättä mahdollista optimaalista jäähdytystä.

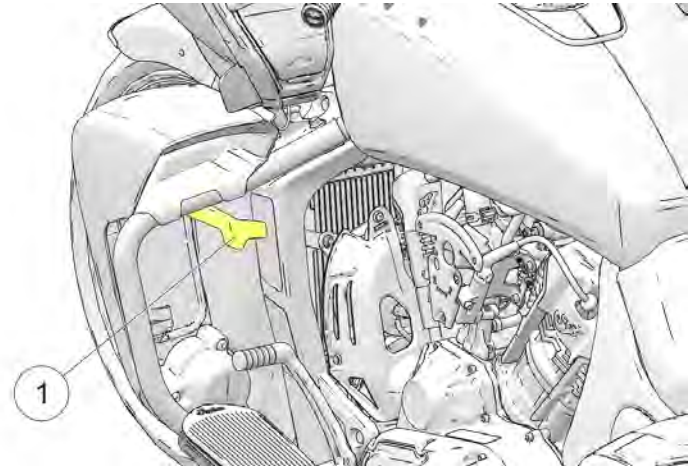

TAVARALAUKKU (JOS VARUSTEENA)

Älä ylitä tavaralaukun, tavaratelineen tai tavaralaukku/tavarateline-yhdistelmän kuormauskapasiteettia. Kapasiteetti pelkälle tavaralaukulle sekä mille tahansa tavaralaukku/tavarateline-yhdistelmälle on lueteltu seuraavassa taulukossa. Pelkän telineen kapasiteetti on 2,2 kg (5 lb). Jos kuormaat telineelle 2,2 kg (5 lb) kuormaa, älä lisää enempää kuin 11,3 kg (25 lb) kovaan tavaralaukkuun.

Kova tavaralaukku	13,6 kg (30 lb)
Kuormateline (yksistään)	2,2 kg (5 lb)

HUOMAUTUS

Varmista ennen ajamaan lähtöä, että tavaralaukun salvat ovat kunnolla kiinni. Ennen kuin jätät ajoneuvon vartioimatta, varmista, että turvaruuvit on asennettu turvallisesti.

KOVAN TAVARALAUKUN POISTO (JOS VARUSTEENA)

1. Soveltuvissa tilanteissa irrota vasemman- ja oikeanpuoleiset sivulaukut ja irrota tavaralaukun lukon kiinnike ① jokaisesta tavaralaukun salvasta.

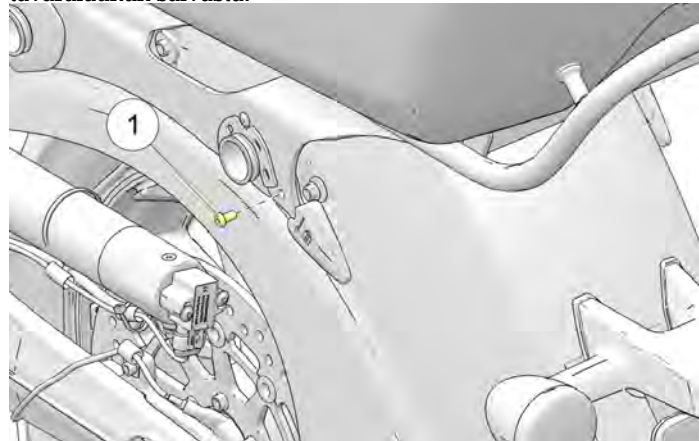

2. Irrota antennin johtosarjan pistokkeet ② ja tavaralaukun monipistoke ③.

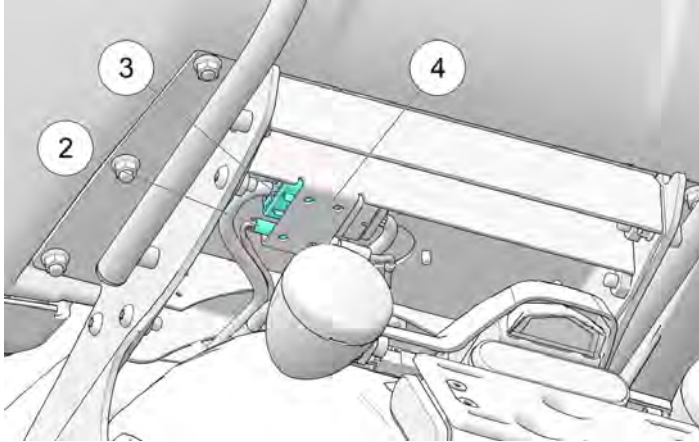

HUOMAA

Johtosarjan liittimet sijaitsevat metallisen asennuslevyn ④ päällä.

3. Nosta tavaralaukun salvat ⑤, jotta tavaralaukku irtoaa asennuspidikkeestä.

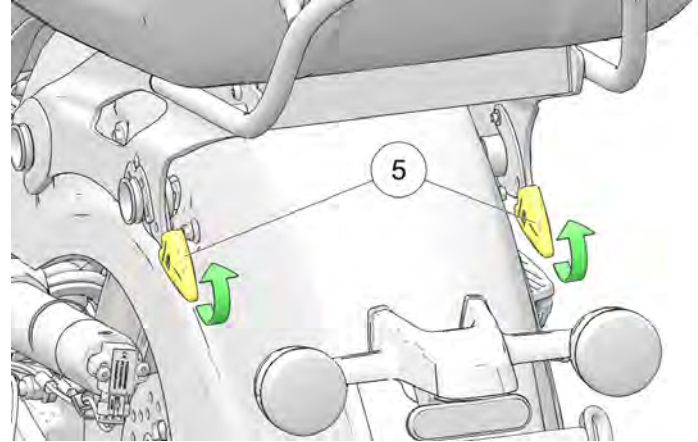

MITTARISTO, OMINAISUUDET JA HALLINTALAITTEET

4. Nosta tavaralaukun takaosaa ylös ⑥ ja liu'uta taaksepäin ⑦, jotta tavaralaukku irtoaa moottoripyörästä.

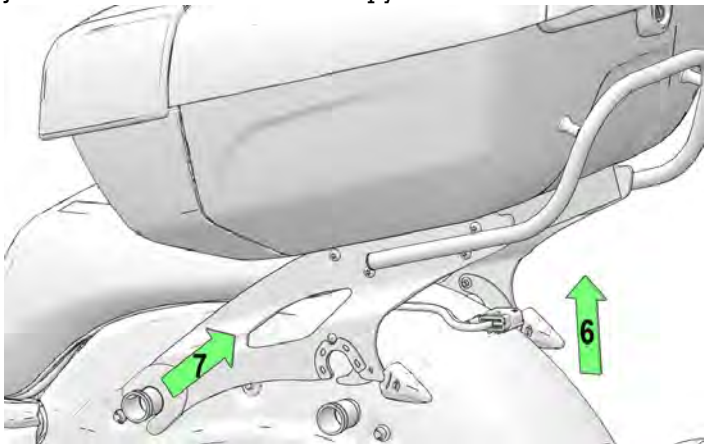

5. Kerää varovasti johdinsarja ja aseta istuimen säilytyslokeroon.

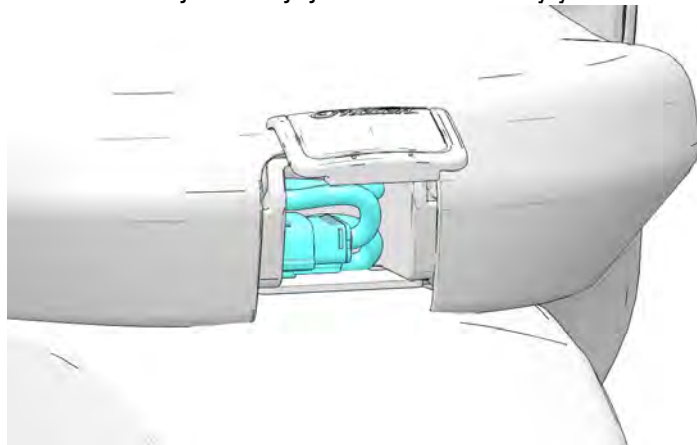

6. Sulje lokero asettamalla kansi sen päälle.



SIVULAUKUT

HUOMAUTUS

Vasen sivulaukku irrotetaan samalla tavalla kuin oikea. Kuvissa näkyy oikea sivulaukku.

Älä ylitä kunkin sivulaukun painorajaa. Jaa aina paino tasaisesti molempiin sivulaukkuihin. Varmista kuormauskapasiteetti sivulaukun lähellä olevasta sivulaukun/kuorman varoitustarrasta.

Kovan laukun kapasiteetti on 10 kg kuormaa puolta kohden.

KOVAN LAUKUN POISTO

1. Irrota sivusuojus.
2. Avaa sähkötoimiset sivulaukkujen lukitukset (jos varusteena).

HUOMAUTUS

Mukana toimitettua avainta voidaan myös käyttää sivulaukkujen salpojen painikkeisiin sivulaukkujen kansiin avaamiseksi.

MITTARISTO, OMINAISUUDET JA HALLINTALAITTEET

3. Irrota sivulaukun lukon johdotus istuimen läheltä ①.

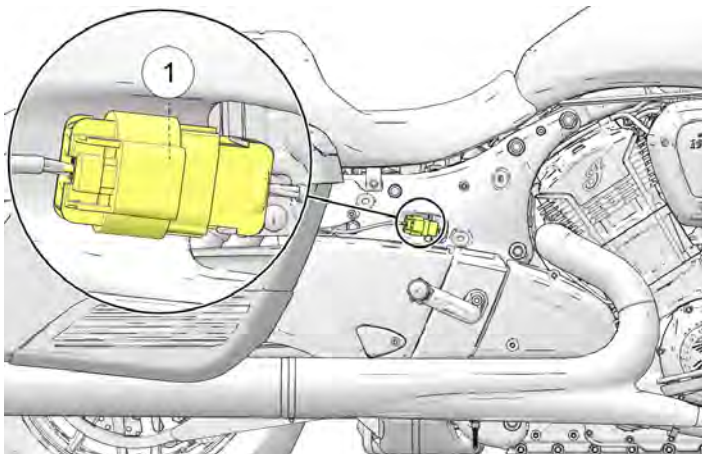

4. Paina kannen salvan vapautuspainiketta ja nosta kantta.

5. Irrota sivulaukun kiinnityspultit ②.

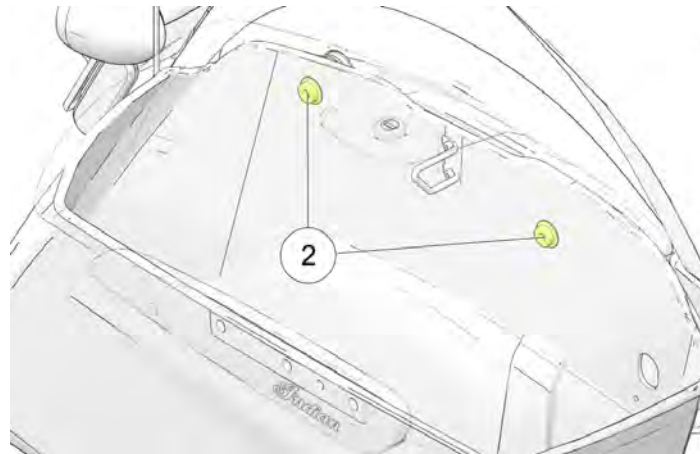

6. Kallista sivulaukkuja pois päin ajoneuvon rungosta sen irrottamiseksi.
7. Asenna takaisin asettamalla kova laukku kokonaan paikalleen vaimentimessa.
8. Asenna sivulaukun kiinnityspultit ja kiristä oikeaan momenttiin.

KIRISTYSMOMENTTI

Kiinnikkeen pultit:
24 Nm

9. Kytke sähköjohdot takaisin.

10. Asenna sivupaneeli takaisin varoen vaurioittamasta sähköjohtoja.

VAROITUS

Virheellinen sivulaukun asennus voi aiheuttaa hallinnan menettämistä, onnettomuuksia ja ajovaaraa muille motoristeille (jos sivulaukku putoaa moottoripyörästä). Varmista aina, että sivulaukut on asennettu kunnolla.

SIVULAUKUN SULKEMINEN

1. Sulje kansi. Varmista, että kansi on kohdistettu säilytyskotelon mukaan.

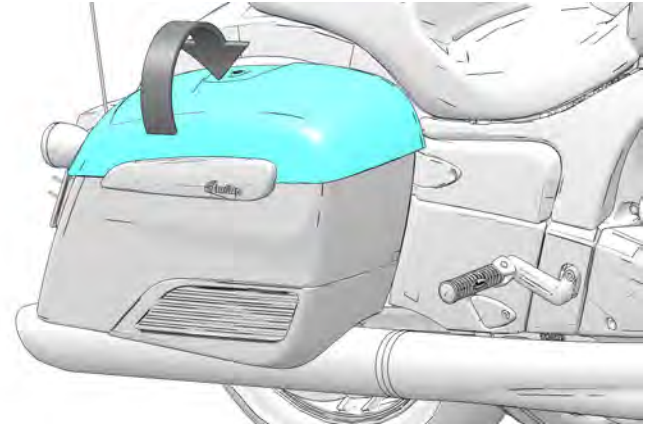

2. Paina kantta tiukasti, kunnes salpa sulkeutuu ja kansi on tiiviisti kiinni.

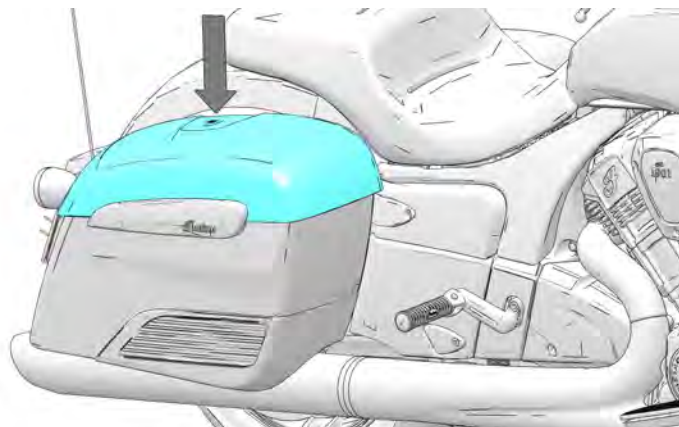

HUOMAUTUS

Varmista, että sivulaukku on lukossa kannen sulkemisen jälkeen.

SEISONTATUKI

Seisontatuessa on turvakytin, joka estää moottoripyörän käytön, jos seisontatuki on käytössä.

VAROITUS

Väärin sisään vedetty seisontatuki voi osua maahan, minkä seurauksena voi olla vakava loukkaantuminen tai kuolema. Vedä aina seisontatuki kokonaan sisään ennen moottoripyörän käyttöä.

Kun pysäköit moottoripyörän, käännä seisontatuen päätyä alaspäin ja pois moottoripyörästä, kunnes seisontatuki on kokonaan auki. Käännä ohjaustanko aina vasemmalle parhaan vakauden saavuttamiseksi. Nojaa moottoripyörää vasemmalle, kunnes seisontatuki tukee moottoripyörää tukevasti.

HUOMIO

Jos moottoripyörän paino ei lepää seisontatuen varassa, se ei lukkiudu. Tässä tilanteessa moottoripyörän liike voi saada seisontatuen vetäytymään hieman sisään. Jos seisontatuki ei ole täysin eteenpäin -asennossa, kun moottoripyörän paino lepää sen varassa, moottoripyörä voi kaatua, mikä voi aiheuttaa loukkaantumisen ja moottoripyörän vaurioitumisen.

Vedä seisontatuki sisään istumalla moottoripyörän päälle ja nostamalla se kokonaan pystyasentoon. Käännä seisontatuen päättä ylöspäin ja kohti moottoripyörää, kunnes se on kokonaan auki.

TUULILASI

TUULILASIN POISTO

1. Ohjaa tuulilasi täysin ylös -asentoon, jotta pääset käsiksi tuulilasin kiinnittäviin viiteen ruuviin.
2. Irrota tuulilasin kiinnittävät viisi ruuvia ①.

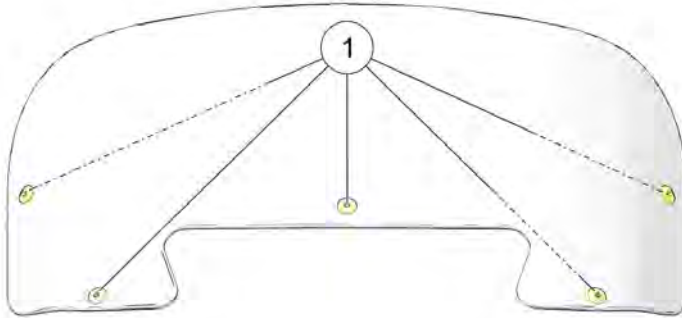

3. Vedä tuulilasia eteenpäin ja pois päin ajoneuvosta.
4. Asenna tuulilasi takaisin tekemällä vaiheet käänteisessä järjestyksessä.

KIRISTYSMOMENTTI

Tuulilasin ruuvit:
4 Nm

TUULILASIN HOITO

Puhdista tuulilasi pehmeällä liinalla ja runsaalla lämpimällä vedellä. Kuivaa pehmeällä, puhtaalla liinalla. Poista pienet naarmut korkealaatuisella kiillotusaineella, joka on suunniteltu käytettäväksi polykarbonaattipinnoilla.

HUOMAUTUS

Jarruneste ja alkoholi vahingoittavat pysyvästi tuulilasia. Älä käytä lasinpuhdistusaineita, vettä tai liikaa hylkiviä aineita sekä öljy- tai alkoholipohjaisia puhdistusaineita tuulilasilta, koska nämä tuotteet voivat vahingoittaa tuulilasia.

PEILIT

Ajoneuvossa on kuperat peilit. Peilissä näkyvät esineet voivat olla lähempänä kuin ne vaikuttavat olevan. Säädä peilit aina ennen ajamista.

Peilien säätämiseksi istu moottoripyörälle odotetussa ajoasennossa. Säädä peilit niin, että näet pienen osan harteistasi kussakin peilissä.

JARRUT

Etujarruvipu aktivoi etujarrusatulat. Takajarrupoljin aktivoi takajarrusatulan. Suurimman jarrutustehon saat, kun kytket etujarruvivun ja takajarrupolkimen yhdessä.

LUKKIUTUMATON JARRUJÄRJESTELMÄ (ABS)

Lukkiutumaton jarrujärjestelmä säättää automaattisesti jarrun painetta tarpeen mukaan optimaalisen jarrutuksen tarjoamiseksi, mikä vähentää pyörän lukkiutumisen mahdollisuutta kovan jarrutuksen aikana tai jarrutettaessa karkeilla, epätasaisilla, liukkailla tai irtonaisilla pinnoilla. Katso sivu 21.

1. Lukkiutumaton jarrujärjestelmää ei voida kytkeä pois päältä.
 2. ABS-merkkivalo syttyy aina, kun ajoneuvon virta kytketään päälle. Se palaa, kunnes lukkiutumisenestojärjestelmä aktivoituu eli kun ajoneuvon nopeus ylittää 10 km/h (6 mi/h).
 3. Kun lamppu palaa, lukkiutumattomat jarrut eivät aktivoitu, mutta tavanomainen jarrujärjestelmä jatkaa toimintaansa normaalisti.
 4. Kun lukkiutumattomat jarrut kytkeytyvät jarrutustapahtuman aikana, ajaja tuntee värinän jarruvivussa. *Jatka jarrujen tasaista painamista, jotta varmistat parhaan pysähtymistehon.*
 5. Jos ABS-merkkivalo ei syty, kun avain käännetään PÄÄLLÄ- tai PYSÄKÖINTI-asentoon, ota tarvittaessa yhteys valtuutettuun INDIAN MOTORCYCLE -jälleenmyyjään.
- ABS-järjestelmä ei toimi, jos lamppu palaa edelleen ajoneuvon nopeuden ollessa yli 10 km/h. Käännä INDIAN MOTORCYCLE -jälleenmyyjän tai muun jälleenmyyjän puoleen viipymättä huoltoa varten.
 - Ei-suositeltujen renkaiden käyttö tai riittämätön rengaspaine saattaa vähentää lukkiutumattomien jarrujen tehokkuutta. Käytä aina renkaita, jotka sopivat tyypiltään ja kooltaan ajoneuvoon. Ylläpidä aina suositeltua rengaspainetta.

- Lukkiutumaton jarrujärjestelmä ei estä pyörien lukkiutumista, vetokyvyn menetystä tai hallinnan menettämistä *kaikissa olosuhteissa*. Noudata aina kaikkia turvallisia, suositeltuja moottoripyöräilytapoja.
- Kovan jarrutuksen aikana on tyypillistä, että tienpintaan jää rengasmerkkejä.
- Lukkiutumaton jarrujärjestelmä ei korvaa tai vähennä seuraaviin liittyviä riskejä:
 - liian suuri nopeus
 - vähentynyt pito karkeilla, epätasaisilla tai irrallisilla pinnoilla
 - huono harkintakyky
 - virheellinen käyttö

ETUJARRUVIPU

Etujarruvipu sijaitsee oikeassa ohjaustangossa. Tällä vivulla ohjataan vain etujarruja. Etujarruja pitää käyttää samanaikaisesti takajarrujen kanssa. Käytä etujarrua vetämällä vipua kohti ohjaustankoa. Katso sivulta 95 tietoja jarrutuksesta.

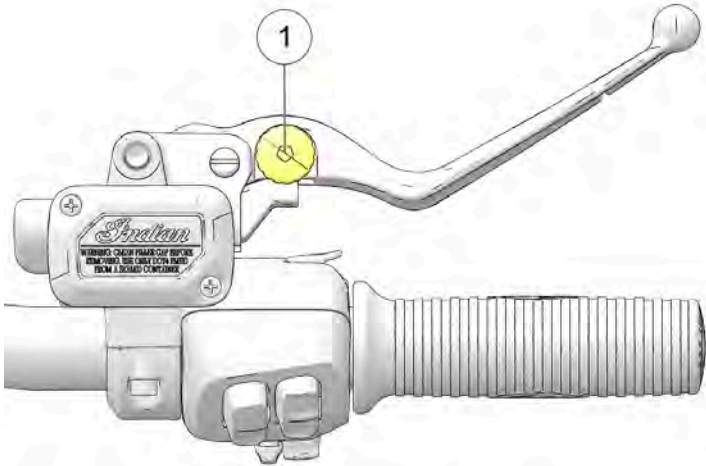

Etujarruvivun ulottumaa (etäisyyttä kahvaan) voidaan säätää. Säädä etujarruvivun ulottumaa seuraavasti:

1. *Paina kevyesti ja yhtäjaksoisesti* vipua kahvasta pois päin. Säätöpyörä ① sijaitsee vivun yläosassa.
2. Lisää ulottumaetäisyyttä kiertämällä säädintä alempaan numeroon.
3. Vähennä ulottumaetäisyyttä kiertämällä säädintä ylempään numeroon.

TAKAJARRUPOLJIN

Takajarrupoljin ① sijaitsee moottoripyörän oikealla puolella. Käytä takajarrua painamalla takajarrupoljinta alaspäin.

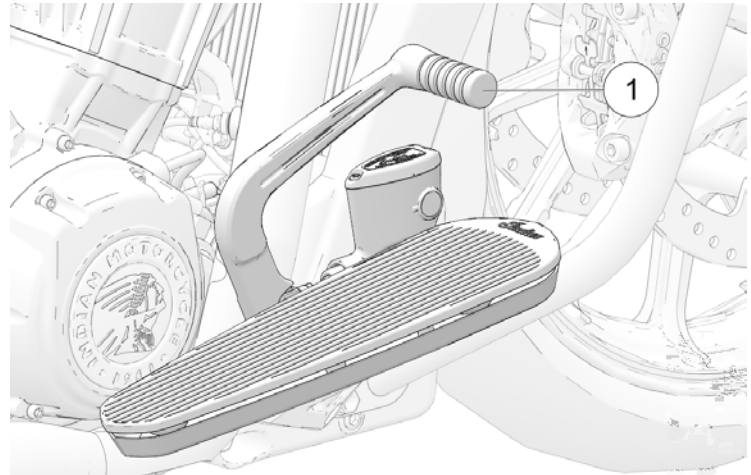

VAROITUS

Jalan lepuuttaminen jarrupolkimella aiheuttaa jarrupalojen liiallisen ja ennenaikaisen kulumisen ja jarrutustehokkuuden vähenemisen, mikä voi johtaa vakavaan loukkaantumiseen tai kuolemaan.

Katso sivulta 95 tietoja jarrutuksesta.

POLTTOAINESÄILIÖN KORKKI

Polttoaineen täyttöaukon korkki ① sijaitsee polttoainesäiliön keskellä.

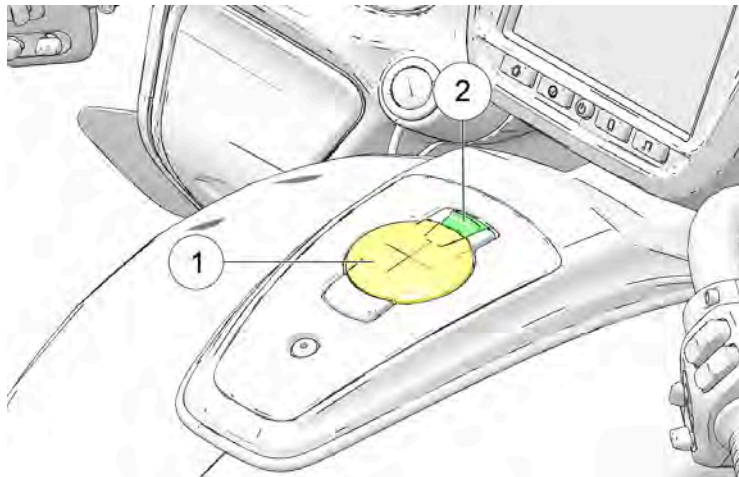

Avaa polttoainesäiliön korkki seuraavasti:

HUOMAUTUS

Polttoainesäiliön korkki lukittuu automaattisesti, kun käynnistät moottorin.

1. Paina oikeassa alakatteessa sijaitsevan polttoainesäiliön korkin lukituksen avauspainikkeen keskeltä.

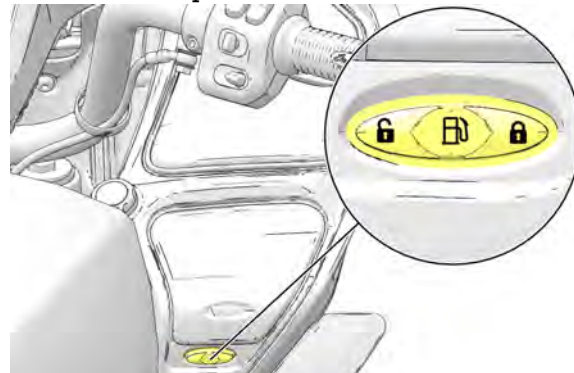

2. Paina polttoainesäiliön korkin vapautuspainiketta ② (edellinen sivu) jousikuormitetun korkin vapauttamiseksi.

HUOMAUTUS

Polttoainesäiliön korkki ei vapaudu, jos moottori on käynnissä.

3. Katso sivulta 88 ohjeet polttoaineen lisäämiseen.
4. Sulje painamalla polttoainesäiliön korkkia alaspäin, kunnes se napsahtaa.

MANUAALINEN OHITUS

HUOMAUTUS

Manuaalista ohitusmenettelyä tulisi käyttää vain silloin, jos järjestelmän lukon kanssa on ongelmia tai pyörän sähkövirta katkeaa. Käytä sähköistä lukituksen avausmenettelyä sivulta 74 tai pyydä valtuutettua jälleenmyyjää korjaamaan järjestelmä, ellei se toimi. Manuaalinen ohitusmenettely selittää, miten voit tehdä yhden kerran korkin lukon manuaalisen ohituksen ja lisätä polttoainetta, jos sähköistä lukituksen avausmenettelyä ei voi käyttää.

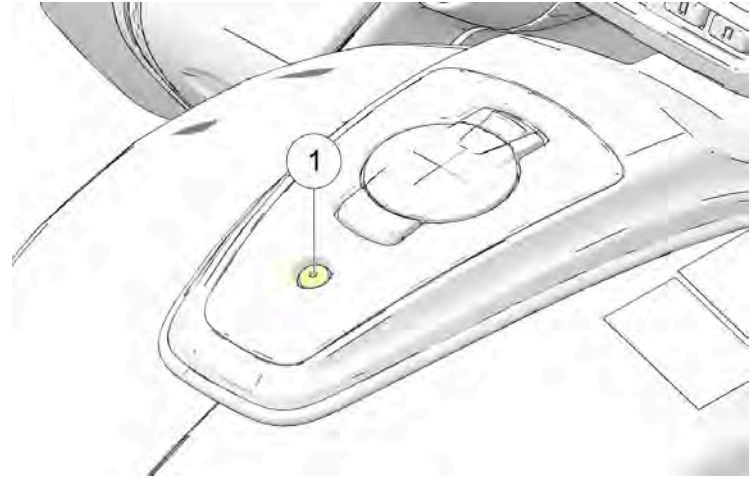

1. Varmista, että moottori ei ole käynnissä, ennen kuin yrität avata polttoainesäiliön korkin lukitusta manuaalisesti.

HUOMAUTUS

Korkki lukittuu automaattisesti, jos se suljetaan moottorin ollessa käynnissä.

2. Irrota konsoli kiertämällä kiinnike auki konsolin takaa ①.
3. Kun kiinnike on irrotettu, nosta konsolin takaosaa riittävästi, jotta yllät polttoainesäiliön korkkiin. Paina sitten eteenpäin niin, että etuosan kiinnitys vapautuu ohjausurasta.

MITTARISTO, OMINAISUUDET JA HALLINTALAITTEET

4. Suorita irrotus loppuun nostamalla konsolia ylös ja ulos pois päin polttoainesäiliöstä.
5. Paina polttoainekorkin edessä olevaa lukkosolenoidia pienellä, kapealla työkalulla (salvan alta) vasempaan asentoon ②.

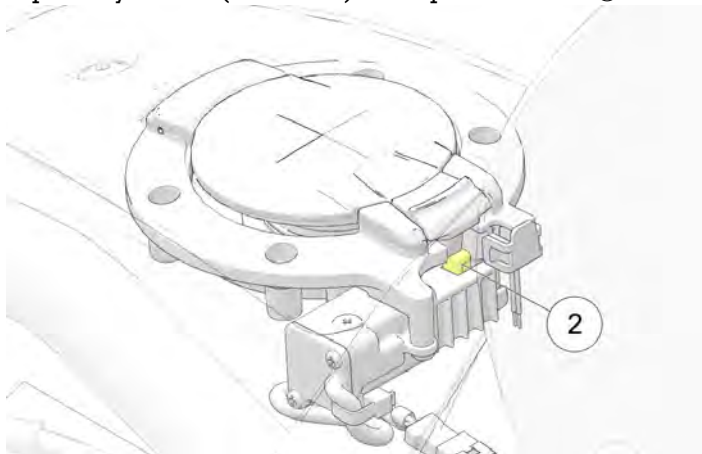

6. Asenna konsoli takaisin.

HUOMAUTUS

Konsolia ei voi asentaa takaisin, jos polttoaineluukku on auki.
Konsoli suositellaan asennettavaksi takaisin ennen polttoainesäiliön korkin avaamista.

7. Vapauta luukku/korkki salvan kautta normaalin toiminnan mukaisesti.

AJOA EDELTÄVÄT TARKASTUKSET YLEISKATSAUS

Jotta moottoripyörä pysyisi turvallisessa käyttökunnossa, suorita aina suositellut ajoa edeltävät tarkastukset ennen kutakin ajoa. Tämä on erityisen tärkeää ennen pitkää ajomatkaa ja moottoripyörän poistamista varastosta.

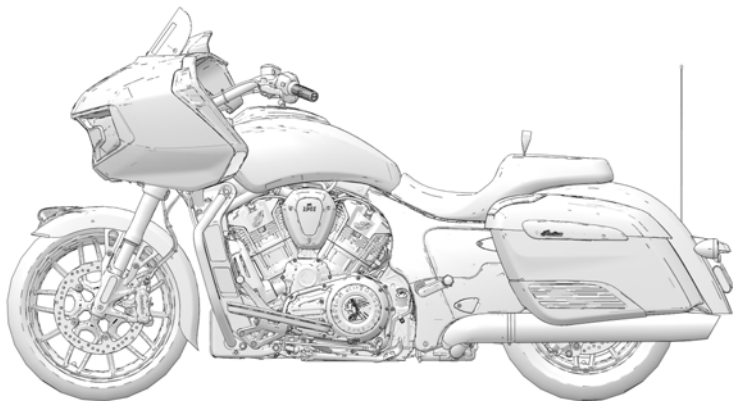

VAROITUS

Jos suositeltuja ajoa edeltäviä tarkastuksia ei ole suoritettu ennen ajoa, seurauksena voi olla komponenttivika ajon aikana, mikä voi johtaa vakavaan loukkaantumiseen tai kuolemaan. Suorita ajoa edeltävät tarkastukset ennen jokaista ajokertaa. Kun tarkastuksessa ilmenee säätö-, vaihto- tai korjaustarve, suorita huolto viipymättä tai pyydä apua valtuutetulta INDIAN MOTORCYCLE -jälleenmyyjältä.

VAROITUS

Lue tämän käyttöoppaan osio Mittaristo, ominaisuudet ja hallintalaitteet ennen moottoripyörällä ajamista. Moottoripyörän ominaisuuksien ja suorituksen täydellinen ymmärtäminen on välttämätöntä sen turvallisen käytön kannalta. Muussa tapauksessa seurauksena voi olla vakava loukkaantuminen tai kuolema.

Sinun pitää perehtyä kaikkiin välineisiin ja hallintalaitteisiin ajoa edeltävien tarkastusten suorittamiseksi.

HUOMAUTUS

Ajon aikana suoritettavien tarkastusten aikana saatat käyttää mahdollisesti vaarallisia tuotteita, kuten öljyä tai jarrunestettä. Kun käytät näitä tuotteita, noudata aina tuotteen pakkauksessa olevia ohjeita ja varoituksia.

AJOA EDELTÄVÄT TARKASTUKSET

Kun tarkastuksessa ilmenee säätö-, vaihto- tai korjaustarve:

- katso tämän käyttöoppaan huolto-osa (sivulta 102).
- katso tietoja INDIAN MOTORCYCLEN huolto-ohjeesta.
- tai käänny valtuutetun INDIAN MOTORCYCLE -jälleenmyyjään tai muun valtuutetun jälleenmyyjän puoleen.

SÄHKÖTARKASTUKSET

Kytke virtakytkin päälle ja siirrä sammutus-/käynnistyskytkin KÄYNNISTYS-asentoon ennen seuraavien sähkö tarkastusten suorittamista. Sammuta virta virtakytkimestä näiden tarkastusten jälkeen. Jos sähkölaitteiden tarkastuksessa havaitaan osan vika, korjaa tai vaihda osa ennen moottoripyörän käyttöä.

KOHDE	TARKASTUSTOIMENPITEET
Ajovalot	Sytytä valot siirtämällä ajovalokytkin lähivalosta kaukovaloon ja tarkista molempien valojen toiminta. Käynnistä moottori. Siirry kaukovaloihin. Varmista, että kaukovalon merkkivalo syttyy ja että lampun kirkkaus kasvaa. Paina lähivalojen kytkintä yhtäjaksoisesti ohitusvälähdyks-toiminnon tarkistamiseksi.
Takavalot/jarruvalo	Varmista, että takavalot ja rekisterikilven valo syttyvät. Varmista, että takavalot kirkastuvat, kun etujarruvipua käytetään ja myös kun takajarrupoljinta käytetään.
Suunta- vilkut	Siirrä suuntavilkkukytkintä vasemmalle. Varmista, että vasemmanpuoleiset etu- ja takavilkut sekä ilmaisintaulun vastaava merkkivalo vilkkuvat. Katkaise vilkku siirtämällä kytkin keskiasentoon ja painamalla

KOHDE	TARKASTUSTOIMENPITEET
	sitä sisään. Varmista, että vilkut ja merkkivalo lakkaavat vilkkumasta. Toista toimenpide oikeanpuoleisille suuntavilkuille.
Sivulaukut	Paina lukkopainiketta. Varmista, että lokerot ovat lukossa. Paina lukituksen avauspainiketta. Varmista, että lokeroiden lukitus on avattu.
Tavaralaukku (jos varusteena)	Tarkista, että tavaralaukun alla kulkevat reititykset on kiinnitetty kunnolla ja että ne eivät kosketa takalokasuojaa.
Hätävilkut	Aktivoi hätävilkut painamalla suuntavilkkua yhtäjaksoisesti 1 sekunnin ajan. Varmista, että kaikki neljä suuntavilkkua sekä ilmaisintaulun vastaavat merkkivalot vilkkuvat. Sammuta varoitusvilkut. Varmista, että kaikki vilkut ja merkkivalot lakkaavat vilkkumasta.
Äänimerkki	Paina äänimerkkikytkintä. Varmista, että äänimerkki kuuluu.
Vapaan vaihteen ilmaisin	Kytke vaihteisto vapaalle. Varmista, että vapaan vaihteen merkkivalo syttyy ja että N-kirjain näkyy vaihteasennon näytössä.

AJOA EDELTÄVÄT TARKASTUKSET

KOHDE	TARKASTUSTOIMENPITEET
Alhaisen öljynpaineen näyttö	Käynnistä moottori. Varmista, että alhaisen öljynpaineen merkkivalo ei pala.
Moottorin sammutus-/käynnistyskytkin	Käynnistä moottori. Siirrä sammutus-/käynnistyskytkin SAMMUTUS-asentoon. Varmista, että moottori pysähtyy.

KOHDE	TARKASTUSTOIMENPITEET
Jarrujen osat	Tarkasta letkut ja liitännät.
Kaasu	Tarkasta kädensija ja kaasun liike.
Kytkin	Tarkasta vivun toiminta ja vällys.
Etujousitus	Tarkasta vuotojen, roskien ja vaurioiden varalta.
Ohjaus	Tarkasta tasainen toiminta kääntämällä ohjaustankoja kokonaan vasemmalle ja oikealle.
Takajousitus	Tarkasta vuotojen varalta.
Ajokorkeus	Varmista, että esijännitys on asennettu oikein kuormitusta ajatellen.
Takakäyttöhihna	Tarkasta kulumien ja vaurioiden varalta. Tarkista käyttöhihnan kireys. Katso sivu 126.
Seisontatuki	Varmista sujuva toiminta, tarkasta kääntöpultti ja jousi.
Kiinnikkeet	Tarkasta löysien, vaurioituneiden tai puuttuvien kiinnikkeiden varalta.
Peilit	Sääädä takanäkymä oikeaksi.
Tavaralauku/sivulaukut	Jos varusteena on tavaralaukku (tavarakotelo) ja sivulaukut, varmista että ne on asennettu oikein ja että kannet ovat tukevasti kiinni.

YLEISET TARKASTUKSET

KOHDE	TARKASTUSTOIMENPITEET
Moottoriöljy	Tarkasta öljytaso. Katso sivu 80.
Polttoaine	Tarkasta polttoainetaso. Katso sivu 44.
Jäähdytysneste	Tarkasta jäähdytysnesteen määrä. Katso sivu 125.
Nestevuodot	Tarkasta ajoneuvo ja maa/lattia polttoaineen, öljyn, jäähdytysnesteen tai hydraulinesteen vuotojen varalta.
Renkaat	Tarkasta kunto, paine ja kulutuspinnan syvyys. Katso sivu 81.
Jarrujen käyttö	Tarkasta poljin ja vivun liike.
Jarrunesteen tasot	Tarkasta etu- ja takajarrunesteen tasot.

AJOA EDELTÄVÄT TARKASTUKSET

MOOTTORIÖLJYN TASO

Puolikuivan öljypohjan voitelujärjestelmässä moottorin öljyntaso vaihtelee mittatikussa riippuen moottoripyörän asennosta ja siitä, kuinka lämmin moottori on tarkistuksen yhteydessä. Voidaksesi varmistaa moottoriöljyn tason oikean lukeman noudata tarkasti kaikkia tarkastusohjeita.

VAROITUS

Riittämättömän, pilaantuneen tai likaantuneen moottoriöljyn käyttö lisää kulumista ja voi aiheuttaa moottorin tai vaihteiston juuttumisen, mikä voi aiheuttaa vakavan loukkaantumisen tai kuoleman. Tarkasta öljytaso säännöllisesti.

Ennen kuin tarkastat moottoriöljyn määrää, käytä ensin kylmää moottoria joutokäynnillä 30 sekuntia. Öljyn täyttö-/mittatikku sijaitsee moottoripyörän vasemmalla puolella. Käytä aina suositeltua öljyä. Katso sivu 184.

1. Aseta moottoripyörä tasaiselle alustalle täysin pystyyn ja keskitettyyn asentoon.
2. Käynnistä moottori (kylmästä) ja anna sen käydä joutokäynnillä 30 sekuntia. Sammuta moottori.

3. Poista mittatikku ① ja pyyhi se puhtaaksi.

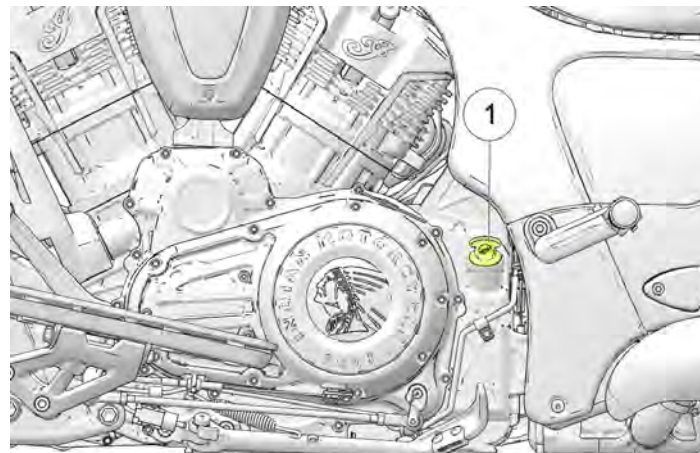

4. Kierrä mittatikku kokonaan paikoilleen.
5. Poista mittatikku ja tarkasta öljyntaso.

HUOMAUTUS

Älä ylitäytä. Ylitäytöstä voi seurata moottorin suorituskyvyn heikkeneminen ja ilmansuodattimen täyttyminen öljystä. Poista liika öljy imulaitteella, jos lisäät liikaa öljyä.

6. Lisää suositeltua öljyä tarpeen mukaan siten, että taso on turvallisella käyttöalueella (missä tahansa kohdassa mittatikun kahden merkin välissä). Jos mittatikun öljytaso on missä tahansa turvallisella alueella, älä lisää öljyä. Öljyä tulisi lisätä vain, jos asianmukaista öljytarkastusmenetelmää noudatetaan ja öljypinnan taso on turvallista tasoa osoittavan merkin alapuolella.

HUOMAUTUS

Öljyä tulisi lisätä vain, jos asianmukaista öljytarkastusmenetelmää noudatetaan ja öljypinnan taso on turvallista tasoa osoittavan merkin alapuolella.

HUOMAUTUS

Tilavuus mittatikun "FULL" (täysi) ②- ja "ADD" (lisää) ③-merkkien välissä on noin 0,47 l.

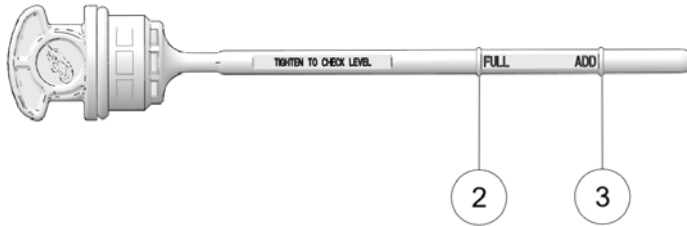

7. Asenna mittatikku tukevasti takaisin paikoilleen.
8. Toista vaiheet 3–7 ja varmista, että taso on turvallisella käyttöalueella.

RENKAAT

VAROITUS

Moottoripyörän käyttäminen väärillä renkailla, väärällä rengaspaineella tai liian kuluneilla renkailla voi aiheuttaa hallinnan menetyksen tai onnettomuuden. Alipaine voi aiheuttaa renkaan ylikuumentumisen ja renkaan vikaantumisen. Käytä vain renkaita, jotka INDIAN MOTORCYCLE on hyväksynyt moottoripyörän malliin. Ota yhteys jälleenmyyjään, jos haluat lisätietoa. Hyväksymättömän tai keskenään erilaisen etu- ja takarenkaan käyttö voi heikentää käsittelyä ja vakautta, mikä saattaa johtaa moottoripyörän hallinnan heikkenemiseen. Varmista, että rengaspaine on aina ajajan käyttöoppaassa ja turvatarroissa annettujen rengaspaineiden mukainen.

RENGASPAINE

Väärä rengaspaine voi johtaa renkaan kulumiseen, renkaiden vikaantumiseen, polttoaineen kulutuksen lisääntymiseen ja huonoon ajokokemukseen. Se voi vaikuttaa myös käsittely- ja pysäytyskykyyn.

Hidas rengaspainehäviö ajan myötä on toiminnallisen renkaan normaali ilmiö. Vaikka rengaspaineen valvontajärjestelmä (TPMS) varoittaa käyttäjää matalasta paineesta (jos varusteena), tarkista aina rengaspaine ja renkaiden kunto ennen jokaista ajoa.

AJOA EDELTÄVÄT TARKASTUKSET

Tarkasta rengaspaine ennen ajoa, kun renkaat ovat kylmät. Näin saadaan tarkin lukema, sillä ajaminen lämmittää renkaat ja lisää rengaspainetta. Renkaat pysyvät lämpimänä vähintään 3 tuntia ajon jälkeen. Älä säädä rengaspaineita heti ajon jälkeen. Kun renkaat jäähtyvät, paine laskee ja rengaspaine laskee liian alhaiseksi. Tarkasta rengaspaineet aina, kun renkaat ovat kylmät.

Säädä rengaspaine suositeltuun paineeseen käyttämällä mukana toimitettua painemittaria. Katso sivu 149.

RENKAAN KUNTO

Tarkasta renkaan sivuseinät, tien kosketuspinta ja kulutuspohja. Jos tarkastuksessa ilmenee viiltoja, rengasriikkoja, halkeamia tai muita kulumia tai vaurioita, vaihda rengas ennen ajamista. Käytä vain renkaita, jotka INDIAN MOTORCYCLE on hyväksynyt moottoripyörän malliin. Ota yhteys jälleenmyyjään, jos haluat lisätietoa. Hyväksymättömän tai keskenään erilaisen etu- ja takarenkiaan käyttö voi heikentää käsittelyä ja vakautta, mikä saattaa johtaa moottoripyörän hallinnan heikkenemiseen.

RENKAIDEN URASYVYYS

Vaihda renkaat, joiden kulutuspinta on alle 1,6 mm.

Kulumisenilmaisimet sijaitsevat vähintään kuudessa paikassa kulutuspinalla, ja ne näkyvät, kun kulutuspinan syvyys on noin 1,6 mm. Kulumisenilmaisimet näkyvät kulutuspinan poikki kulkevana yhtenäisenä nauhana.

Voit myös käyttää syvyysmittaria tai tarkkaa viivainta, jolla mitataan keskirenkään kulutuspinan syvyys etu- ja takarenkaissa.

ETUJARRUNESTEEN TASO

1. Siirrä moottoripyörä täysin pystyasentoon. Aseta ohjaustanko niin, että nestesäiliö on tasainen.
2. Tarkastele nestetasoa tarkastuslasin ① läpi. Nesteen tulisi olla kirkasta. Vaihda samea tai likaantunut neste.

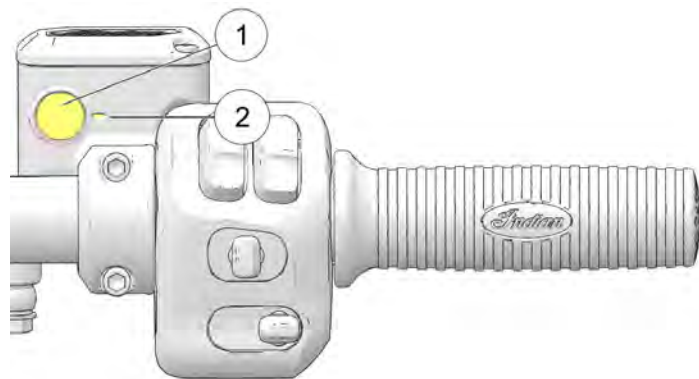

3. Nestepinnan tulee olla tarkastuslasin minimimerkinnän ② yläpuolella.
4. Jos nestetaso on alhainen, tarkista jarrupalat, kuten on kuvattu sivulla 145. Jos palat eivät ole kuluneet yli käyttörajan, tarkista, ettei jarrujärjestelmässä ole vuotoja. Tarkasta, ettei letkujen, liittimien, säiliön ja jarrusatuloiden ympärillä ole merkkejä jarrunestevuodoista.
5. Lisää jarrunestettä tarvittaessa. Katso sivu 143.

ETUJARRUVIPU

1. Vedä etujarrun vipua ohjaustankoa kohti ja pidä sitä. Vivun pitäisi liikkua vapaasti ja sujuvasti. Vivun pitäisi tuntua tukevalta, kunnes se vapautetaan.
2. Vapauta vipu. Sen pitäisi palautua lepoasentoon nopeasti, kun se vapautetaan.
3. Jos etujarrun vipu ei toimi kuten edellä on mainittu, jarruvipu on huollettava ennen ajoa.

TAKAJARRUPOLJIN

1. Paina takajarrupoljinta alaspäin. Sen pitäisi liikkua vapaasti ja sujuvasti. Polkimen pitäisi tuntua tukevalta, kunnes se vapautetaan.
2. Vapauta poljin. Sen pitäisi palautua lepoasentoon nopeasti, kun se vapautetaan.
3. Jos takajarrupoljin ei toimi kuten ilmoitettu tai kulkee liian pitkälle ennen kuin käynnistät jarrun, huolla jarrut ennen ajoa.

TAKAJARRUNESTEEN TASO

Takajarrunestesäiliö sijaitsee takajarrupolkimen lähellä. Tarkastele säiliön tasoa ajoneuvon oikealta puolelta.

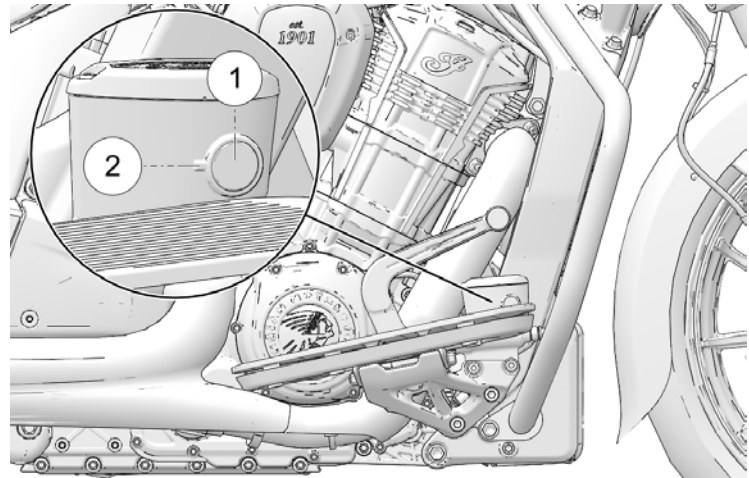

1. Aseta moottoripyörä tasaiselle alustalle täysin pystyasentoon.
2. Tarkastele jarrunestettä säiliön ① kautta.
3. Nesteen tulisi olla kirkasta. Vaihda samaa tai likaantunut neste.
4. Nestepinnan tulee olla säiliön rungon minimimerkinnän ② yläpuolella. Lisää jarrunestettä tarvittaessa.

AJOA EDELTÄVÄT TARKASTUKSET

JARRUPUTKET

Tarkasta kaikki jarrun letkut ja liitännät kosteuden tai vuotaneen tai kuivuneen nesteen aiheuttamien tahrojen varalta. Kiristä kaikki vuotavat liitännät oikeaan tiukkuuteen ja vaihda osat tarvittaessa. Katso tietoja *INDIAN MOTORCYCLE -huolto-ohjeesta* tai ota yhteyttä *INDIAN MOTORCYCLE* -jälleenmyyjään tai muuhun valtuutettuun jälleenmyyjään.

VAROITUS

Jarrunesteen vuodot tai jarrunesteen alhainen taso voi aiheuttaa jarrujärjestelmän vian, mikä voi johtaa vakavaan loukkaantumiseen tai kuolemaan. Älä käytä ajoneuvoa jarrunesteen ollessa vähissä tai vuotojen ollessa ilmeisiä (kosteus tai kuivuneen nesteen aiheuttamat tahrat). Käänny valtuutetun *INDIAN MOTORCYCLE* -jälleenmyyjän tai muun valtuutetun jälleenmyyjän puoleen.

KAASU

Pyöritä kaasukahvaa. Sen pitäisi kääntyä sujuvasti lepoasennosta täysin auki olevaan asentoon. Sen pitäisi palautua lepoasentoon nopeasti, kun se vapautetaan.

MEKAANINEN KYTKIN

1. Purista kytkinvipua ① kohti ohjaustankkoa ja vapauta se. Sen pitäisi liikkua vapaasti ja sujuvasti ja palata lepoasentoon nopeasti, kun se vapautetaan. Jos vipu ei toimi ilmoitetulla tavalla, kytkinvipu on huollettava ennen ajoa.

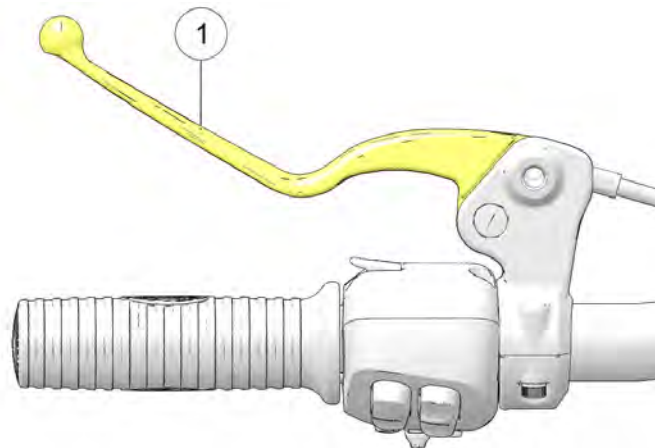

2. Välys (aukko) on vivun liike lepoasennosta kaapelin vastuksen pisteeseen. Kytkinvivun välyksen pitää olla 0,5–1,5 mm. Mittaa kytkinvivun ja vipukotelon välinen rako. Säädä kytkinvivun välystä tarvittaessa.

HUOMAUTUS

Käynnistimen lukituskytkin on riippuvainen kytkimen vivun välkyksen asettamisesta oikein, jotta voidaan varmistaa kytkimen suojakytkimen aktivointi.

KIINNIKKEET

1. Tarkasta koko moottoripyörän runko ja moottori löysien, vaurioituneiden tai puuttuvien kiinnikkeiden varalta.
2. Kiristä löysät kiinnikkeet oikeaan tiukkuuteen. Katso tietoja *INDIAN MOTORCYCLE -huolto-ohjeesta* tai ota yhteyttä *INDIAN MOTORCYCLE* -jälleenmyyjään tai muuhun valtuutettuun jälleenmyyjään.

SEISONTATUKI

1. Istu moottoripyörän päälle tasaisella alustalla ja nosta se kokonaan pystyasentoon.
2. Siirrä seisontatuki varastointiasentoon ja alas täysin avattuun asentoon useita kertoja. Sen tulisi liikkua sujuvasti ja hiljaisesti. Varmista, että paluujousi pitää seisontatuen tukevasti paikoillaan, kun seisontatuki on varastointiasennossa. Säädä tai vaihda löystynyt jousi.
3. Tarkasta seisontatuen kääntöpultti löystymisen tai kulumisen varalta. Kiristä tai vaihda löystynyt tai kulunut pultti.
4. Testaa seisontatuen turvakytkimen asianmukainen toiminta säännöllisesti. Kun vaihde on valittuna ja jarrut kytketty, yritä käynnistää moottoria seisontatuen ollessa alhaalla. Moottorin ei tulisi **KOSKAAN** käynnistyä millään vaihteella paitsi vapaalla, jos seisontatuki on alhaalla. Jos moottori käynnistyy tämän testin aikana, käänny jälleenmyyjäsi puoleen huoltoa varten.

HUOMAUTUS

Vaihda irralliset, vaurioituneet tai rikkoutuneet kiinnikkeet aina ennen ajoa. Käytä aitoja, keskenään samankokoisia ja -vahvuuksisia *INDIAN MOTORCYCLE* -kiinnikkeitä.

ETUJOUSITUS

Tarkasta etuhaarukat öljyn vuotojen tai vaurioiden varalta sekä jousituksen sujuva toiminta. Katso sivu 133.

OHJAUS

1. Istu moottoripyörän päälle tasaisella alustalla ja nosta se kokonaan pystyasentoon. Käännä ohjaustankoa ääriasennosta ääriasentoon. Liikkeen tulee olla tasainen, mutta ei löysä.
2. Varmista, että johdot, letkut ja ohjauskaapelit eivät häiritse sujuvaa ohjausta.

AJOA EDELTÄVÄT TARKASTUKSET

TAKAJOUSITUS

Tarkasta takaiskunvaimentimen asennus ja tarkasta, ettei siinä ole vuotoja. Ota yhteys jälleenmyyjään, jos havaitset vuotoja tai vikoja. Katso sivu 131.

VAROITUS

Riittämätön maavara saattaa johtaa siihen, että komponentit koskettavat maahan ja aiheuttavat hallinnan menettämisen ja vakavan vamman tai kuoleman. Varmista aina, että maavara on määrityksen mukainen.

TAKAKÄYTTÖHIHNA

1. Tarkista käyttöhihnan kireys. Katso sivu 126.

HUOMAUTUS

Käyttöhihnajärjestelmän on oltava viileä, puhdas ja kuiva, jotta hihnan kireyden (taipuman) tarkka mittaus onnistuu. Älä mittaa hihnan kireyttä, jos hihna tai käyttöjärjestelmä on märkä tai kun se on kuuma (esimerkiksi välittömästi ajamisen jälkeen).

2. Tarkista käyttöhihna roskien varalta.

3. Tarkasta käyttöhihnan kunto. Katso sivu 126. Jos löydät halkeamia, rikkoutuneita hampaita tai kuluneita reunoja, vaihda käyttöhihna ennen ajamista. Katso tietoja *INDIAN MOTORCYCLEN huolto-ohjeesta* tai ota tarvittaessa yhteyttä valtuutettuun *INDIAN MOTORCYCLE* -jälleenmyyjään.

POLTTOAINEEN MÄÄRÄ

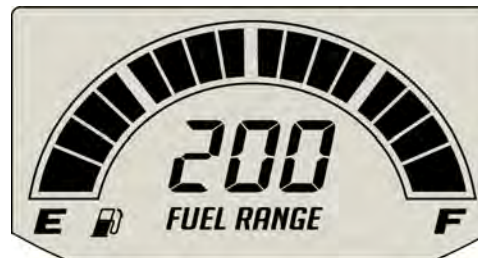

Tarkimman lukeman saat, kun istut moottoripyörälle ja nostat sen kokonaan pystyasentoon, ennen kuin sytytät virran.

Polttoainemittarin segmentit näyttävät polttoaineen määrän polttoainesäiliössä. Kun viimeinen segmentti poistuu, alhaisen polttoainemäärän varoitus aktivoituu. Kaikki segmentit vilkkuvat, polttoainekuvake mukaan lukien. Lisää polttoainetta pikimmiten.

KÄYTTÖ YLEISKATSAUS

Tämän käyttöoppaan käyttöosassa kuvataan, miten moottoripyörän asianmukainen hoito ja käyttö varmistavat maksimaalisen suorituskyvyn ja pitkäikäisyyden.

Käyttö-osiossa käsiteltäviä tärkeitä alueita:

- Moottorin sisäänajo
- Polttoaineen lisääminen
- Moottorin käynnistyminen
- Vaihteiden vaihtaminen
- Vakionopeussäätimen käyttö (jos varusteena)
- Kiihdytys
- Jarruttaminen
- Moottorin sammuttaminen
- Pysäköinti

HUOMAUTUS

Vaikka olisit kokenut moottoripyöräilijä tai matkustaja, lue kaikki tämän käyttöoppaan turvallisuusohjeet ennen moottoripyörän käyttöä. Katso sivu 15.

MOOTTORIN SISÄÄNAJO

Moottoripyörän moottorin sisäänajoaika on ensimmäiset 800 km. Tämän sisäänajojakson aikana kriittiset moottorin osat vaativat erityisiä sisäänajomenettelyjä, jotta ne asettuvat ja sopivat oikein. Lue ja ymmärrä sisäänajo-ohjeet ja noudata kaikkia niissä suositeltuja menettelyjä varmistaaksesi moottorin pitkäkestoisen suorituskyvyn ja kestävyden.

HUOMAUTUS

Tässä ohjeessa kuvattujen moottorin asianmukaisten sisäänajotoimenpiteiden noudattamatta jättäminen voi johtaa moottorin vakavaan vaurioitumiseen. Vältä täyden kaasun käyttöä ja muita olosuhteita, jotka voivat aiheuttaa moottorille liian suuren kuormituksen sisäänajojakson aikana.

Mitä varovaisemmin käsittelet moottoripyörääsi sisäänajovaiheen aikana, sitä tyytyväisempi olet sen suorituskykyyn myöhemmin. Moottorin ylikuormitus alhaisella kierrosluvulla ja/tai moottorin käyminen ennenaikaisesti suurella kierrosluvulla voi aiheuttaa mäntien ja/tai muiden moottorin osien vaurioitumisen.

Noudata seuraavia varotoimia sisäänajon aikana:

- Älä anna moottorin käydä pitkään tyhjäkäynnillä ensikäynnistyksen jälkeen ylikuormituksen välttämiseksi.
- Vältä nopeita käynnistymisiä kaasun ollessa täysin auki. Aja hitaasti, kunnes moottori lämpenee.
- Vältä moottorin käyttämistä erittäin alhaisella kierrosluvulla suurilla vaihteilla.
- Aja suositeltua nopeutta ja suositelluilla vaihteilla.

KÄYTTÖNOPEUDET JA VAIHTEET

MATKAMITTARI		SISÄÄNAJO
km	mi	
0-145	0-90	Älä käytä pitkään kaasun ollessa yli 1/3 auki äläkä pelkästään yhdessä kaasuvivun asennossa. Vaihtele moottorin kierrosnopeutta usein.
146-483	91-300	Älä käytä pitkään kaasun ollessa yli 1/2 auki äläkä pelkästään yhdessä kaasuvivun asennossa. Vaihtele moottorin kierrosnopeutta usein.
484-800	301-500	Älä käytä pitkään kaasun ollessa yli 3/4 auki.
Kierrosnopeudella 800	Kierrosnopeudella 500	Suorita käyttöohjeen huolto-osassa kuvattu sisäänaajuhuolto. Jälleenmyyjän tulee suorittaa sisäänaajuhuolto. Sisäänaajuhuoltoon on sisällyttävä tarkastus, säädöt, kiinnitinten kiristys sekä moottoriöljyn ja suodattimen vaihto. Sisäänaajuhuollon suorittaminen vaadittuun ajokilometrimäärään mennessä auttaa varmistamaan moottorin huipputehon, pienimmät pakokaasupäästöt ja moottorin maksimaalisen käyttöiän.

POLTTOAINEEN LISÄÄMINEN

Nouse aina moottoripyörän päältä ja tankkaa moottoripyörä tasaisella alustalla seisontatuen ollessa alhaalla. Katso polttoaineeseen liittyvät varoitukset. Käytä vain suositeltua polttoainetta. Katso sivu 184. Pitele suutinta täytön aikana. Älä anna suuttimen ja letkun painon levätä täyttökaulan päällä. Älä jätä suutinta ilman valvontaa.

VAROITUS

Ylivuoto tai vuotanut bensiini saattaa päästä kosketuksiin kuuman moottorin tai pakokaasujärjestelmän kanssa ja aiheuttaa tulipalon, joka voi johtaa vakavaan loukkaantumiseen tai kuolemaan. Älä anna bensiinin koskettaa kuumia osia.

VAROITUS

Täytä aina polttoainesäiliö hitaasti roiskumisen estämiseksi. Älä ylitäytä polttoainesäiliötä. Jätä säiliöön tilaa polttoaineen laajenemista varten.

1. Paina oikeassa alakatteessa sijaitsevan polttoainesäiliön korkin lukituksen avauspainikkeen keskeltä ①.

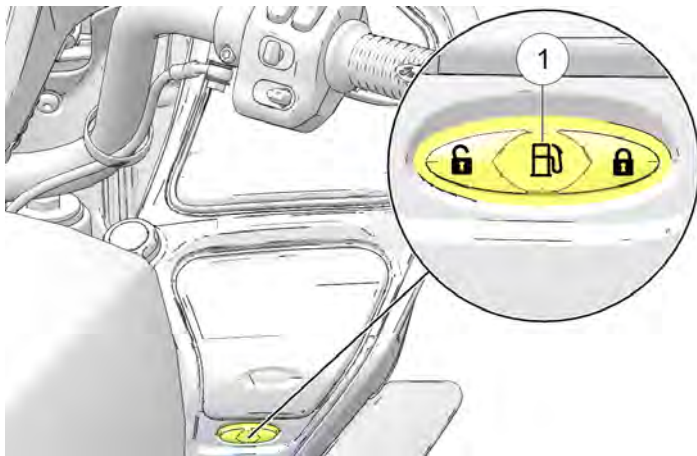

2. Paina korkin täyden vapautuksen painiketta ②, jotta pääset käsiksi polttoainesäiliöön.

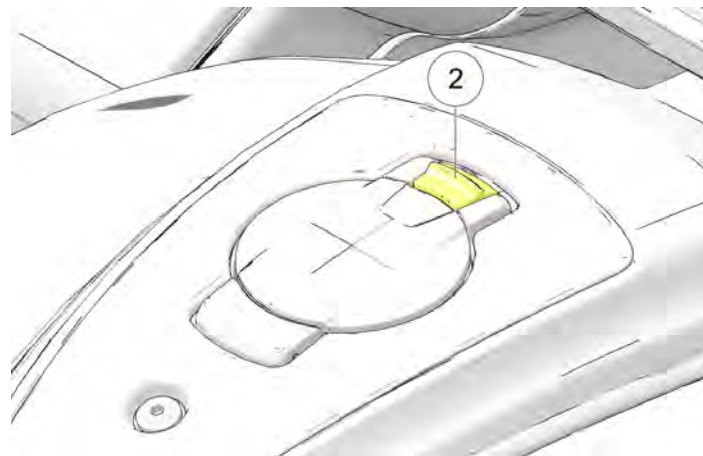

3. Työnnä polttoainesuutin polttoainesäiliön täyttöaukkoon.
4. Lisää polttoainetta säiliöön, kunnes se yltää pyöreään aukkoon täyttökaulan pylväässä. Säiliö on täynnä tällä tasolla. Älä ylitäytä polttoainesäiliötä. Polttoaineen taso ei saa nousta täyttökaulaan. Ylitäyttö voi johtaa moottorin ja haihtumispäästöjen rajoitusjärjestelmän suorituskyvyn heikkenemiseen.
5. Sulje aina polttoainesäiliön korkki tukevasti ennen moottoripyörän päälle nousemista.

HUOMAUTUS

Polttoaine voi vahingoittaa maalattuja pintoja ja muoviosia. Jos bensiiniä valuu mihin tahansa moottoripyörän osaan, huuhtele se välittömästi vedellä tai pyyhi se kuivaksi puhtaalla liinalla.

POLTTOAINEJÄRJESTELMÄN KÄYNNISTYSTÄYTTÖ

Jos moottoripyörän polttoaine loppuu, tee järjestelmän käynnistystäyttö ennen moottorin käynnistämistä uudelleen.

1. Täytä polttoainesäiliö.
2. Kytke virtakytkin päälle.
3. Siirrä moottorin sammutus-/käynnistyskytkin KÄYNNISTYS-asentoon.
4. Anna polttoainepumpun käydä, kunnes se pysähtyy (noin 2 sekuntia).
5. Siirrä moottorin sammutus-/käynnistyskytkin SAMMUTUS-asentoon.
6. Toista vaiheet 3–5 viisi kertaa.
7. Siirrä moottorin sammutus-/käynnistyskytkin KÄYNNISTYS-asentoon.
8. Käynnistä moottori. Katso sivu 90.

MOOTTORIN KÄYNNISTYS

Käynnistyslukitusjärjestelmä mahdollistaa moottorin käynnistämisen vain, kun vaihde on vapaalla tai kun vaihde on päällä kytkimen ollessa vapautettuna (kytkinvipu vedetty sisään). Moottorin ei tulisi KOSKAAN käynnistyä millään vaihteella paitsi vapaalla, jos seisontatuki on alhaalla. Katso sivu 70.

HUOMAUTUS

Jos moottoripyörän polttoaine loppuu, tee järjestelmän käynnistystäyttö ennen moottorin käynnistämistä uudelleen.

1. Suorita ajoa edeltävät tarkastukset. Katso sivu 77. Kiinnitä kaikki kuorma asianmukaisesti.
2. Istu moottoripyörän päälle ja nosta se kokonaan pystyasentoon. Vedä seisontatuki takaisin paikalleen.

HUOMAUTUS

Kun sähköjärjestelmä aktivoidaan joko virtakytkimellä tai käynnistyskytkimellä, avaimenperän on oltava toiminta-alueen sisällä.

3. Siirrä moottorin sammutus-/käynnistyskytkin KÄYNNISTYS-asentoon.
4. Siirrä vaihteisto vapaalle.
5. Käytä etujarruja. Vapauta kytkinvipu (vedä kytkinvipu kokonaan kohti ohjaustankoa).

6. Moottoripyörä voidaan aktivoida sähköisesti painamalla joko käynnistyskytkintä tai virtakytkintä. Sitten kaasun ollessa suljettu käynnistä moottori painamalla käynnistyskytkintä ja vapauttamalla se. Käynnistysmoottori pyörii, kunnes moottori käynnistyy, mutta enintään 3 sekuntia. Jos moottori ei käynnisty, odota viisi sekuntia ja yritä uudelleen.
7. Kun käynnistät KYLMÄÄ moottoria, ÄLÄ avaa kaasua käynnistuksen aikana. Joutokäynti on tietokoneella ohjattu, ja joutokäyntinopeus säätyy automaattisesti moottorin lämpötilan ja ilmanpaineen mukaan. Anna moottorin lämmetä vähintään yhden minuutin alhaisella kierrosluvulla käynnistuksen jälkeen. Älä käytä moottoria yli 2 500 r/min nopeudella. Kun käynnistät LÄMMINTÄ moottoria, ÄLÄ avaa kaasua käynnistuksen aikana.

8. Jos joko moottorivian merkkivalo tai alhaisen öljynpaineen merkkivalo (tai näyttö) ei sammu moottorin käynnistymisen jälkeen, pysäytä moottori *välittömästi*. Katso matalan öljynpaineen merkkivalon/näytön tiedot, sivulta 42.

 **HUOMIO**

Katkonaisesti käyvän tai sylinterivikaisen moottorin käyttäminen voi ylikuumentaa katalysaattoria, mikä voi johtaa katalysaattorin vaurioitumiseen ja päästöjen hallinnan menetykseen. ÄLÄ KÄYTTÄ katkonaisesti käyvää tai sylinterivikaista moottoripyörää. Katso sivu 60.

9. Jätä kaasuvipu kiinni ja anna moottorin käydä tyhjäkäynnillä. Tyhjäkäyntinopeus hidastuu vähitellen normaaliksi, kun moottori lämpenee käyttölämpötilaan.

HUOMAUTUS

Älä käytä moottoria suurilla kierroksilla tai laita vaihdetta päälle heti moottorin käynnistämisen jälkeen. Anna moottorin käydä tyhjäkäynnillä noin 30 sekuntia lämpimän käynnistuksen jälkeen tai vähintään minuutin kylmäkäynnistuksen jälkeen (kauemmin kylmällä säällä). Näin öljy pääsee kaikille alueille ennen kuin moottoria kuormitetaan.

KÄYTTÖ KYLMÄLLÄ SÄÄLLÄ

VAROITUS

Vältä käyttöä jäisissä tai lumisissa olosuhteissa. Ole varovainen ajaessasi lämpötilassa 4 °C tai sitä kylmemmässä. Jätä enemmän tilaa pysähtymiseen, vähennä kaarreajonopeutta ja kiihdytä asteittain. Tämän laiminlyönnin seurauksena voi olla vakava loukkaantuminen tai kuolema.

Kun käytät kylmällä säällä lämpötilassa 4 °C tai sitä kylmemmässä, ota huomioon seuraavat seikat:

- Vakiorenkaiden pito heikentää ja vähentää luistonestoa.
- Matalissa lämpötiloissa muodostuva tiheä ilma antaa ajoneuvosi moottorille mahdollisuuden tuottaa enemmän tehoa.
- Moottorin ohjausohjelma ja vaihteiston ohjausohjelma voivat kompensoida alhaisempia lämpötiloja ja sen seurauksena käyttäytyä odottamattomasti.
- Tienpinnan suola ja hiekka voivat heikentää tavallisten ajoneuvon renkaiden pitoa ja vahingoittaa ajoneuvosi viimeistelyjä pintoja. Jos joudut ajamaan suolatulla tai hiekoitetulla ajoradalla, INDIAN MOTORCYCLE suosittelee pesemistä usein ja perusteellisesti, jotta ajoneuvoon ei kerääny epäpuhtauksia.

VAIHTEIDEN VAIHTAMINEN

VAROITUS

Pakotettu vaihtaminen (ilman kytkinvivun vetämistä) voi vaurioittaa moottoria, vaihteistoa ja voimansiirtoa. Tällaisen vaurion seurauksena voi olla hallinnan menetys, joka voi johtaa vakavaan loukkaantumiseen tai kuolemaan. Vedä kytkinvipu aina kohti ohjaustankoa, jotta kytkin vapautuu ennen vaihteiden vaihtamista.

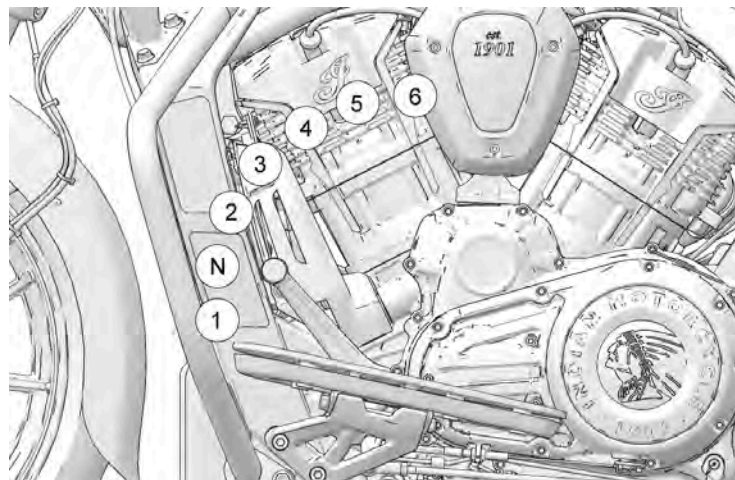

Tässä moottoripyörässä on kuusivaihteinen vaihteisto. Vapaa vaihde sijaitsee ensimmäisen ja toisen vaihteen välissä.

Vaihda pienempi vaihde painamalla varvasvipua alaspäin. Vaihda suurempi vaihde nostamalla varvasvipua ylöspäin. Vapauta kytkinvipu kunkin vaihteen vaihdon jälkeen.

Vapaalle vaihtaminen on helppoa, jos moottoripyörä liikkuu hitaasti. Voit siirtyä ensimmäisestä vaihteesta vapaalle nostamalla varovasti varvasvipua puoli iskunpituutta.

HUOMAUTUS

Vaihde on vapaalla, jos voit siirtää moottoripyörää eteen- tai taaksepäin vapaasti ilman kytkimen käyttöä. Vapaa vaihteen merkkivalo syttyy, kun vaihteisto on vapaalla ja virtakytkin on päällä-asennossa.

VAIHTEIDEN VAIHTAMINEN PAIKALLAAN OLLESSA

Löydät vapaan vaihteen, kun moottoripyörä on paikallaan, käyttämällä jotakin seuraavista tekniikoista vaihteiston kuormittamiseen ja vapauttamiseen:

1. Kun kytkin on vapautettu (vipu vedetty sisäänpäin), vaihda vapaalle siirtämällä moottoripyörää eteen- ja taaksepäin.
2. Kun vaihteisto on ykkösvaihteella, vapauta kytkin varovasti, kunnes se alkaa kytkeytyä. Käytä ylöspäin kohdistuvaa painetta varvasvivulla ja vedä kytkin nopeasti sisäänpäin.

HUOMAUTUS

Mittaristossa on vapaan vaihteen merkkivalo.

VAIHTEIDEN VAIHTAMINEN AJON AIKANA

1. Käynnistä moottori. Katso sivu 90.
2. Käytä etujarruja moottorin ollessa tyhjäkäyntinopeudella.
3. Vapauta kytkinvipu (vedä kytkinvipu kokonaan kohti ohjaustankoa).
4. Työnnä varvasvipu alaspäin, kunnes tunnet sen pysähtyvän ensimmäiseen vaihteeseen.
5. Vapauta jarruvipu.
6. Vapauta kytkinvipu samanaikaisesti avattaessa kaasua (pyörittämällä kaasukahvaa taaksepäin) yhdellä sulavalla liikkeellä. Kun kytkin alkaa kytkeytyä, moottoripyörä siirtyy eteenpäin.

7. Vaihda suurempi vaihde kiihdyttämällä tasaisesti suositeltuun vaihtokohtaan. Katso *Suosittelut vaihtokohdat* -taulukko, sivulla 95. Sulje kaasua kokonaan nopealla liikkeellä ja irrota kytkin samanaikaisesti. Nosta varvassiirtovipua, kunnes tunnet sen pysähtyvän seuraavaan vaihteeseen. Vapauta kytkinvipu ja avaa kaasua samanaikaisesti (pyörittämällä kaasukahvaa taaksepäin) yhdellä sulavalla liikkeellä.

HUOMAUTUS

Voit vaihtaa alemman vaihteen suositelluilla nopeusalueilla (katso suositeltujen vaihtokohtien taulukko sivulla 95) hidastaaksesi moottoripyörää tai lisätäksesi tehoa. Voit halutessasi vaihtaa pienemmän vaihteen ajaessasi mäkeä ylös tai ohittaessasi. Pienemmän vaihteen vaihtaminen myös vähentää nopeutta, kun kaasua suljetaan.

8. Jos haluat vaihtaa pienemmän vaihteen, vedä kytkinvipu ohjaustankoa kohti ja sulje kaasua samanaikaisesti. Siirrä varvasiirtovipua alaspäin, kunnes tunnet sen pysähtyvän seuraavaan vaihteeseen. Vapauta kytkinvipu samanaikaisesti avattaessa kaasua.

VAROITUS

Pienemmän vaihteen virheellisestä vaihtamisesta voi aiheutua hallinnan menetys, joka voi johtaa vakavaan loukkaantumiseen tai kuolemaan.

- Vähennä nopeutta ennen pienemmän vaihteen vaihtamista. Vaihda pienempi vaihde aina suositelluissa vaihtokohdissa.
- Ole erityisen varovainen, kun vaihdat pienemmän vaihteen erityisesti märällä, liukkaalla tai muilla pinnoilla, joilla on heikko pito. Vapauta kytkinvipu vähitellen näissä olosuhteissa.
- Vältä pienemmän vaihteen vaihtamista kurvissa. Vaihda pienempi vaihde ennen kurviin ajamista.

SUOSITELLUT VAIHTOKOHDAT**SUUREMMALLE VAIHTEELLE VAIHTAMINEN
(KIIHDYTYS)**

VAIHTTEEN VAIHTAMINEN	SUOSITELTU NOPEUS
1-2	24 km/h
2-3	40 km/h
3-4	56 km/h
4-5	72 km/h
5-6	80 km/h

PIENEMMÄN VAIHTEEN VAIHTAMINEN (HIDASTUS)

VAIHTTEEN VAIHTAMINEN	SUOSITELTU NOPEUS
6-5	64 km/h
5-4	56 km/h
4-3	40 km/h
3-2	24 km/h
2-1	16 km/h

JARRUTTAMINEN

Salli aina riittävä pysähdysmatka, jotta jarruja voidaan käyttää vaiheittain.

HUOMAUTUS

Paras jarruteho saadaan jarruttamalla hieman enemmän etu- kuin takajarrulla.

1. Moottoripyörän hidastamiseksi jarruilla sulje kaasua ja käytä etu- ja takajarruja tasaisesti ja vaiheittain.

HUOMAUTUS

Jos lukkiutumattomat jarrut kytkeytyvät jarrutustapahtuman aikana, ajaja tuntee värinän jarruvivussa. Jatka jarrujen tasaista painamista, jotta varmistat parhaan pysähtymistehon.

2. Kun moottoripyörä hidastuu, vapauta kytkin tai vaihda pienempi vaihde aina, kun ajoneuvon nopeus saavuttaa alavaihtokohdan.

VAROITUS

Väärän jarrutuksen seurauksena voi olla hallinnan menetys, mikä voi aiheuttaa vakavan loukkaantumisen tai kuoleman. Vältä äkillistä jarrutusta. Jarruta aina vähitellen, erityisesti märällä, liukkaalla tai muilla pinnoilla, joilla on heikko pito. Vältä jarrutusta mutkissa tai kääntyessä. Aseta moottoripyörä pystyasentoon ennen jarrujen käyttämistä.

KÄYTTÖ

KIIHDYTYS

Kiihdytä avaamalla kaasua (pyörittämällä kaasukahvaa taaksepäin). Tasaisemman kiihdytyksen saat avaamalla kaasun tasaisella, jatkuvalla liikkeellä. Kun saavutat suositellun suuremman vaihteen vaihtamisen nopeuden, vaihda seuraava suurempi vaihde.



VAROITUS

Äkillisen kiihdytyksen seurauksena kehosi voi siirtyä äkillisesti taaksepäin, mikä voi johtaa hallinnan menettämiseen. Äkillinen kiihdyttäminen voi myös aiheuttaa hallinnan menetyksen pinnoilla, joissa on vähäinen pito. Hallinnan menetyksen seurauksena voi olla vakava loukkaantuminen tai kuolema. Kiihdytä aina vähitellen, erityisesti märällä, liukkaalla tai muilla pinnoilla, joissa on vähäinen pito.

MOOTTORIN SAMMUTTAMINEN

Pysäytä moottoripyörä kokonaan ennen moottorin sammuttamista. Vaihda vapaalle tai vapauta kytkin.



VAROITUS

Moottorin pysäyttäminen vaihteen ollessa päällä ja moottoripyörän liikkeessä saattaa aiheuttaa takapyörän vetokyvyn menetyksen tai moottorin ja voimansiirron vaurion, mikä voi aiheuttaa hallinnan menetyksen ja vakavan vamman tai kuoleman. Sammuta moottori aina, kun moottoripyörä on täysin pysähtynyt ja vaihde on vapaalla. Jos moottori sammuu odottamatta, kun moottoripyörä liikkuu, ohjaa moottoripyörä turvalliseen paikkaan, vapauta kytkin ja ohjaa moottoripyörä pois tieltä ja pois liikenteestä. Kytke virtakytkin pois päältä.

1. Siirrä moottorin sammutus-/käynnistyskytkin SAMMUTUS-asentoon.
2. Kun moottori on pysähtynyt kokonaan, kytke virtakytkin pois päältä.

VAKIONOPEUSSÄÄTIMEN KÄYTTÖ

Vakionopeussäätimen kytkimet sijaitsevat oikean käden ohjaimessa. Lue tämä osio ja opettele käyttämään tätä toimintoa turvallisesti ennen vakionopeussäätimen käyttöä.

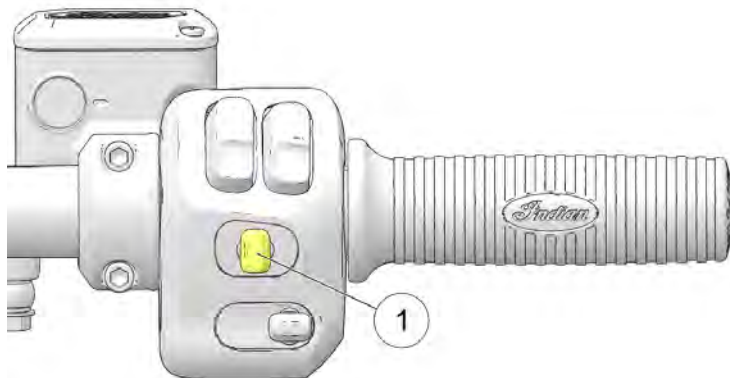

Vakionopeussäädin voidaan aktivoida ja säätää oikean käden ohjauksesta käyttämällä vakionopeussäätimen kytkintä ①.

Kytkimen asento	Toiminta
Vasen	Aseta/hidasta
Keski	Pois päältä/päälle
Oikea	Jatka/kiihdytä

VAROITUS

Vakionopeussäätimen väärän käytön seurauksena voi olla vakava loukkaantuminen tai kuolema. Noudata kaikkia vakionopeustoimenpiteitä huolellisesti. Älä koskaan käytä vakionopeussäädintä, kun tiet ovat märkiä tai liukkaita. Älä käytä vakionopeussäädintä ajettaessa vilkkaassa tai ruuhkaisessa liikenteessä.

VAKIONOPEUSSÄÄTIMEN VINKIT

- Vakionopeussäädin voidaan asettaa vaihteilla 3–6.
- Ajoneuvon nopeuden pitää olla suurempi kuin 32 km/h.
- Asetusnopeus vaihtelee hieman mäkisessä maastossa.
- Vakionopeussäädin ei jatka ennalta asetettua nopeutta, jos seurauksena oleva kiihtyvyys tai hidastuvuus on liian korkea tai liian alhainen. Esimerkiksi nopeuden palauttaminen asetetusta nopeudesta 113 km/h nopeuteen 64 km/h kuudetta vaihdetta käyttämällä voi aiheuttaa vakionopeuden kytkeytymisen pois päältä.
- Vakionopeussäädin ei kytkeydy päälle, jos jarruvalot eivät toimi kunnolla.
- Kytkimen tai jommankumman jarrun pitää olla aktivoituna vähintään kerran moottorin käynnistämisen jälkeen, jotta vakionopeussäädin toimisi.

ASETUSNOPEUS

1. Paina vakionopeussäätimen kytkimen keskiosaa ① ja vapauta se. Oranssi vakionopeussäätimen merkkivalo syttyy mittaristossa. Vakionopeussäädin on käytössä, mutta nopeutta ei ole asetettu.
2. Kiihdytä haluttuun nopeuteen ja paina vakionopeussäätimen kytkintä vasemmalle vakionopeussäätimen aktivoimiseksi. Vihreä vakionopeussäätimen merkkivalo syttyy. Vakionopeussäädin on asetettu haluttuun nopeuteen.

NOPEUDEN JATKAMINEN

Kun vakionopeussäädin on kytketty pois päältä jarrulla, kaasulla tai kytkimellä, palauta asetettu nopeus painamalla vakionopeuskytkintä oikealle.

KIIHDYTYS

Kun vakionopeussäädin on kytkettynä, lisää nopeutta noin 1–2 km/h jokaisella vakionopeussäätimen kytkimen napautuksella oikealle. Pidä vakionopeussäädintä yhtäjaksoisesti painettuna oikealle, jos haluat kiihdyttää uuteen asetettuun nopeuteen (nollautuu, kun kytkin vapautetaan).

HUOMAUTUS

Jos käytät kaasua kiihdyttämiseen ja vapautat kaasun, vakionopeusasetus palaa aikaisemmin asetettuun nopeuteen.

HIDASTUS

Kun vakionopeussäädin on kytkettynä, vähennä nopeutta noin 1–2 km/h jokaisella vakionopeussäätimen kytkimen napautuksella vasemmalle. Pidä vakionopeussäädintä painettuna vasemmalle, jos haluat hidastaa uuteen asetettuun nopeuteen (nollautuu, kun kytkin vapautetaan) tai vähimmäisvakionopeuteen 32 km/h.

VAKIONOPEUSSÄÄTIMEN POISTAMINEN KÄYTTÖSTÄ

Voit peruuttaa vakionopeussäätimen väliaikaisesti ja sallia jatkamistoiminnon käytön seuraavasti:

- Käytä jarruja tai
- Vedä kytkinvipua sisään tai
- Kierrä kaasukahvaa eteenpäin tyhjäkäyntiasennon ohi

Voit poistaa vakionopeussäätimen ja asettaa nopeuden muistista painamalla vakionopeus päälle/pois -kytkintä.

PYSÄKÖINTI

Pysäköi moottoripyörä tasaiselle ja tukevalle pinnalle.

1. Vaihda vaihde vapaalle, kun moottoripyörä on pysähtynyt kokonaan.
2. Sammuta moottori.
3. Käännä seisontatuki kokonaan ulos.

4. Käännä ohjaustankoa vasemmalle ja nojaa moottoripyörää vasemmalle, kunnes seisontatuki tukee moottoripyörää tukevasti.
5. Sammuta virtakytkin ja varmista, että oikean käden ohjaimen käynnistys-/pysäytyskytkin on *pois päältä* -asennossa.

PYSÄKÖINTI KALTEVALLA PINNALLA

Jos pysäköinti rinteessä on välttämätöntä, pysäköi moottoripyörä siten, että sen etupyörä on ylempänä mäessä kuin takapyörä. Aseta ykkösvaihte päälle ja sijoita moottoripyörä siten, että se on vakaa, kun se on seisontatuen varassa.

PYSÄKÖINTI PEHMEÄLLÄ PINNALLA

Jos pysäköinti pehmeälle alustalle on välttämätöntä, aseta seisontatuen jalkatuki seisontatuen jalan alle tukevan alustan varmistamiseksi. Seisontatuen jalkatuen on oltava riittävän vahva ja suuri moottoripyörän painon tukemiseksi, jotta se ei painu pysäköintialueen pintaan.

Asfaltti pehmenee kuumassa säässä. Seisontatuki voi upota pehmeään asfalttiin ja moottoripyörä voi kaatua. Käytä seisontatuen jalkatukea, kun pysäköit asfaltille kuumalla säällä.



Kuuma moottori ja pakoputken osat voivat aiheuttaa palovammoja iholle ja sytyttää palavia materiaaleja. Pysäköi moottoripyörä aina kauaksi syttyivistä materiaaleista ja paikkaan, jossa ihmiset eivät todennäköisesti kosketa kuumia osia.

YLLÄPITO VARAOSAT

Huolto- tai korjaustöiden suorittamisessa voidaan käyttää vaihto-osia, joiden suorituskyky ja kestävyys vastaa korvattavaa osaa. INDIAN MOTORCYCLE ei kuitenkaan ole vastuussa näistä osista. Omistaja vastaa kaikkien vaadittujen huoltojen suorittamisesta. Tämän huollon voi suorittaa valtuutettu huoltoyritys tai kuka tahansa henkilö. Takuu-aika alkaa siitä päivästä, jolloin moottoripyörä toimitetaan lopulliselle ostajalle.

INDIAN MOTORCYCLE

2100 Highway 55

Medina, MN 55340 Yhdysvallat

Vastaanottaja: Warranty Department

TURVALLISUUS HUOLTOTOIMENPITEIDEN AIKANA

Suosittelujen varotoimenpiteiden ja menettelyjen noudattamatta jättäminen voi johtaa vakavaan loukkaantumiseen tai kuolemaan. Noudata aina kaikkia turvaohjeita ja tässä käyttöoppaassa kuvattuja käyttö-, tarkastus- ja huoltotoimenpiteitä.

- Väärin asennetut tai säädetyt osat saattavat tehdä moottoripyörän epävakaaksi tai vaikeasti käsiteltäväksi. Väärin asennetut sähkökomponentit voivat aiheuttaa moottorin tai sähköjärjestelmän häiriöitä. Kummassakin tapauksessa voi aiheutua vahinkoja tai vakavia vammoja. Jos sinulla ei ole aikaa, työkaluja ja vaadittavaa asiantuntemusta menettelyn suorittamiseksi oikein, ota yhteys jälleenmyyjään huoltoa varten.
- Lue turvallisuuteen liittyvät huoltotiedot Turvallisuushuolto-osiosta.
- Lue kaikki koko toimenpiteen ohjeet ennen huoltotoimenpiteiden aloittamista.
- Aja moottoripyörä aina tasaiselle ja tukevalle pinnalle ennen huoltoa. Varmista, että moottoripyörä ei kallistu tai putoa, kun se on nostettu tai kun se on seisontatuen varassa. Katso tarkemmat ohjeet osiosta Ajoneuvon nostaminen.
- Käytä silmä- ja kasvonsuojainta käyttäessäsi paineilmaa.
- Kuuma moottori ja pakoputken osat voivat aiheuttaa palovammoja iholle ja sytyttää palavia materiaaleja. Pysäköi moottoripyörä aina kauaksi syttyvistä materiaaleista ja paikkaan, jossa ihmiset eivät todennäköisesti kosketa kuumia osia.
- Anna ajoneuvon jäähtyä, ennen kuin teet jäähdytysjärjestelmän huoltoa. Tämän ohjeen laiminlyönti voi aiheuttaa ihon palovammoja.
- Älä koskaan käynnistä moottoria tai käytä sitä suljetussa tilassa. Moottorin pakokaasu on myrkyllistä ja voi aiheuttaa tajunnan menetyksen tai kuoleman lyhyessä ajassa.
- Joissakin toimenpiteissä saatat käyttää mahdollisesti vaarallisia tuotteita, kuten jäähdytysnestettä, öljyä tai jarrunestettä. Noudata aina tuotteen pakkauksessa olevia ohjeita ja varoituksia.

KOEAJOT

Ennen kuin palautat moottoripyörän säännölliseen käyttöön huollon jälkeen, suorita koeajo turvallisessa ympäristössä. Kiinnitä erityistä huomiota kaikkien huollettujen komponenttien oikeaan asentamiseen ja toimintaan. Tee tarvittavat korjaukset tai lisäsäädöt viipymättä varmistaaksesi turvallisen ajoneuvon toiminnan.

ISO HUOLTO

Suuret korjaukset vaativat yleensä teknisiä taitoja ja erikoistyökaluja. Päästöjärjestelmän huolto vaatii erikoistyökaluja ja koulutusta, ja jälleenmyyjän pitää suorittaa se. Katso tietoja *INDIAN MOTORCYCLE -huolto-ohjeesta* tai ota yhteyttä *INDIAN MOTORCYCLE* -jälleenmyyjään tai muuhun valtuutettuun jälleenmyyjään.

SISÄÄNAJOHUOLTO

Suorita sisäänajohuolto, kun moottoripyörän matkamittarin lukema on 800 km. Ota yhteys valtuutettuun jälleenmyyjään tätä huoltoa varten.

Sisäänajohuollon suorittaminen auttaa varmistamaan moottorin optimaalisen suorituskyvyn moottorin koko käyttöiän ajan. Jälleenmyyjä vaihtaa moottoriöljyn, tarkastaa kaikki nesteet ja huollettavat komponentit, varmistaa, että kaikki kiinnittimet on kiristetty ja tekee muita säätöjä tarpeen mukaan.

MÄÄRÄAIKAISHUOLTO

Tarkasta ja puhdista, voitele, säädä ja vaihda osia aina tarpeen mukaan. Kun tarkastuksessa havaitaan osien vaihtamisen tarve, käytä vain alkuperäisiä *INDIAN MOTORCYCLE* -osia, joita saat jälleenmyyjältä. Kirjaa huolto- ja ylläpitotiedot niille tarkoitettuun taulukkoon sivulta 201.

HUOMAUTUS

Ei-suositeltujen voiteluaineiden ja komponenttien käyttö voi aiheuttaa moottoripyörän vaurioita. Takuu ei kata vahinkoja tai vikoja, joiden syynä on muiden kuin suositeltujen osien käyttö.

Tee huolto määritetyin välein. *Raskaassa käytössä ajoneuvo on tarkastettava ja huollettava useammin.*

RASKAAN KÄYTÖN MÄÄRITELMÄ

- ajaminen suurella nopeudella pitkään
- ajaminen hitaalla nopeudella pitkään
- käyttö pölyisissä tai muulla tavoin haitallisissa olosuhteissa
- käyttö kylmällä säällä (pakkanen)
- ajaminen maksimikäynti nopeudella pitkään
- ajaminen minimikäynti nopeudella suurella kuormalla (liian suurella vaihteella)
- käyttö äärimmäisellä kuormalla tai painolla

HUOLTOVÄLIT

Huoltoväli-taulukoissa ilmoitetaan tarvittavat huolto- ja tarkastustoimenpiteet ajoneuvojen kilometrien perusteella. Jokaisessa taulukossa ilmoitetaan niiden kilometrien lukumäärä, joiden täytyttyä ajoneuvo tarvitsee huoltoa. Jotkin kohteet tai komponentit saattavat tarvita huoltoa useammin vaativan käytön vuoksi. Kun ajoneuvolla on ajettu yli 80 000 km, palaa ajomäärän 800 km taulukkoon ja aloita huoltovälit alusta.

SELITYS

XU – Nämä toimenpiteet on suoritettava useammin raskaassa käytössä oleville ajoneuvoille.

D – Anna valtuutetun Indian Motorcycle -jälleenmyyjän suorittaa nämä huollot.

E – Päästöjenrajoitusjärjestelmän takuu (Kalifornia/kansainvälinen)

800 KM HUOLTO

KOHDE	HUOMAUTUKSIA	
D	Kampikammion tuuletusjärjestelmä	Tarkasta, kiristä, puhdista, säädä
	Jäähdytysnesteen määrä	Tarkasta; lisää suositeltua jäähdytysnestettä tarvittaessa
D	Käyttöhihna	Tarkasta, kiristä, puhdista, säädä
	Vaimennin, vaimennuskumi	Silmämääräistä tarkastusta halkeamien ja vääntymien varalta tarvitaan aina, kun takapyörä irrotetaan. Vaihda osa, jos löydät vaurioita.

KOHDE		HUOMAUTUKSIA
D	Moottorin kiinnittimen kiinnikkeet	Tarkasta, kiristä, säädä
XU	Moottoriöljyn ja suodattimen vaihto	Tarkista öljy ja suodatin, tarkista käytetty öljy epäpuhtauksien varalta
E	Haihtumis päästöjen rajoitusjärjestelmä	Tarkasta; puhdista
E	Pakokaasujärjestelmä	Tarkasta; säädä; korjaa; vaihda tarvittaessa. Tarkasta kaikki tiivistetyt pakoliitännät ja kiristä ne uudelleen
D	Polttoainejärjestelmä	Tarkasta; puhdista
	Avaimenperän paristo	Vaihda määrätyin välein tai 2 vuoden välein
D	Öljyputkien/öljyjärjestelmän tarkastaminen	Tarkasta, puhdista ja säädä tarvittaessa
	Akku	Tarkasta navat; puhdista
D	Jarruneste	Vaihda kahden vuoden välein (DOT 4)
XU/D	Jarrupalat	Tarkista jarrupalojen kulumisaste ja vaihda, jos palat ovat kuluneet vaihtorajan alle
D	Kytkinvipu	Voitele asianmukaisella voiteluaineella ohjeiden mukaisesti

KOHDE		HUOMAUTUKSIA
D	Kytkinkaapelin vällys	Tarkasta ja säädä tarvittaessa
D	Kytkimen vetoakselin nivel	Tarkasta; voitele asianmukaisilla voiteluaineilla ohjeiden mukaisesti
D	Ohjauskaapelin päät	Tarkasta; voitele asianmukaisella voiteluaineella ohjeiden mukaisesti
D	Kiinnikkeet	Tarkasta ja kiristä tarvittaessa
D	Etujarruvipu	Säädä tarvittaessa, voitele asianmukaisella voiteluaineella ohjeiden mukaisesti
D	Etuhaarukkaöljy	Tarkasta
D	Etuhaarukat ja etuakseli	Tarkasta ja säädä tarvittaessa
D	Vaihdepoljin	Tarkasta ja säädä tarvittaessa
D	Ajovalo	Tarkasta ja säädä tarvittaessa
D	Takajarrupoljin	Tarkasta ja säädä tarvittaessa
D	Takaiskunvaimennin	Tarkasta ja säädä tarvittaessa
D	Takapyörän suuntaus	Tarkasta ja säädä tarvittaessa
	Koeajo	Suorita koeajo
D	Seisontatuki	Voitele asianmukaisella voiteluaineella ohjeiden mukaisesti
D	Ohjauslaakerit	Tarkasta

KOHDE		HUOMAUTUKSIA
D	Ripustin, taka	Tarkasta
D	Kääntövarsi ja taka-akseli	Tarkasta
D	Renkaat/pyörät	Tarkasta kulutuspuunnan syvyys, sivuseinämiä halkeilu, kulumiskuviot

4 000 KM HUOLTO

KOHDE		HUOMAUTUKSIA
XU	Ilmansuodatin	Tarkasta; vaihda tarvittaessa
D	Kampikammion tuuletusjärjestelmä	Tarkasta, kiristä, puhdista, säädä
	Jäähdytysnesteen määrä	Tarkasta; lisää suositeltua jäähdytysnestettä tarvittaessa
	Vaimennin, vaimennuskumi	Silmämääräistä tarkastusta halkeamien ja vääntymien varalta tarvitaan aina, kun takapyörä irrotetaan. Vaihda osa, jos löydät vaurioita.
D	Käyttöhihna	Tarkasta, kiristä, puhdista, säädä
E	Haitumispäästöjen rajoitusjärjestelmä	Tarkasta; puhdista
E	Pakokaasujärjestelmä	Tarkasta; säädä; korjaa; vaihda tarvittaessa
D	Polttoainejärjestelmä	Tarkasta; puhdista

YLLÄPITO

KOHDE		HUOMAUTUKSIA
D	Öljyputkien/öljyjärjestelmän tarkastaminen	Tarkasta, puhdista ja säädä tarvittaessa
	Akku	Tarkasta navat; puhdista
D	Jarruneste	Vaihda kahden vuoden välein (DOT 4)
XU/D	Jarrupalat	Tarkista jarrupalojen kulumisaste ja vaihda, jos palat ovat kuluneet vaihtorajan alle
D	Kytкинаapelin vällys	Tarkasta ja säädä tarvittaessa
D	Kiinnikkeet	Tarkasta ja kiristä tarvittaessa
D	Etujarruvipu	Tarkasta; säädä tarvittaessa, voitele asianmukaisella voiteluaineella ohjeiden mukaisesti
D	Etuhaarukat ja etuakseli	Tarkasta ja säädä tarvittaessa
D	Vaihdepoljin	Tarkasta ja säädä tarvittaessa
D	Ajovalo	Tarkasta ja säädä tarvittaessa
D	Takajarrupoljin	Tarkasta ja säädä tarvittaessa
D	Takaiskunvaimennin	Tarkasta ja säädä tarvittaessa
D	Takapyörän suuntaus	Tarkasta ja säädä tarvittaessa

KOHDE		HUOMAUTUKSIA
	Koeajo	Suorita koeajo
D	Seisontatuki	Tarkasta; säädä tarvittaessa, voitele asianmukaisella voiteluaineella ohjeiden mukaisesti
D	Ohjauslaakerit	Tarkasta
D	Ripustin, taka	Tarkasta
D	Kääntövarsi ja taka-akseli	Tarkasta
D	Renkaat/pyörät	Tarkasta kulutuspinnan syvyys, sivuseinämien halkeilu, kulumiskuviot

8 000 KM HUOLTO

KOHDE		HUOMAUTUKSIA
XU	Ilmansuodatin	Tarkasta; vaihda tarvittaessa
D	Kampikammion tuuletusjärjestelmä	Tarkasta, kiristä, puhdista, säädä
	Jäähdytysnesteen määrä	Tarkasta; lisää suositeltua jäähdytysnestettä tarvittaessa
	Vaimennin, vaimennuskumi	Silmämääräistä tarkastusta halkeamien ja vääntymien varalta tarvitaan aina, kun takapyörä irrotetaan. Vaihda osa, jos löydät vaurioita.
D	Käyttöhihna	Tarkasta, kiristä, puhdista, säädä

KOHDE		HUOMAUTUKSIA
XU	Moottoriöljyn ja suodattimen vaihto	Tarkista öljy ja suodatin, tarkista käytetty öljy epäpuhtauksien varalta
E	Haihtumispäästöjen rajoitusjärjestelmä	Tarkasta; puhdista
E	Pakokaasujärjestelmä	Tarkasta; säädä; korjaa; vaihda tarvittaessa
D	Polttoainejärjestelmä	Tarkasta; puhdista
D	Öljyputkien/öljyjärjestelmän tarkastaminen	Tarkasta, puhdista ja säädä tarvittaessa
	Akku	Tarkasta navat; puhdista
D	Jarruneste	Vaihda kahden vuoden välein (DOT 4)
XU/D	Jarrupalat	Tarkista jarrupalojen kulumisaste ja vaihda, jos palat ovat kuluneet vaihtorajan alle
D	Kytkinvipu	Tarkasta ja säädä tarvittaessa
D	Kytkinkaapelin vällys	Tarkasta ja säädä tarvittaessa
D	Kytkimen vetoakselin nivel	Tarkasta; voitele asianmukaisilla voiteluaineilla ohjeiden mukaisesti
D	Ohjauskaapelin päät	Tarkasta; voitele asianmukaisella voiteluaineella ohjeiden mukaisesti
D	Kiinnikkeet	Tarkasta ja kiristä tarvittaessa

KOHDE		HUOMAUTUKSIA
D	Etujarruvipu	Säädä tarvittaessa, voitele asianmukaisella voiteluaineella ohjeiden mukaisesti
D	Etuhaarukkaöljy	Vaihda määrätyin välein tai 2 vuoden välein
D	Etuhaarukat ja etuakseli	Tarkasta ja säädä tarvittaessa
D	Vaihdepoljin	Tarkasta ja säädä tarvittaessa
D	Takajarrupoljin	Tarkasta; säädä tarvittaessa, voitele asianmukaisella voiteluaineella ohjeiden mukaisesti
D	Takaiskunvaimennin	Tarkasta ja säädä tarvittaessa
D	Takapyörän suuntaus	Tarkasta ja säädä tarvittaessa
	Koeajo	Suorita koeajo
D	Seisontatuki	Tarkasta; säädä tarvittaessa, voitele asianmukaisella voiteluaineella ohjeiden mukaisesti
D	Ohjauslaakerit	Tarkasta
D	Ripustin, taka	Tarkasta
D	Kääntövarsi ja taka-akseli	Tarkasta
D	Renkaat/pyörät	Tarkasta kulutuspinnan syvyys, sivuseinämiä halkeilu, kulumiskuviot

YLLÄPITO

16 000 KM HUOLTO

KOHDE		HUOMAUTUKSIA
XU	Ilmansuodatin	Vaihda
D	Kampikammion tuuletusjärjestelmä	Tarkasta, kiristä, puhdista, säädä
	Jäähdytysnesteen määrä	Tarkasta; lisää suositeltua jäähdytysnestettä tarvittaessa
	Vaimennin, vaimennuskumi	Silmämääräistä tarkastusta halkeamien ja vääntymien varalta tarvitaan aina, kun takapyörä irrotetaan. Vaihda osa, jos löydät vaurioita
D	Käyttöhihna	Tarkasta, kiristä, puhdista, säädä
D	Moottorin puristussuhde	Tarkasta; säädä tarvittaessa
XU	Moottoriöljyn ja suodattimen vaihto	Tarkista öljy ja suodatin, tarkista käytetty öljy epäpuhtauksien varalta
E	Haihtumispäästöjen rajoitusjärjestelmä	Tarkasta; puhdista
E	Pakokaasujärjestelmä	Tarkasta; säädä; korjaa; vaihda tarvittaessa. Tarkasta kaikki tiivistetyt pakoliitännät ja kiristä ne uudelleen
D	Polttoainejärjestelmä	Tarkasta; puhdista

KOHDE		HUOMAUTUKSIA
D	Öljyputkien/öljyjärjestelmän tarkastaminen	Tarkasta, puhdista ja säädä tarvittaessa
	Akku	Tarkasta navat; puhdista
D	Jarruneste	Vaihda (DOT 4)
XU/D	Jarrupalat	Tarkista jarrupalojen kulumisaste ja vaihda, jos palat ovat kuluneet vaihtorajan alle
D	Kytkinvipu	Voitele asianmukaisella voiteluaineella ohjeiden mukaisesti
D	Kytkinkaapelin vällys	Tarkasta ja säädä tarvittaessa
D	Kytkimen vetoakselin nivel	Tarkasta; voitele asianmukaisilla voiteluaineilla ohjeiden mukaisesti
D	Ohjauskaapelin päät	Voitele asianmukaisella voiteluaineella ohjeiden mukaisesti
D	Kiinnikkeet	Tarkasta ja kiristä tarvittaessa
D	Etujarruvipu	Säädä tarvittaessa, voitele asianmukaisella voiteluaineella ohjeiden mukaisesti
D	Etuhaarukkaöljy	Vaihda määrätyn välein tai 2 vuoden välein
D	Etuhaarukat ja etuakseli	Tarkasta ja säädä tarvittaessa
D	Vaihdepoljin	Tarkasta ja säädä tarvittaessa

KOHDE		HUOMAUTUKSIA
D	Vaihteen asentokytkin	Tarkasta; puhdista
D	Ajovalo	Tarkasta ja säädä tarvittaessa
D	Takajarrupoljin	Tarkasta; säädä tarvittaessa, voitele asianmukaisella voiteluaineella ohjeiden mukaisesti
D	Takaiskunvaimennin	Tarkasta ja säädä tarvittaessa
D	Takapyörän suuntaus	Tarkasta ja säädä tarvittaessa
	Koeajo	Suorita koeajo
D	Seisontatuki	Voitele asianmukaisella voiteluaineella ohjeiden mukaisesti
D	Ohjauslaakerit	Tarkasta
D	Ripustin, taka	Tarkasta
D	Kääntövarsi ja taka-akseli	Tarkasta
D	Renkaat/pyörät	Tarkasta kulutuspuoleiden syvyys, sivuseinämien halkeilu, kulumiskuviot

24 000 KM HUOLTO

KOHDE		HUOMAUTUKSIA
XU	Ilmansuodatin	Tarkasta; vaihda tarvittaessa
D	Kampikammion tuuletusjärjestelmä	Tarkasta, kiristä, puhdista, säädä
	Jäähdytysnesteen määrä	Tarkasta; lisää suositeltua jäähdytysnestettä tarvittaessa
	Vaimennin, vaimennuskumi	Silmämääräistä tarkastusta halkeamien ja vääntymien varalta tarvitaan aina, kun takapyörä irrotetaan. Vaihda osa, jos löydät vaurioita.
D	Käyttöhihna	Tarkasta, kiristä, puhdista, säädä
XU	Moottoriöljyn ja suodattimen vaihto	Tarkista öljy ja suodatin, tarkista käytetty öljy epäpuhtauksien varalta
E	Haittumispäästöjen rajoitusjärjestelmä	Tarkasta; puhdista
E	Pakokaasujärjestelmä	Tarkasta; säädä; korjaa; vaihda tarvittaessa
D	Polttoainejärjestelmä	Tarkasta; puhdista
D	Öljyputkien/öljyjärjestelmän tarkastaminen	Tarkasta, puhdista ja säädä tarvittaessa
D/E	Sytytystulpat	Tarkasta; kiristä oikeaan kiristysmomenttiin

YLLÄPITO

KOHDE		HUOMAUTUKSIA
	Akku	Tarkasta navat; puhdista
D	Jarruneste	Vaihda kahden vuoden välein (DOT 4)
XU/D	Jarrupalat	Tarkista jarrupalojen kulumisaste ja vaihda, jos palat ovat kuluneet vaihtorajan alle
D	Kytkinvipu	Tarkasta ja säädä tarvittaessa
D	Kytkinkaapelin vällys	Tarkasta ja säädä tarvittaessa
D	Kytkimen vetoakselin nivel	Tarkasta; voitele asianmukaisilla voiteluaineilla ohjeiden mukaisesti
D	Ohjauskaapelin päät	Tarkasta ja säädä tarvittaessa
D	Kiinnikkeet	Tarkasta ja kiristä tarvittaessa
D	Etujarruvipu	Säädä tarvittaessa, voitele asianmukaisella voiteluaineella ohjeiden mukaisesti
D	Etuhaarukkaöljy	Vaihda
D	Etuhaarukat ja etuakseli	Tarkasta ja säädä tarvittaessa
D	Vaihdepoljin	Tarkasta ja säädä tarvittaessa
D	Takajarrupoljin	Tarkasta; säädä tarvittaessa, voitele asianmukaisella voiteluaineella ohjeiden mukaisesti

KOHDE		HUOMAUTUKSIA
D	Takaiskunvaimennin	Tarkasta ja säädä tarvittaessa
D	Takapyörän suuntaus	Tarkasta ja säädä tarvittaessa
	Koeajo	Suorita koeajo
D	Seisontatuki	Tarkasta; säädä tarvittaessa, voitele asianmukaisella voiteluaineella ohjeiden mukaisesti
D	Ohjauslaakerit	Tarkasta
D	Ripustin, taka	Tarkasta
D	Kääntövarsi ja taka-akseli	Tarkasta
D	Renkaat/pyörät	Tarkasta kulutuspuolelta syvyys, sivuseinämien halkeilu, kulumiskuviot

32 000 KM HUOLTO

KOHDE		HUOMAUTUKSIA
XU	Ilmansuodatin	Vaihda
D	Kampikammion tuuletusjärjestelmä	Tarkasta, kiristä, puhdista, säädä
	Jäähdytysnesteen määrä	Tarkasta; lisää suositeltua jäähdytysnestettä tarvittaessa

KOHDE		HUOMAUTUKSIA
	Vaimennin, vaimennuskumi	Silmämääräistä tarkastusta halkeamien ja vääntymien varalta tarvitaan aina, kun takapyörä irrotetaan. Vaihda osa, jos löydät vaurioita.
D	Käyttöhihna	Tarkasta, kiristä, puhdista, säädä
D	Moottorin puristussuhde	Tarkasta; säädä tarvittaessa
XU	Moottoriöljyn ja suodattimen vaihto	Tarkista öljy ja suodatin, tarkista käytetty öljy epäpuhtauksien varalta
E	Haihtumispäästöjen rajoitusjärjestelmä	Tarkasta; puhdista
E	Pakokaasujärjestelmä	Tarkasta; säädä; korjaa; vaihda tarvittaessa. Tarkasta kaikki tiivistetyt pakoliitännät ja kiristä ne uudelleen
D	Polttoainejärjestelmä	Tarkasta; puhdista
	Avaimenperän paristo	Vaihda
D	Öljyputkien/öljyjärjestelmän tarkastaminen	Tarkasta, puhdista ja säädä tarvittaessa
	Akku	Tarkasta navat; puhdista
D	Jarruneste	Vaihda (DOT 4)

KOHDE		HUOMAUTUKSIA
XU/D	Jarrupalat	Tarkista jarrupalojen kulumisaste ja vaihda, jos palat ovat kuluneet vaihtorajan alle
D	Kytkinvipu	Voitele asianmukaisella voiteluaineella ohjeiden mukaisesti
D	Kytkinkaapelin vällys	Tarkasta ja säädä tarvittaessa
D	Kytkimen vetoakselin nivel	Tarkasta; voitele asianmukaisilla voiteluaineilla ohjeiden mukaisesti
D	Ohjauskaapelin päät	Voitele asianmukaisella voiteluaineella ohjeiden mukaisesti
D	Kiinnikkeet	Tarkasta ja kiristä tarvittaessa
D	Etujarruvipu	Säädä tarvittaessa, voitele asianmukaisella voiteluaineella ohjeiden mukaisesti
D	Etuhaarukkaöljy	Tarkasta
D	Etuhaarukat ja etuakseli	Tarkasta ja säädä tarvittaessa
D	Vaihdepoljin	Tarkasta ja säädä tarvittaessa
D	Vaihteen asentokytkin	Tarkasta; puhdista.
D	Ajovalo	Tarkasta ja säädä tarvittaessa
D	Takajarrupoljin	Tarkasta; säädä tarvittaessa, voitele asianmukaisella voiteluaineella ohjeiden mukaisesti

YLLÄPITO

KOHDE		HUOMAUTUKSIA
D	Takaiskunvaimennin	Tarkasta ja säädä tarvittaessa
D	Takapyörän suuntaus	Tarkasta ja säädä tarvittaessa
	Koeajo	Suorita koeajo
D	Seisontatuki	Voitele asianmukaisella voiteluaineella ohjeiden mukaisesti
D	Ohjauslaakerit	Tarkasta
D	Ripustin, taka	Tarkasta
D	Kääntövarsi ja taka-akseli	Tarkasta
D	Renkaat/pyörät	Tarkasta kulutuspinnan syvyys, sivuseinämiä halkeilu, kulumiskuviot

40 000 KM HUOLTO

KOHDE		HUOMAUTUKSIA
XU	Ilmansuodatin	Tarkasta; vaihda tarvittaessa
D	Kampikammion tuuletusjärjestelmä	Tarkasta, kiristä, puhdista, säädä
	Jäähdytysnesteen määrä	Tarkasta; lisää suositeltua jäähdytysnestettä tarvittaessa

KOHDE		HUOMAUTUKSIA
	Vaimennin, vaimennuskumi	Silmämääräistä tarkastusta halkeamien ja vääntymien varalta tarvitaan aina, kun takapyörä irrotetaan. Vaihda osa, jos löydät vaurioita.
D	Käyttöhihna	Tarkasta, kiristä, puhdista, säädä
XU	Moottoriöljyn ja suodattimen vaihto	Tarkista öljy ja suodatin, tarkista käytetty öljy epäpuhtauksien varalta
E	Haihtumis päästöjen rajoitusjärjestelmä	Tarkasta; puhdista
E	Pakokaasujärjestelmä	Tarkasta; säädä, korjaa; vaihda tarvittaessa
D	Polttoainejärjestelmä	Tarkasta; puhdista
D	Öljyputkien/öljyjärjestelmän tarkastaminen	Tarkasta, puhdista ja säädä tarvittaessa
	Akku	Tarkasta navat; puhdista
D	Jarruneste	Vaihda kahden vuoden välein (DOT 4)
XU/D	Jarrupalat	Tarkista jarrupalojen kulumisaste ja vaihda, jos palat ovat kuluneet vaihtorajan alle
D	Kytkinvipu	Tarkasta ja säädä tarvittaessa
D	Kytkinkaapelin vällys	Tarkasta ja säädä tarvittaessa

KOHDE		HUOMAUTUKSIA
D	Kytkimen vetoakselin nivel	Tarkasta; voitele asianmukaisilla voiteluaineilla ohjeiden mukaisesti
D	Ohjauskaapelin päät	Tarkasta ja säädä tarvittaessa
D	Kiinnikkeet	Tarkasta ja kiristä tarvittaessa
D	Etujarruvipu	Säädä tarvittaessa, voitele asianmukaisella voiteluaineella ohjeiden mukaisesti
D	Etuhaarukkaöljy	Tarkasta
D	Etuhaarukat ja etuakseli	Tarkasta ja säädä tarvittaessa
D	Vaihdepoljin	Tarkasta ja säädä tarvittaessa
D	Takajarrupoljin	Tarkasta; säädä tarvittaessa, voitele asianmukaisella voiteluaineella ohjeiden mukaisesti
D	Takaiskunvaimennin	Tarkasta ja säädä tarvittaessa
D	Takapyörän suuntaus	Tarkasta ja säädä tarvittaessa
	Koeajo	Suorita koeajo
D	Seisontatuki	Tarkasta; säädä tarvittaessa, voitele asianmukaisella voiteluaineella ohjeiden mukaisesti
D	Ohjauslaakerit	Tarkasta

KOHDE		HUOMAUTUKSIA
D	Ripustin, taka	Tarkasta
D	Kääntövarsi ja taka-akseli	Tarkasta
D	Renkaat/pyörät	Tarkasta kulutuspuheen syvyys, sivuseinämiä halkeilu, kulumiskuviot

48 000 KM HUOLTO

KOHDE		HUOMAUTUKSIA
XU	Ilmansuodatin	Vaihda
D	Kampikammion tuuletusjärjestelmä	Tarkasta, kiristä, puhdista, säädä
	Jäähdytysnesteen määrä	Tarkasta; lisää suositeltua jäähdytysnestettä tarvittaessa
	Vaimennin, vaimennuskumi	Silmämääräistä tarkastusta halkeamien ja vääntymien varalta tarvitaan aina, kun takapyörä irrotetaan. Vaihda osa, jos löydät vaurioita.
D	Käyttöhihna	Vaihda
D	Moottorin puristussuhde	Tarkasta; säädä tarvittaessa
XU	Moottoriöljyn ja suodattimen vaihto	Tarkista öljy ja suodatin, tarkista käytetty öljy epäpuhtauksien varalta

YLLÄPITO

KOHDE		HUOMAUTUKSIA
E	Haihtumis päästöjen rajoitusjärjestelmä	Tarkasta; puhdista
E	Pakokaasujärjestelmä	Tarkasta; säädä; korjaa; vaihda tarvittaessa. Tarkasta kaikki tiivistetyt pakoliitännät ja kiristä ne uudelleen
D	Polttoainejärjestelmä	Tarkasta; puhdista
D	Öljyputkien/öljyjärjestelmän tarkastaminen	Tarkasta, puhdista ja säädä tarvittaessa
D/E	Sytytystulpat	Tarkasta; kiristä oikeaan kiristysmomenttiin
	Akku	Tarkasta navat; puhdista
D	Jarruneste	Vaihda (DOT 4)
XU/D	Jarrupalat	Tarkista jarrupalojen kulumisaste ja vaihda, jos palat ovat kuluneet vaihtorajan alle
D	Kytkinvipu	Voitele asianmukaisella voiteluaineella ohjeiden mukaisesti
D	Kytkinkaapelin vällys	Tarkasta ja säädä tarvittaessa
D	Kytkimen vetoakselin nivel	Tarkasta; voitele asianmukaisilla voiteluaineilla ohjeiden mukaisesti
D	Ohjauskaapelin päät	Voitele asianmukaisella voiteluaineella ohjeiden mukaisesti

KOHDE		HUOMAUTUKSIA
D	Kiinnikkeet	Tarkasta ja kiristä tarvittaessa
D	Etujarruvipu	Voitele asianmukaisella voiteluaineella ohjeiden mukaisesti
D	Etuhaarukkaöljy	Vaihda
D	Etuhaarukat ja etuakseli	Tarkasta ja säädä tarvittaessa
D	Vaihdepoljin	Tarkasta ja säädä tarvittaessa
D	Vaihteen asentokytkin	Tarkasta; puhdista.
D	Ajovallo	Tarkasta ja säädä tarvittaessa
D	Takajarrupoljin	Tarkasta; säädä tarvittaessa, voitele asianmukaisella voiteluaineella ohjeiden mukaisesti
D	Takaiskunvaimennin	Tarkasta ja säädä tarvittaessa
D	Takapyörän suuntaus	Tarkasta ja säädä tarvittaessa
	Koeajo	Suorita koeajo
D	Seisontatuki	Voitele asianmukaisella voiteluaineella ohjeiden mukaisesti
D	Ohjauslaakerit	Tarkasta
D	Ripustin, taka	Tarkasta

KOHDE		HUOMAUTUKSIA
D	Kääntövarsi ja taka-akseli	Tarkasta
D	Renkaat/pyörät	Tarkasta kulutuspuheen syvyys, sivuseinämiä halkeilu, kulumiskuviot

52 000 KM HUOLTO

KOHDE		HUOMAUTUKSIA
XU	Ilmansuodatin	Tarkasta; vaihda tarvittaessa
D	Kampikammion tuuletusjärjestelmä	Tarkasta, kiristä, puhdista, säädä
	Jäähdytysnesteen määrä	Tarkasta; lisää suositeltua jäähdytysnestettä tarvittaessa
	Vaimennin, vaimennuskumi	Silmämääräistä tarkastusta halkeamien ja vääntymien varalta tarvitaan aina, kun takapyörä irrotetaan. Vaihda osa, jos löydät vaurioita.
D	Käyttöhihna	Tarkasta, kiristä, puhdista, säädä
XU	Moottoriöljyn ja suodattimen vaihto	Tarkista öljy ja suodatin, tarkista käytetty öljy epäpuhtauksien varalta
E	Haihtumispäästöjen rajoitusjärjestelmä	Tarkasta; puhdista
E	Pakokaasujärjestelmä	Tarkasta; säädä; korjaa; vaihda tarvittaessa

KOHDE		HUOMAUTUKSIA
D	Polttoainejärjestelmä	Vaihda
D	Öljyputkien/öljyjärjestelmän tarkastaminen	Tarkasta, puhdista ja säädä tarvittaessa
	Akku	Tarkasta navat; puhdista
D	Jarruneste	Vaihda kahden vuoden välein (DOT 4)
XU/D	Jarrupalat	Tarkista jarrupalojen kulumisaste ja vaihda, jos palat ovat kuluneet vaihtorajan alle
D	Kytkinvipu	Tarkasta ja säädä tarvittaessa
D	Kytkinkaapelin vällys	Tarkasta ja säädä tarvittaessa
D	Kytkimen vetoakselin nivel	Tarkasta; voitele asianmukaisilla voiteluaineilla ohjeiden mukaisesti
D	Ohjauskaapelin päät	Tarkasta ja säädä tarvittaessa
D	Kiinnikkeet	Tarkasta ja kiristä tarvittaessa
D	Etujarruvipu	Säädä tarvittaessa, voitele asianmukaisella voiteluaineella ohjeiden mukaisesti
D	Etuhaarukkaöljy	Tarkasta
D	Etuhaarukat ja etuakseli	Tarkasta ja säädä tarvittaessa

YLLÄPITO

KOHDE		HUOMAUTUKSIA
D	Vaihdepoljin	Tarkasta ja säädä tarvittaessa
D	Takajarrupoljin	Tarkasta; säädä tarvittaessa, voitele asianmukaisella voiteluaineella ohjeiden mukaisesti
D	Takaiskunvaimennin	Tarkasta ja säädä tarvittaessa
D	Takapyörän suuntaus	Tarkasta ja säädä tarvittaessa
	Koeajo	Suorita koeajo
D	Seisontatuki	Voitele asianmukaisella voiteluaineella ohjeiden mukaisesti
D	Ohjauslaakerit	Tarkasta
D	Ripustin, taka	Tarkasta
D	Kääntövarsi ja taka-akseli	Tarkasta
D	Renkaat/pyörät	Tarkasta kulutuspinnan syvyys, sivuseinämiä halkeilu, kulumiskuviot

64 000 KM HUOLTO

KOHDE		HUOMAUTUKSIA
XU	Ilmansuodatin	Vaihda
D	Kampikammion tuuletusjärjestelmä	Tarkasta, kiristä, puhdista, säädä

KOHDE		HUOMAUTUKSIA
	Jäähdytysnesteen määrä	Tarkasta; lisää suositeltua jäähdytysnestettä tarvittaessa
	Vaimennin, vaimennuskumi	Silmämääräistä tarkastusta halkeamien ja vääntymien varalta tarvitaan aina, kun takapyörä irrotetaan. Vaihda osa, jos löydät vaurioita.
D	Käyttöihhna	Tarkasta, kiristä, puhdista, säädä
D	Moottorin puristusuhde	Tarkasta; säädä tarvittaessa
XU	Moottoriöljyn ja suodattimen vaihto	Tarkista öljy ja suodatin, tarkista käytetty öljy epäpuhtauksien varalta
E	Haihtumis päästöjen rajoitusjärjestelmä	Tarkasta; puhdista
E	Pakokaasujärjestelmä	Tarkasta; säädä; korjaa; vaihda tarvittaessa. Tarkasta kaikki tiivistetyt pakoliitännät ja kiristä ne uudelleen
D	Polttoainejärjestelmä	Tarkasta; puhdista
	Avaimenperän paristo	Vaihda
D	Öljyputkien/öljyjärjestelmän tarkastaminen	Tarkasta, puhdista ja säädä tarvittaessa
	Akku	Tarkasta navat; puhdista

KOHDE		HUOMAUTUKSIA
D	Jarruneste	Vaihda (DOT 4)
XU/D	Jarrupalat	Tarkista jarrupalojen kulumisaste ja vaihda, jos palat ovat kuluneet vaihtorajan alle
D	Kytkinvipu	Voitele asianmukaisella voiteluaineella ohjeiden mukaisesti
D	Kytkinkaapelin vällys	Tarkasta ja säädä tarvittaessa
D	Kytkimen vetoakselin nivel	Tarkasta; voitele asianmukaisilla voiteluaineilla ohjeiden mukaisesti
D	Ohjauskaapelin päät	Voitele asianmukaisella voiteluaineella ohjeiden mukaisesti
D	Kiinnikkeet	Tarkasta ja kiristä tarvittaessa
D	Etujarruvipu	Säädä tarvittaessa, voitele asianmukaisella voiteluaineella ohjeiden mukaisesti
D	Etuhaarukkaöljy	Tarkasta
D	Etuhaarukat ja etuakseli	Tarkasta ja säädä tarvittaessa
D	Vaihdepoljin	Tarkasta ja säädä tarvittaessa
D	Vaihteen asentokytkin	Tarkasta; puhdista.
D	Ajovalo	Tarkasta ja säädä tarvittaessa

KOHDE		HUOMAUTUKSIA
D	Takajarrupoljin	Tarkasta; säädä tarvittaessa, voitele asianmukaisella voiteluaineella ohjeiden mukaisesti
D	Takaiskunvaimennin	Tarkasta ja säädä tarvittaessa
D	Takapyörän suuntaus	Tarkasta ja säädä tarvittaessa
	Koeajo	Suorita koeajo
D	Seisontatuki	Voitele asianmukaisella voiteluaineella ohjeiden mukaisesti
D	Ohjauslaakerit	Tarkasta
D	Ripustin, taka	Tarkasta
D	Kääntövarsi ja taka-akseli	Tarkasta
D	Renkaat/pyörät	Tarkasta kulutuspinnan syvyys, sivuseinämiä halkeilu, kulumiskuviot

72 000 KM HUOLTO

KOHDE		HUOMAUTUKSIA
XU	Ilmansuodatin	Tarkasta; vaihda tarvittaessa
D	Kampikammion tuuletusjärjestelmä	Tarkasta, kiristä, puhdista, säädä
	Jäähdytysnesteen määrä	Tarkasta; lisää suositeltua jäähdytysnestettä tarvittaessa

YLLÄPITO

KOHDE		HUOMAUTUKSIA
	Vaimennin, vaimennuskumi	Silmämääräistä tarkastusta halkeamien ja vääntymien varalta tarvitaan aina, kun takapyörä irrotetaan. Vaihda osa, jos löydät vaurioita.
D	Käyttöhihna	Tarkasta, kiristä, puhdista, säädä
XU	Moottoriöljyn ja suodattimen vaihto	Tarkista öljy ja suodatin, tarkista käytetty öljy epäpuhtauksien varalta
E	Haihtumispäästöjen rajoitusjärjestelmä	Tarkasta; puhdista
E	Pakokaasujärjestelmä	Tarkasta; säädä; korjaa; vaihda tarvittaessa
D	Polttoainejärjestelmä	Tarkasta; puhdista
D	Öljyputkien/öljyjärjestelmän tarkastaminen	Tarkasta, puhdista ja säädä tarvittaessa
D/E	Sytytystulpat	Tarkasta; kiristä oikeaan kiristysmomenttiin
	Akku	Tarkasta navat; puhdista
D	Jarruneste	Vaihda kahden vuoden välein (DOT 4)
XU/D	Jarrupalat	Tarkista jarrupalojen kulumisaste ja vaihda, jos palat ovat kuluneet vaihtorajan alle

KOHDE		HUOMAUTUKSIA
D	Kytkinvipu	Voitele asianmukaisella voiteluaineella ohjeiden mukaisesti
D	Kytkinkaapelin välys	Tarkasta ja säädä tarvittaessa
D	Kytkimen vetoakselin nivel	Tarkasta; voitele asianmukaisilla voiteluaineilla ohjeiden mukaisesti
D	Ohjauskaapelin päät	Tarkasta; voitele asianmukaisella voiteluaineella ohjeiden mukaisesti
D	Kiinnikkeet	Tarkasta ja kiristä tarvittaessa
D	Etujarruvipu	Voitele asianmukaisella voiteluaineella ohjeiden mukaisesti
D	Etuhaarukkaöljy	Vaihda
D	Etuhaarukat ja etuakseli	Tarkasta ja säädä tarvittaessa
D	Vaihdepoljin	Tarkasta ja säädä tarvittaessa
D	Takajarrupoljin	Tarkasta; säädä tarvittaessa, voitele asianmukaisella voiteluaineella ohjeiden mukaisesti
D	Takaiskunvaimennin	Tarkasta ja säädä tarvittaessa
D	Takapyörän suuntaus	Tarkasta ja säädä tarvittaessa
	Koeajo	Suorita koeajo
D	Seisontatuki	Voitele asianmukaisella voiteluaineella ohjeiden mukaisesti

KOHDE		HUOMAUTUKSIA
D	Ohjauslaakerit	Tarkasta
D	Ripustin, taka	Tarkasta
D	Kääntövarsi ja taka-akseli	Tarkasta
D	Renkaat/pyörät	Tarkasta kulutuspinnan syvyys, sivuseinämien halkeilu, kulumiskuviot

80 000 KM HUOLTO

KOHDE		HUOMAUTUKSIA
XU	Ilmansuodatin	Vaihda
D	Kampikammion tuuletusjärjestelmä	Tarkasta, kiristä, puhdista, säädä
D	Jäähdytysneste	Tyhjennä, huuhtelee ja täytä
	Vaimennin, vaimennuskumi	Silmämääräistä tarkastusta halkeamien ja vääntymien varalta tarvitaan aina, kun takapyörä irrotetaan. Vaihda osa, jos löydät vaurioita.
D	Käyttöhihna	Tarkasta, kiristä, puhdista, säädä
D	Moottorin puristussuhde	Tarkasta; säädä tarvittaessa
D	Moottorin kiinnittimen kiinnikkeet	Tarkasta, kiristä, säädä

KOHDE		HUOMAUTUKSIA
XU	Moottoriöljyn ja suodattimen vaihto	Tarkista öljy ja suodatin, tarkista käytetty öljy epäpuhtauksien varalta
E	Haihtumis päästöjen rajoitusjärjestelmä	Tarkasta; puhdista
E	Pakokaasujärjestelmä	Tarkasta; säädä; korjaa; vaihda tarvittaessa. Tarkasta kaikki tiivistetyt pakoliitännät ja kiristä ne uudelleen
D	Polttoainejärjestelmä	Tarkasta; puhdista
D	Öljyputkien/öljyjärjestelmän tarkastaminen	Tarkasta, puhdista ja säädä tarvittaessa
	Akku	Tarkasta navat; puhdista
D	Jarruneste	Vaihda (DOT 4)
XU/D	Jarrupalat	Tarkista jarrupalojen kulumisaste ja vaihda, jos palat ovat kuluneet vaihtorajan alle
D	Kytkinvipu	Voitele asianmukaisella voiteluaineella ohjeiden mukaisesti
D	Kytkinkaapelin vällys	Tarkasta ja säädä tarvittaessa
D	Kytkimen vetoakselin nivel	Tarkasta; voitele asianmukaisilla voiteluaineilla ohjeiden mukaisesti
D	Ohjauskaapelin päät	Voitele asianmukaisella voiteluaineella ohjeiden mukaisesti

YLLÄPITO

KOHDE		HUOMAUTUKSIA
D	Kiinnikkeet	Tarkasta ja kiristä tarvittaessa
D	Etujarruvipu	Säädä tarvittaessa, voitele asianmukaisella voiteluaineella ohjeiden mukaisesti
D	Etuhaarukkaöljy	Tarkasta
D	Etuhaarukat ja etuakseli	Tarkasta ja säädä tarvittaessa
D	Vaihdepoljin	Tarkasta ja säädä tarvittaessa
D	Vaihteen asentokytkin	Tarkasta; puhdista.
D	Ajovalo	Tarkasta ja säädä tarvittaessa
D	Takajarrupoljin	Tarkasta; säädä tarvittaessa, voitele asianmukaisella voiteluaineella ohjeiden mukaisesti
D	Takaiskunvaimennin	Vaihda
D	Takapyörän suuntaus	Tarkasta ja säädä tarvittaessa
	Koeajo	Suorita koeajo
D	Seisontatuki	Voitele asianmukaisella voiteluaineella ohjeiden mukaisesti
D	Ohjauslaakerit	Tarkasta
D	Ripustin, taka	Tarkasta

KOHDE		HUOMAUTUKSIA
D	Kääntövarsi ja taka-akseli	Tarkasta
D	Renkaat/pyörät	Tarkasta kulutuspuunnan syvyys, sivuseinämien halkeilu, kulumiskuviot.

Kun ajoneuvolla on ajettu yli 80 000 kilometriä (50 000 mi), palaa ajomäärän 800 kilometrin (500 mi) taulukkoon ja aloita huoltovälit alusta.

MOOTTORIÖLJYN/SUODATTIMEN VAIHTO

Vaihda moottoriöljy määräaikaishuoltotaulukossa määritetyin väliajoin. Vaihda öljy useammin, jos moottoripyörän käyttö on raskasta, etenkin jos sitä käytetään kylmällä säällä. Katso sivu 103.

HUOMAUTUS

Ellei öljynvaihtoja tehdä säännöllisesti kylmällä säällä käytettäessä, seurauksena voi olla kondensaation muodostuminen. Jäätymisestä voi olla seurauksena tukkeutuneet öljyputket ja vakava moottorivaurio.

Öljyn ja suodattimen vaihtoon tarvitaan öljyä yhteensä noin 4,7 litraa. Noudata kaikkia ohjeita huolellisesti. Älä ylitäytä.

HUOMAUTUS

Öljynvaihdon jälkeen alhaisen öljynpaineen merkkivalo saattaa syttyä, kun moottori käynnistetään. Jos niin käy, älä lisää kierroslukua joutokäyntinopeuden yläpuolelle, ennen kuin merkkivalo sammuu. Käyttö joutokäyntinopeuden yläpuolella voi aiheuttaa moottorin vaurioitumisen.

1. Vaihda öljy ja suodatint, kun moottori on lämmin. Jos moottori on kylmä, käynnistä moottori ja anna sen käydä joutokäynnillä vähintään 5 minuutin ajan.
2. Pysäköi moottoripyörä seisontatuen varaan tasaiselle, tukevalle pinnalle. Jos käytät huoltonostinta, moottoripyörä on keskitettävä.

3. Puhdista alue tyhjennystulpan ① ympäriltä. Aseta tyhjennysastia tyhjennystulpan alle.

⚠ HUOMIO

Kuuma öljy voi aiheuttaa palovammoja iholle. Älä päästä kuumaa öljyä kosketuksiin ihon kanssa.

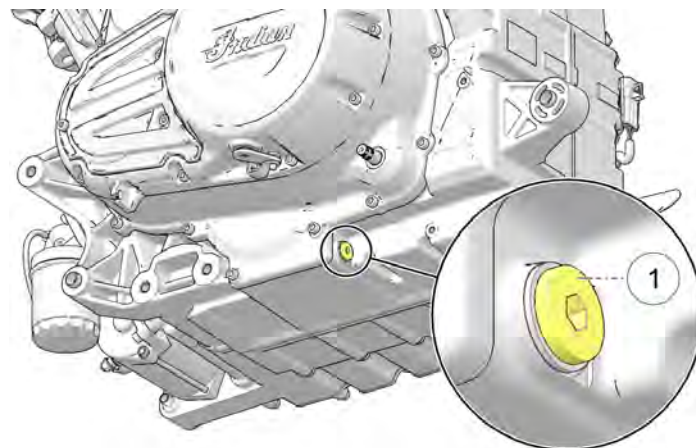

4. Poista tyhjennystulppa. Anna öljyn tyhjentyä kokonaan.

HUOMAUTUS

Irrota seisontatuen puskurikannatin, jotta saat tyhjennystulpalle enemmän tilaa.

YLLÄPITO

- Asenna uusi tiivistealuslevy ja O-rengas tyhjennystulppaan. Tyhjennystulpan ja moottorin tiivistyspintojen tulisi olla puhtaita, eikä niissä saisi olla purseita, kolhuja tai naarmuja.
- Asenna tyhjennystulppa takaisin paikalleen. Kiristä oikeaan kiristysmomenttiin. Jos seisontatuen puskurikannatin irrotettiin, asenna se takaisin. Kiristä kiinnike oikeaan kiristysmomenttiin.

KIRISTYSMOMENTTI

Tyhjennystulppa:

20 Nm

Kannattimen kiinnike:

9,5 Nm



HUOMIO

Kuuma öljy voi aiheuttaa palovammoja iholle. Älä päästä kuumaa öljyä kosketuksiin ihon kanssa. Käytä nahkakäsineitä käsitellessäsi kuumia komponentteja.

- Aseta öljypohja öljysuodattimen alle. Irrota suodatin kääntämällä sitä vastapäivään öljynsuodatinavaimella.
- Puhdista moottorin suodattimen tiivistyspinta kuivalla, puhtaalla liinalla.
- Voitele uuden suodattimen O-rengas uudella moottoriöljykalvolla. Tarkista, että O-rengas on hyväkuntoinen.

- Asenna uusi suodatin ja kierrä sitä käsin myötäpäivään, kunnes suodattimen tiiviste osuu tiivistepintaan ja käännä sitä sitten vielä 3/4 kierrosta – 1 kierroksen verran.
- Irrota mittatikku. Lisää tässä vaiheessa vain 3,8 litraa suositeltua öljyä. *Älä ylitäytä.*
- Asenna mittatikku tukevasti takaisin paikoilleen.
- Kun moottoripyörä on pystyssä, keskitetyssä asennossa, käynnistä moottori ja anna käydä joutokäynnillä noin 30 sekuntia.
- Sammuta moottori ja lisää vielä 0,95 litra moottoriöljyä. Älä ylitäytä. Ylitäytöstä voi seurata moottorin suorituskyvyn heikkeneminen ja ilmansuodattimen täyttyminen öljystä. Poista liika öljy imulaitteella, jos lisää liikaa öljyä.
- Varmista, että öljyntaso on turvallisen käytön alueella, tarkistamalla öljyntaso uudestaan ohjeiden mukaan sivulla 80.

HUOMAUTUS

Öljynvaihdon jälkeen alhaisen öljynpaineen merkkivalo saattaa syttyä, kun moottori käynnistetään. Jos niin käy, älä lisää kierroslukua joutokäyntinopeuden yläpuolelle, ennen kuin merkkivalo sammuu. Käyttö joutokäyntinopeuden yläpuolella voi aiheuttaa moottorin vaurioitumisen. Jos haluat lisätietoja, katso sivu 42.

- Hävitä käytetty suodatin ja öljy asianmukaisesti.
- Nollaa öljyn vaihtoikä mittaristossa. Katso sivu 51.

ILMANSUODATIN

HUOMAUTUS

Huoltoa tarvitaan useammin, jos moottoripyörää käytetään märissä tai pölyisissä olosuhteissa.

Vaihda ilmansuodatin, jos se likaantuu öljystä.

Ilmansuodatinelementtiä ei voi puhdistaa. Vaihda suodatin tarvittaessa.

1. Irrota polttoainesäiliö. Katso sivu 135.
2. Poista johtosarjan kiinnityksen nippusiteet sekä jarruputkien kiinnityspidikkeet. Poista johtosarja ① ja jarruputket ② ilmakotelon suodattimen kannen pidikeosista.

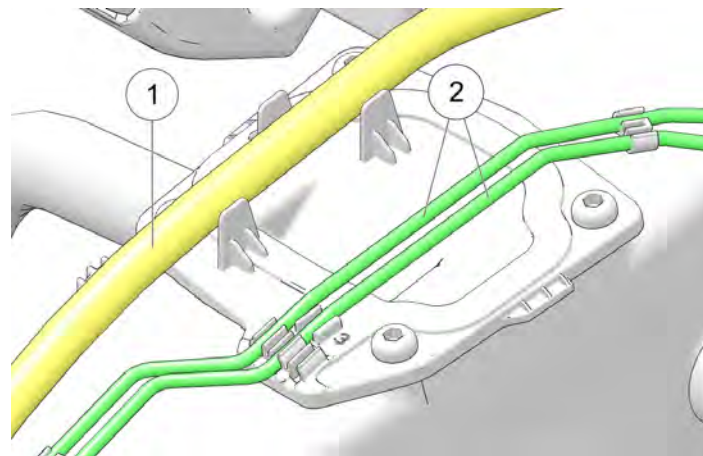

3. Irrota ilmakotelon suodattimen kannen kiinnikkeet ③ ja irrota yksiköstä.

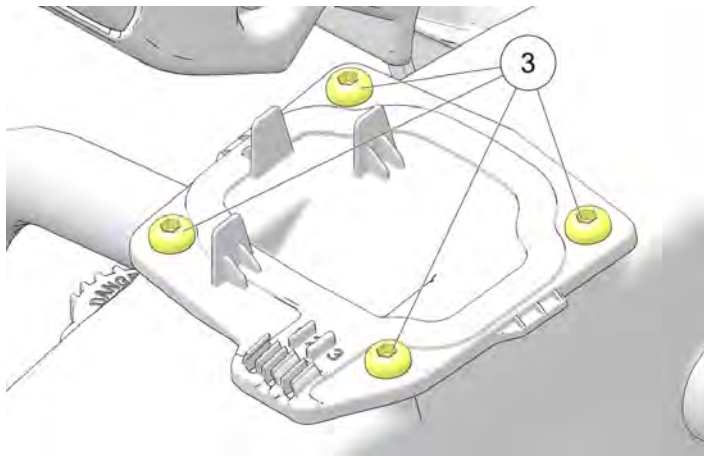

4. Uusi suodatin asennetaan noudattamalla irrotusohjeita päinvastaisessa järjestyksessä.

KIRISTYSMOMENTTI

Ilmakotelon suodattimen kannen kiinnike:
10 Nm

JÄÄHDYTYSJÄRJESTELMÄ

Moottorin jäähdytysnesteen tasoa ohjataan palautusjärjestelmän avulla. Palautusjärjestelmään kuuluvat keruusäiliö, jäähdyttimen täyttöaukko, painekorkki ja liitäntäletku.

Kun jäähdytysnesteen lämpötila nousee, (kuuma) neste laajenee ja purkautuu moottorista painekorkin kautta paisuntasäiliöön. Kun moottorin lämpötila laskee, (jäähdyntynyt) neste supistuu ja palautuu paisuntasäiliöstä painekorkin kautta jäähdyttimeen.

Uusissa moottoreissa jäähdytysnestetason laskeminen on normaalia, kun järjestelmässä oleva ilma poistuu. Tarkista jäähdytysnesteen taso ja pidä suositellulla tasolla lisäämällä jäähdytysnestettä paisuntasäiliöön. Katso suositeltu moottorin jäähdytysneste sivulta 184.

Suosittelomme jäähdytysnesteen tyhjentämistä kokonaan viiden (5) vuoden tai 80 000 kilometrin (50 000 mailia) välein sen mukaan, kumpi tulee ensin, jotta jäähdytysneste suojaa moottoria jatkuvasti parhaalla mahdollisella tavalla. Ota yhteys jälleenmyyjään tätä huoltoa varten.

HUOMIO

Anna ajoneuvon jäähtyä, ennen kuin teet jäähdytysjärjestelmän huoltoa. Tämän ohjeen laiminlyönti voi aiheuttaa ihon palovammoja.

JÄÄHDYTYSNESTEEN MÄÄRÄN TARKASTUS

Jäähdytysnesteen ylivuotopullo sijaitsee ajajan istuimen alla. Tasoa voidaan tarkastella ilman osien purkamista.

1. Irrota oikeanpuoleiset sivulaukut. Katso sivu 67.
2. Käytä avustajaa pitämään moottoripyörää pystyasennossa (älä aseta sitä seisontatuen varaan) ja etsi jäähdytysnestepullo lokasuojan alapuolelta, käyttöhihnan yläpuolelta.

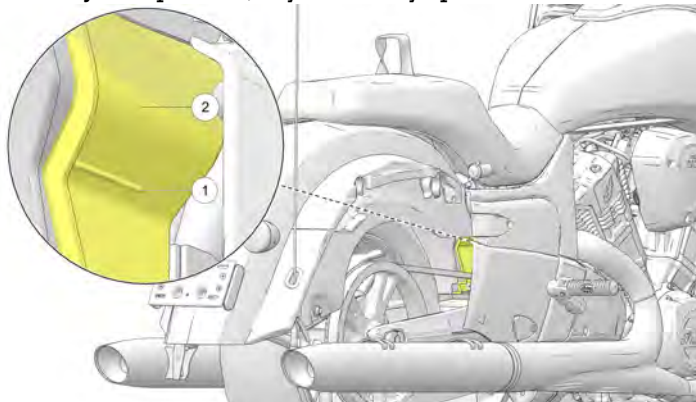

3. Varmista, että jäähdytysnesteen taso on vähimmäisrajan yläpuolella ① ja rungon sivutuen ② alapuolella.
4. Jos jäähdytysnesteen taso on alapinnan alapuolella, jäähdytysnestettä on lisättävä järjestelmään.

JÄÄHDYTYSNESTEEN LISÄÄMINEN

Lisää jäähdytysnestettä seuraavasti:

1. Irrota istuin ja kumikansi. Katso sivu 152.
2. Irrota ylivuotopullon korkki ③ jäähdytysnesteen lisäämiseksi. Lisää jäähdytysnestettä, kunnes taso on merkittyjen arvojen sisällä.

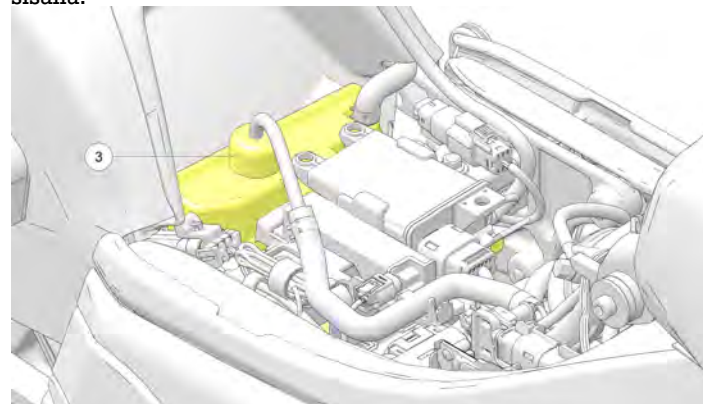

HUOMAUTUS

Kumiletku ja muotoiltu nailonletku voivat olla kiinnitettyinä tämän toimenpiteen aikana.

TÄRKEÄÄ

Älä täytä jäähdytysnestepulloa täyteen. Pulloon on jäätävä 0,3 litra ilmaa lämpölaajenemista varten. Tämän ohjeen laiminlyönti voi johtaa jäähdytysnesteen ylivuotoon.

TAKAKÄYTTÖHIHMAN PUHDISTUS

HUOMAUTUS

Älä tarkasta tai säädä käyttöhihnan kireyttä, kun hihna tai voimansiirtojärjestelmä on märkä tai kuuma. Seurauksena on virheellinen säätö.

Käyttöhihnan puhdistus pidentää hihnan ja hammaspyörän käyttöikää ja vähentää voimansiirrosta kuuluvaa melua. Puhdista hihna jokaisen renkaanvaihdon yhteydessä. Puhdista hihna useammin, jos ajat likaisissa, pölyisissä tai roskaisissa ympäristöissä.

1. Sekoita muutama tippa mietoa astianpesuainetta kupilliseen lämmintä vettä.
2. Puhdista hihna ja hammaspyörän hampaat pehmeällä nailonharjalla ja saippuavedellä. Puhdista huolellisesti nurkkauksista, joihin voi kerääntyä tiersoskaa ja hihnapölyä.
3. Huutele hihna puhtaalla vedellä ja kuivaa sitten huolellisesti.

TAKAKÄYTTÖHIHMAN KUNTO



Tarkasta takakäyttöhihna määräaikaishuoltotaulukossa määritetyin väliajoin. Vaihda käyttöhihna, jos se on haljennut tai siinä on rikkoutuneita hampaita. Käyttöhihna tulisi vaihtaa säännöllisesti, vaikka se vaikuttaisikin olevan hyvässä kunnossa. Katso tietoja *INDIAN MOTORCYCLEN huolto-ohjeesta* tai ota tarvittaessa yhteyttä valtuutettuun *INDIAN MOTORCYCLE* -jälleenmyyjään.

ÄLÄ yritä tarkastaa hihnan kireyttä, jos hihna on altistunut sateelle, jos se on pesty edellisten 24 tunnin aikana tai jos ajoneuvoa on käytetty käyttölämpötilassa neljän edellisen tunnin aikana. Anna ajoneuvon jäähtyä ympäristön lämpötilaan, ennen kuin mittaat hihnan kireyttä.

Vaihda käyttöhihna ja molemmat hammaspyörät, jos käyttöhihnaa on käytetty yli 8 000 kilometriä (5 000 mailia) vaurion tai toimintahäiriön yhteydessä. Muussa tapauksessa kummankin voi vaihtaa erikseen.

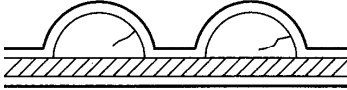
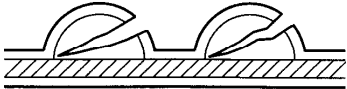
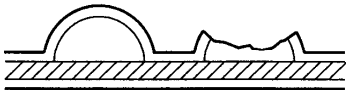
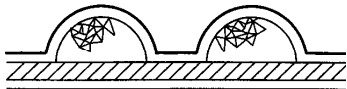
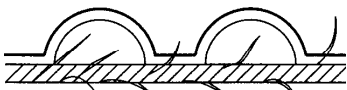
TAKAKÄYTTÖHIHNNAN KULUMISANALYYSI

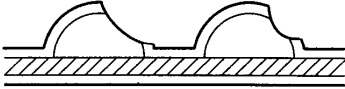
KULUMISANALYYSI	HIHNNAN KUNTO
Sisäisiä hampaiden halkeamia (hiushalkeamat): OK käyttää, mutta valvo kuntoa.	
Ulkoisia hampaiden halkeamia: Vaihda hihna.	
Puuttuvia hampaita: Vaihda hihna.	
Lohkeilua (ei vakavaa): OK ajaa, mutta valvo kuntoa.	
Rispaantuneet reunat nauhassa: OK ajaa, mutta valvo kuntoa.	

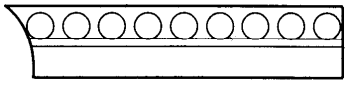
KULUMISANALYYSI	HIHNNAN KUNTO
Koukkukuluma: Vaihda hihna.	
Kiveniskemät: Vaihda hihna, jos vauriot ovat reunassa.	
Kehyksen kuluma (vain ulkopuolen reuna): OK ajaa, mutta valvo kuntoa.	

KÄYTTÖHIHNNAN SÄÄTÖ

TÄRKEÄÄ

Käyttöhihnan säädöt on jätettävä valtuutetun Indian-jälleenmyyjän tai vastaavan mekaanikon suoritettaviksi.

TÄRKEÄÄ

Tee tämä toimenpide asianmukaisen hihnan kireyden ja kohdistuksen saavuttamiseksi. Hihnan kireys tulisi määrittää ennen kohdistustoimenpidettä.

KETJUN KIREYS

VAROITUS

Käyttöhihna, jota ei ole kunnolla kiristetty, voi aiheuttaa voimansiirron melua ja vahingoittaa käyttöhihnaa, mikä voi aiheuttaa hihnan pettämisen ja moottoripyörän hallinnan menetyksen.

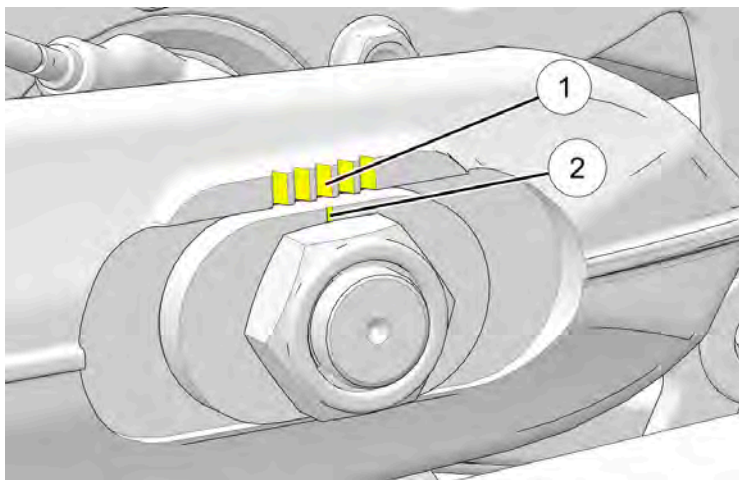

HUOMAUTUS

Merkkejä ① ja ② käytetään viitteenä alkuperäisestä pyörien kohdistuksesta. Merkkien tulisi olla suunnilleen samassa kohdassa pyörän vasemmalla ja oikealla puolella.

1. Aseta moottoripyörä pystyasentoon etupyörän ollessa kiinnitetty pyöräpuristimeen.
2. Irrota sivulaukut.
3. Kirjaa ylös säätösijainnit ① ja ②.
4. Kohota moottoripyörän takaosaa niin, että takarengasta voidaan pyörittää vapaasti.
5. Löysää akselimutteri ③.

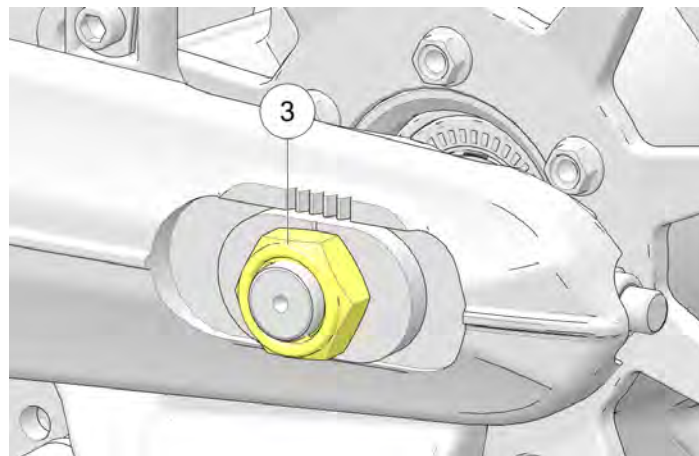

6. Käännä OIKEANPUOLEISTA säätömutteria ④, kunnes saavutat asianmukaisen hihnan kireyden.

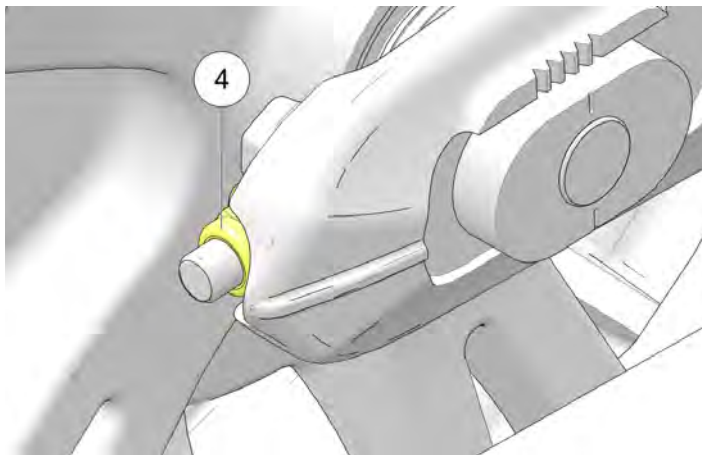

HIHNA POIKKEAMA

Malli	Poikkeama 44,6 N (10 lbf) voimalla
Challenger	15 mm – Uusi hihna 20 mm – Hihna yli 1 600 km:n (1 000 mi) jälkeen

HIHNA KOHDISTUS

VAROITUS

Käyttöhihna, jota ei ole kunnolla kohdistettu, voi aiheuttaa voimansiirron melua ja vahingoittaa käyttöhihnaa, mikä voi aiheuttaa hihnan peittämissen ja moottoripyörän hallinnan menetyksen.

Kun hihnan kireys on oikea, tarkista ja säädä lopullinen pyörien suuntaus seuraavasti:

HUOMAUTUS

Ketjun kireyden muutoksen minimoimiseksi käytä VASEMMAN PUOLEN säädintä vain lopullisen hihnan kohdistuksen säätämiseksi.

1. Pyöritä pyörää TAAKSEPÄIN. Kiristä VASENTA säädintä, kunnes hihna siirtyy pois hammaspyörän laipan sisäpuolelta taaksepäin pyörytyksen aikana.

TÄRKEÄÄ

Hihnan tulisi kulkea hammaspyörän hammaspinnan keskellä, kun se on asianmukaisesti kohdistettu ⑤. Hammaspyörän hampaiden tulisi olla näkyvissä käyttöhihnan kummallakin puolella.

YLLÄPITO

2. Pyöritä pyörää ETEENPÄIN ja varmista, että hammaspyörän hampaat näkyvät yhä käyttöhihnan kummallakin puolella ⑤.

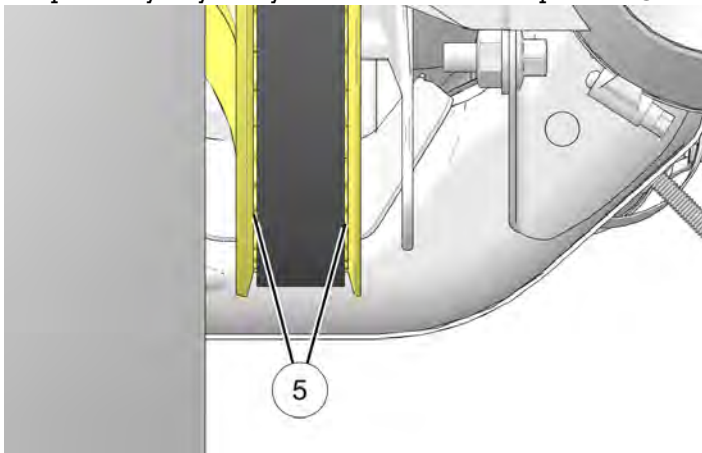

3. Löysää tarvittaessa akselimutteria ja VASEMMAN PUOLEN säädintä, kunnes hihna siirtyy pois oikealta laipalta ja alkaa kulkea vedetyn hammaspyörän laipan keskellä pyörän pyöriessä eteenpäin.

HUOMAUTUS

Saattaa olla tarpeen löysätä akselin mutteria ja napauttaa akselin vasenta päätä, jotta voidaan varmistaa, että se siirtyy eteenpäin, kun säädintä löysätään. Akselin mutteria on kiristettävä uudelleen SÄÄDÖN OHJEARVOON ennen jatkamista.

4. Takapyörän suuntaus on riittävän hyvä, kun käyttöhihna pysyy vedetyn hammaspyörän keskellä pyörän pyöriessä eteen- ja taaksepäin. Hammaspyörän hampaiden tulisi olla näkyvissä käyttöhihnan kummaltakin puolelta.
5. Varmista, että käyttöhihnan kireys on yhä ohjearvon mukainen.
6. Kiristä taka-akselin mutteri ohjemomenttiin.

KIRISTYSMOMENTTI

Akselimutterin momentti:
88 Nm

7. Pumpppaa takajarrun poljinta useita kertoja jarrupalan etäisyyden nollaamiseksi.
8. Tarkista, että pyörä pyörii tasaisesti ja vapaasti ilman laahaamista, kun jarrupoljin vapautetaan.

ISKUNVAIMENTIMEN ESIJÄNNITYKSEN SÄÄTÖ

HUOMAUTUS

Tämä toimenpide koskee vain moottoripyöriä, joissa on manuaalinen iskunvaimentimen esijännityksen säätö.

Säädä iskunvaimentimen esijännitystä seuraavasti:

1. Irrota vasemmanpuoleinen sivusuojaus. Katso sivu 151.
2. Etsi jousitusasetus kyseiselle kuormalle taulukon mukaan (vasemmanpuoleisen ylärungon paneeliin kiinnitetty tarra).
3. Aseta säädin oikeaan asetukseen työkalusarjan 10 mm:n pika-avaimella ja jatkovarrella ①.

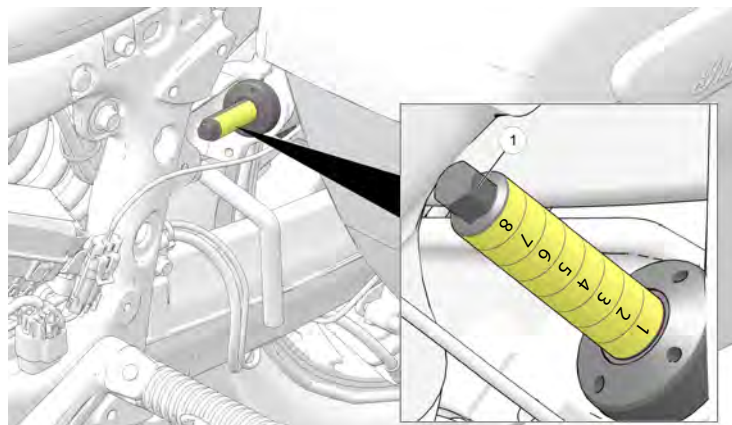

HUOMAUTUS

Numerot on pyöristetty siihen viivaan, jota ne vastaavat.

YLLÄPITO

ISKUNVAIMENNIN: HYDRAULISEN SÄÄDÖN ASETUS			
Kuormaa yhteensä + ajajat, kg (lb)	Asetukset ilman tavaralaukkuja	Maalattun tavaralaukun asetukset	
68 (150)	1	3	HUOMIO: ÄLÄ KÄYTÄ ISKUTYÖKALUJA ÄLÄKÄ YLITÄ 14 Nm:n (10 ft-lb:n) MOMENTTIA SÄÄDÖN AIKANA. KOMPONENTIT VOIVAT VAURIOITUA.
79 (175)	1	3	
91 (200)	2	3	
102 (225)	2	4	
113 (250)	2	4	
125 (275)	3	5	
136 (300)	3	5	
147 (325)	3	6	
159 (350)	4	6	
170 (375)	4	7	
181 (400)	4	7	
193 (425)	4	8	
204 (450)	5	8	

ISKUNVAIMENNIN: HYDRAULISEN SÄÄDÖN ASETUS			
215 (475)	5	ei sov	
227 (500)	5	ei sov	

KÄÄNTÖVARREN/TAKA-AKSELIN TARKASTAMINEN

- Istu kuljettajan istuimelle ja paina vartalollasi takajousitusta alas muutaman kerran. Varmista, että jousitus liikkuu vapaasti ilman takertelua. Kuuntele, kuuluuko poikkeavia ääniä.
- Nosta ja tue moottoripyörää siten, että eturengas on hieman irti maasta. Katso sivu 164.



HUOMIO

Varmista, että moottoripyörä on vakaa, kun se on nostettu. Moottoripyörän kaatuminen tai putoaminen voi aiheuttaa loukkaantumisen.

- Tartu takapyörään ja yritä siirtää pyörää sivuittain. Ota yhteys jälleenmyyjään huoltoa varten, jos kääntövarren etuosassa tai akselin alueella esiintyy liikettä.
- Käännä takapyörää hitaasti, kun vaihteisto on vapaalla. Jos pyörä ei pyöri tasaisesti, ota yhteys jälleenmyyjään huoltoa varten.

ETUHAARUKAN/JOUSITUKSEN TARKASTAMINEN

1. Aseta moottoripyörä seisontatuen varaan ja tarkista etuhaarukat. Jos haarukkaöljyä on ulommassa putkessa, *älä aja moottoripyörällä*. Ota yhteys jälleenmyyjään huoltoa varten ennen käyttöä. Jos haarukan tiivisteiden ympärillä ① tai sisemmillä putkilla ② on haarukkaöljyä, vaihda haarukan tiivisteet.

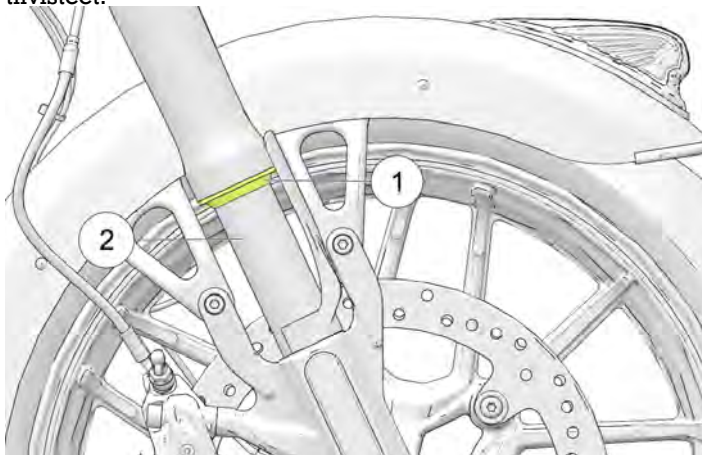

2. Puhdista haarukkaputket poistaaksesi ötököitä, tervaa tai kerääntynyttä likaa, jotka voivat aiheuttaa tiivisteiden kulumista tai vuotoa. Tarkasta sisäisten haarukkaputkien ulkopinnat vieraiden esineiden aiheuttamien naarmujen tai vaurioiden varalta.

3. Istu moottoripyörän päälle ja nosta se kokonaan pystyasentoon. Käytä etujarrua ja työnnä ohjaustankoa alaspäin (kovaa) useita kertoja. Etujousituksen tulisi toimia sujuvasti ja hiljaa.
4. Haarukkaöljyn kunto ja taso vaikuttavat etujousituksen suorituskykyyn ja sisäisten komponenttien kulumiseen. Vaihda haarukkaöljy suositelluin väliajoin. Tämän toimenpiteen suorittamiseen tarvitaan erikoistyökaluja. Katso tietoja *INDIAN MOTORCYCLEN huolto-ohjeesta* tai ota tarvittaessa yhteyttä valtuutettuun INDIAN MOTORCYCLE -jälleenmyyjään.

OHJAUSPÄÄN TARKASTAMINEN

1. Nosta ja tue moottoripyörää siten, että eturengas on hieman irti maasta. Katso tarkemmat ohjeet osiosta Moottoripyörän nostaminen.



Varmista, että moottoripyörä on vakaa, kun se on nostettu. Moottoripyörän kaatuminen tai putoaminen voi aiheuttaa loukkaantumisen.

2. Käännä ohjaustankoa ääriasennosta ääriasentoon. Liikkeen tulee olla tasainen, mutta ei löysä. Varmista, että johdot, letkut ja ohjauskaapelit eivät häiritse sujuvaa ohjausta.
3. Aseta etupyörä suoraan eteenpäin. Tartu etuhaarukoihin etuakselin lähellä ja yritä siirtää pyörää eteen- ja taaksepäin. Ota yhteys jälleenmyyjään huoltoa varten, jos ohjauspää liikkuu edestakaisin.

- Ota yhteys jälleenmyyjään, jos ohjaus takkuua, tuntuu karkealta tai epätasaiselta tai jos ohjausvarressa tuntuu liikettä.
- Käännä etupyörää ja tarkista, että etupyörän laakerit pyörivät tasaisesti. Ota yhteys jälleenmyyjään huoltoa varten, jos karkeutta tai epätavallisia ääniä esiintyy.
- Käännä ohjaustankoa kokonaan oikealle tai vasemmalle ja pidä sitä haarukan pysäytintä vasten. Yritä siirtää etupyörää sivuttain. Ota yhteys jälleenmyyjään, jos liikettä havaitaan.

HAIHTUMISPÄÄSTÖJEN RAJOITUSJÄRJESTELMÄ (KALIFORNIAN JA KANSAINVÄLISET MALLIT)

- Tarkasta kaikki haihtumispäästöjen rajoitusjärjestelmän letkut ja liitännät. Varmista, että kaikki liitännät ovat tiiviisti kiinni.
- Säiliö ① sijaitsee oikeanpuoleisen V-kannen alla. Varmista, että se on asennettu tukevasti kannattimeen.

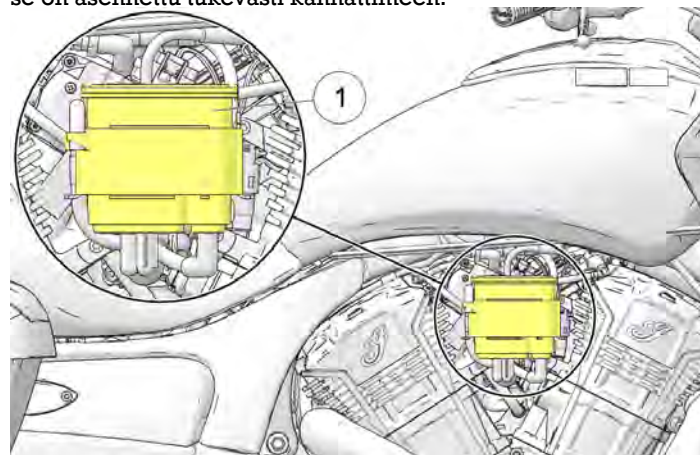

- Tarkasta haihtumispäästösäiliön liitännät ja varmista, että ne ovat tiukassa. Säiliöstä tuleva tuuletuslinja tulisi liittää liitintään, jossa lukee "TANK" (säiliö). Tyhjennyslinja tulisi liittää

liitäntään, jossa lukee "PURGE" (tyhjennys), ja ympäristön tuuletuslinja tulisi kytkeä liitäntään, jossa lukee "AIR" (ilma).

POLTTOAINEJÄRJESTELMÄN OSAT

1. Tarkasta polttoaineletkut halkeamien ja vaurioiden varalta.
2. Tarkasta polttoainesäiliön ① ja polttoaineen jakoputken liitännät vuotojen aiheuttaman kosteuden tai tahrojen varalta. Polttoainelinjan säiliöliitäntä on säiliökonsolin alla.
3. Polttoainejärjestelmä on paineenalainen ja tarkastettava ja huollettava varovasti. Katso tietoja *INDIAN MOTORCYCLEN huolto-ohjeesta* tai ota tarvittaessa yhteyttä valtuutettuun INDIAN MOTORCYCLE -jälleenmyyjään.

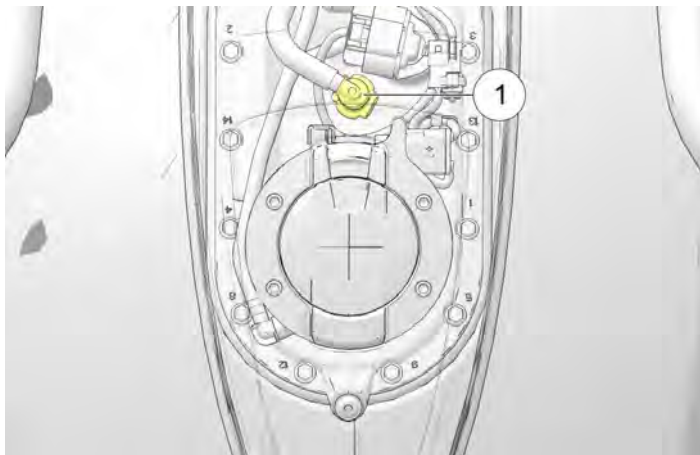

POLTTOAINESÄILIÖN POISTAMINEN

VAROITUS

Anna moottorin ja pakosarjan jäähtyä kokonaan, ennen kuin kytket irti polttoaineputkea tai irrotat säiliötä. Suojele polttoainesäiliön pintaa, kun irrotat, varastoit ja asennat säiliötä.

1. Irrota konsoli kiertämällä kiinnike auki konsolin takaa ①.

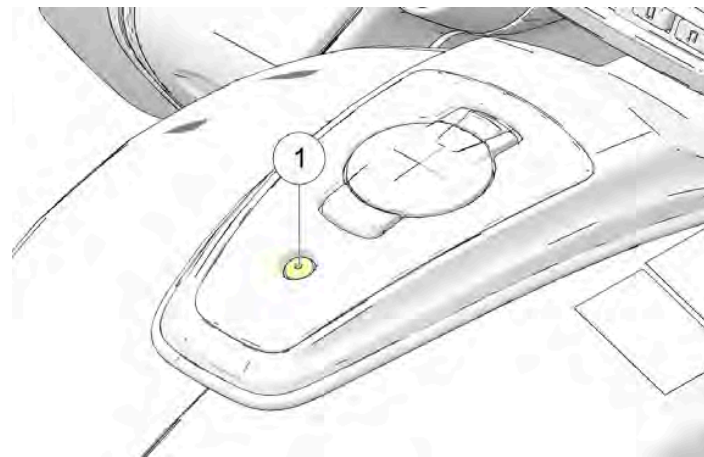

2. Kun kiinnike on irrotettu, nosta konsolin takaosaa riittävästi, jotta yllät polttoainesäiliön korkkiin. Paina sitten eteenpäin niin, että etuosan kiinnitys vapautuu ohjausurasta.

YLLÄPITO

3. Suorita irrotus loppuun nostamalla konsolia ylös ja ulos pois päin polttoainesäiliöstä.



HUOMIO

Älä yritä poistaa pikaliitintää millään muulla tavalla kuin sormin. Työkalujen käyttö voi vaurioittaa liitintää.

4. Poista polttoaineen pikaliitin ②.

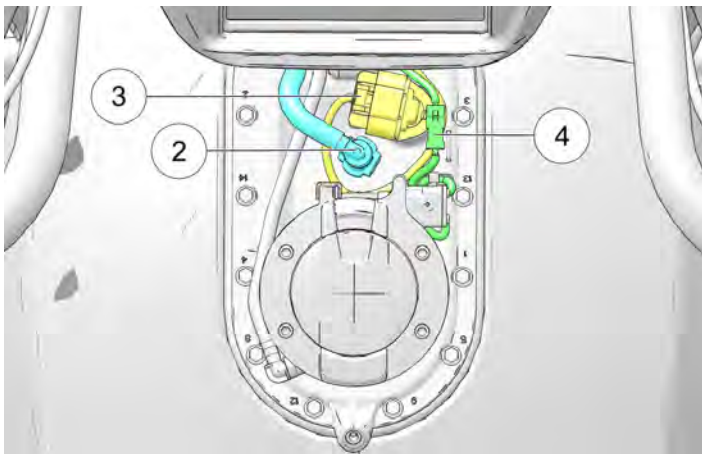

5. Irrota sähköliitin polttoainepumpusta ③.
6. Irrota sähköliitin polttoainesäiliön korkista ja poista sähköjohdinsarja ④.

7. Irrota vasemmanpuoleinen V-suoja irrottamalla sen pidikkeet.



HUOMIO

Älä yritä poistaa pikaliitintää millään muulla tavalla kuin sormin. Työkalujen käyttö voi vaurioittaa liitintää.

8. Irrota polttoaineletku polttoaineen jakoputkesta ⑤.

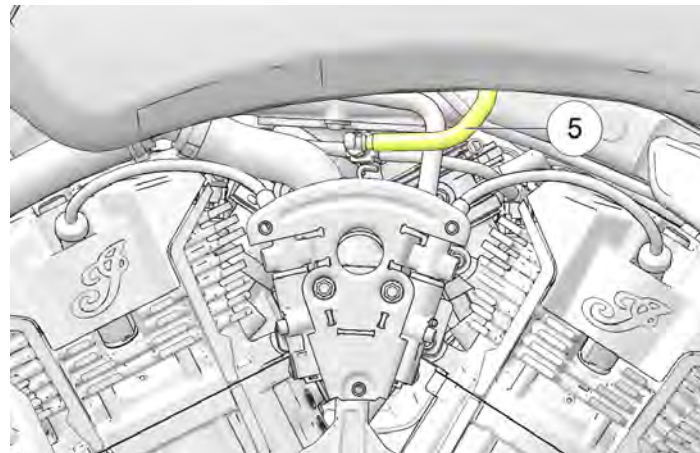

9. Irrota istuin. Katso sivu 152.

10. Irrota säiliön takaa polttoaineen tuuletuslinja ⑥.

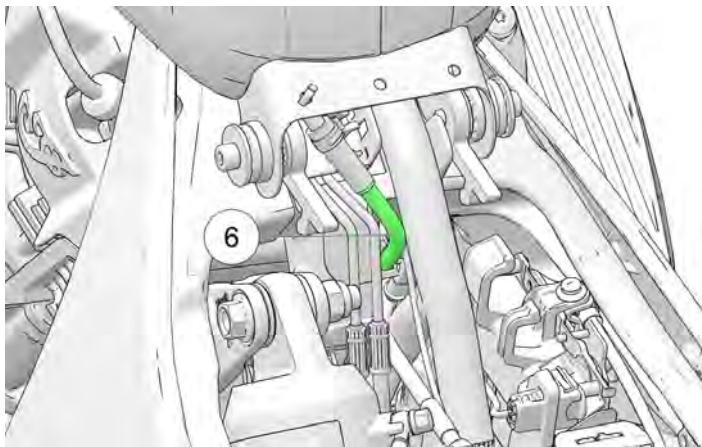

11. EVAP-järjestelmällä varustetuissa malleissa poista EVAP-tuuletusputki, joka sijaitsee EVAP-säiliön yläpuolella polttoainesäiliön oikealla puolella ⑦.

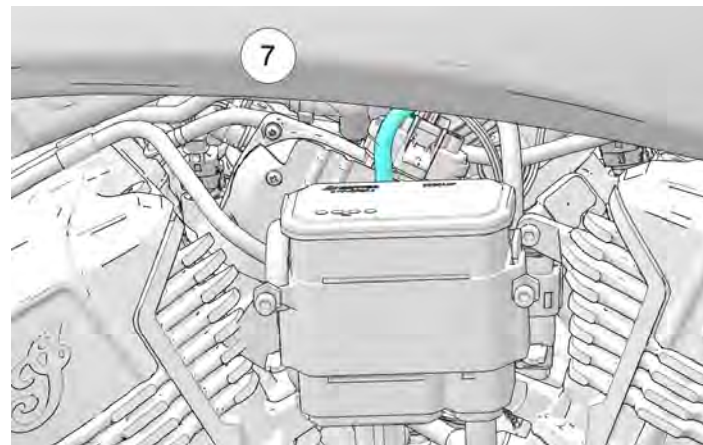

12. Irrota polttoainesäiliön kiinnike ⑧.

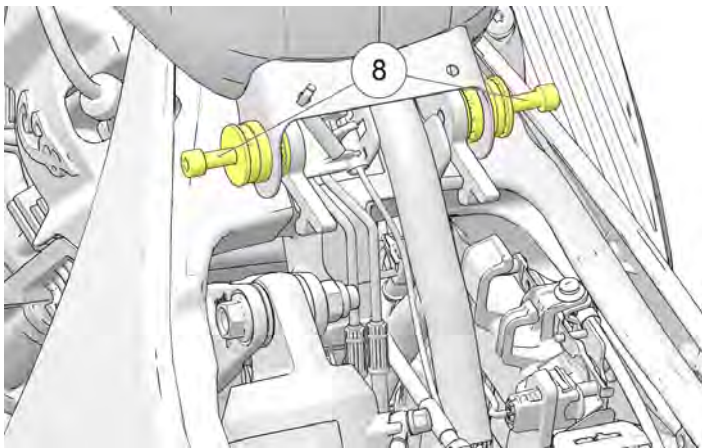

13. Nosta säiliön takaosaa ylöspäin ja vedä taaksepäin irrottaaksesi sen. Aseta polttoainesäiliö turvalliseen paikkaan ja käytä tyhjennysastiaa irrotetuista letkuista tai heloista mahdollisesti valuvan polttoaineen keräämiseen.

ASENNUS

Asennus tehdään noudattamalla irrotusohjeita käänteisessä järjestyksessä.

KIRISTYSMOMENTTI

Polttoainesäiliön kiinnike:

24 Nm

TÄRKEÄÄ

Varmista, että polttoaineen syöttöputken paikalleen painamisesta kuuluu napsahdus, jotta se on varmasti kunnolla lukittunut paikalleen. Vedä asennuksen jälkeen varovasti pikaliittimestä ja varmista, että se on tukevasti kiinni.

KAASUNSÄÄTIMEN TARKASTAMINEN

1. Kun moottori on SAMMUTETTU, pyöritä kaasukahva täysin auki ja vapauta se. Sen pitäisi kääntyä sujuvasti lepoasennosta täysin auki olevaan asentoon. Sen pitäisi palautua lepoasentoon nopeasti, kun se vapautetaan.
2. Huolla kaasujärjestelmä, jos kaasutoiminto ei ole tasainen tai jos kaasukahva ei palaa kunnolla. Katso tietoja *INDIAN MOTORCYCLE*n huolto-ohjeesta tai ota tarvittaessa yhteyttä valtuutettuun *INDIAN MOTORCYCLE* -jälleenmyyjään.

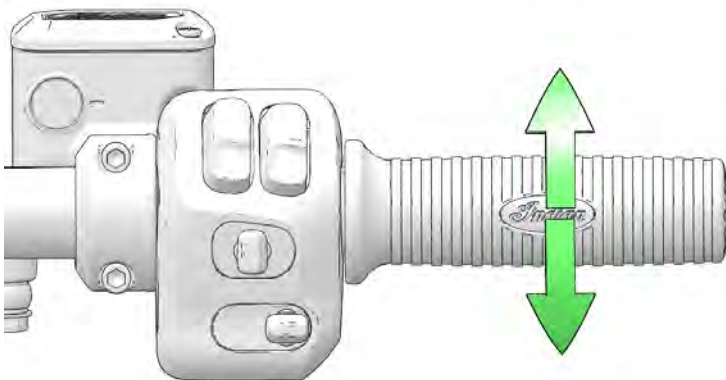

4. Kiristä lukitusmutteri tiukasti säätömutteria pidellen.
5. Varmista, että turvakytkin aktivoituu kunnolla. Moottorin ei tulisi käynnistyä vaihteella, kun kytkinvipu on vapautettu. Älä koskaan testaa kytkimen turvallisuutta yrittämällä käynnistää moottoripyörää vaihteella, paitsi jos takapyörä on nostettu maasta.

HUOMAUTUS

Käynnistimen lukituskytkin on riippuvainen kytkimen vivun välyksen asettamisesta oikein, jotta voidaan varmistaa kytkimen suojakytkimen aktivointi.

SEISONTATUEN VOITELU

Voitele seisontatuen holkki säännöllisesti. Katso seisontatuen tarkastukset, sivulta 85.

MEKAANISEN KYTKINVIVUN VÄLYS

1. Aseta ohjaustangot suoraan eteenpäin ajon asentoon, ennen kuin mittaat kytkinvivun välyksen.
2. Kytkinkaapelin säätömutteri sijaitsee moottorin kytkinkuoren pohjassa. Löysää lukkomutteria.
3. Käännä kaapelin säädintä sisään- tai ulospäin, kunnes kytkinvivun välyk on 0,5–1,5 mm kytkimen puristimessa mitatulla tavalla.

MEKAANISEN KYTKINVIVUN VOITELU

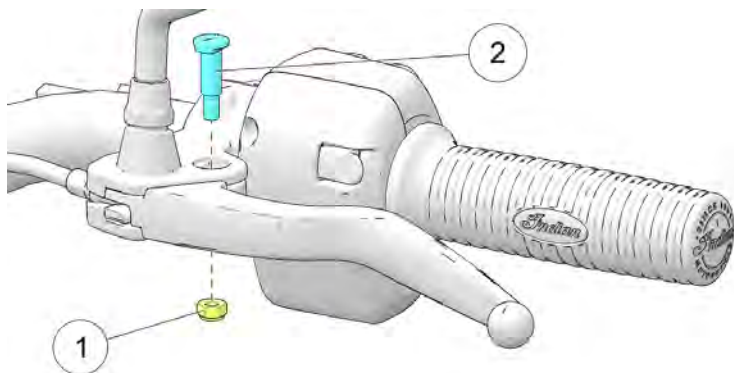

1. Kytkinkaapelin säätömutteri sijaitsee moottorin kytkinkuoren pohjassa. Löysää lukkomutteria.
2. Käännä kaapelin säädin kokonaan sisäänpäin, jotta saat suurimman mahdollisen vivun välyksen.
3. Irrota mutteri ① ja tappi ②. Irrota kytkinkaapeli kytkinvivusta.

4. Poista mahdollinen vanha rasva ja lika vivusta ja kotelosta. Voitele kytkinvipu ja tappi molybdeeniasennusrasvalla tai yleiskäyttörasvalla.

HUOMAUTUS

Seuraa vivun asennuksen aikana sisäistä kytkinvipua. Virheellinen kokoonpano voi vaurioittaa kytkintä.

5. Irrota kytkinkaapeli. Asenna vivun tappi ja mutteri takaisin.
6. Säädä kytkinvivun välystä. Katso sivu 139.
7. Kiristä säätömutteri määritysten mukaiseen momenttiin.

KIRISTYSMOMENTTI

Säätömutteri:
5,5 Nm

MEKAANISEN KYTKINKAAPELIN VOITELU

Voitele ohjauskaapelin tynnyripäät määräaikaishuoltotaulukon suositusten mukaisesti.

HUOMAUTUS

Ulkoiset kotelot on voideltu tehtaalla. Lisävoitelu voi haitata kaapelin suorituskykyä.

Tarkasta oikea reititys ja sujuva liike. Tarkasta, ettei ulkoinen kotelo ole vaurioitunut, ja tarkista onko näkyvillä oleva kaapelin johto rispaantunut, taittunut tai ruostunut. Vaihda vaurioitunut, tahmea tai jähmeä kaapeli.

1. Irrota kaapeli kytkinvivusta ja ensisijaisesta kannesta.
2. Voitele tynnyripäät yleiskäyttöisellä rasvalla.
3. Kytke kaapeli takaisin ja säädä välystä tarvittaessa.

JARRULETKUT/-LIITÄNNÄT

Tarkasta kaikki jarrun letkut ja liitännät kosteuden tai vuotaneen tai kuivuneen nesteen aiheuttamien tahrojen varalta. Kiristä vuotavat liitännät ja vaihda osat tarvittaessa. Katso tietoja *INDIAN MOTORCYCLEN huolto-ohjeesta* tai ota tarvittaessa yhteyttä valtuutettuun *INDIAN MOTORCYCLE* -jälleenmyyjään.

TAKAJARRUPOLJIN

1. Voitele kääntyvä holkki määräaikaishuoltotaulukon suositusajavälillä mukaisesti. Voitele myös aina, kun takertelua esiintyy. Käytä yleiskäyttöistä rasvaa.
2. Tarkasta jarrupalat Jarrupalat-osion mukaisesti.

JARRUNESTEEN VAROTOIMET

VAROITUS

Väärän nesteen käyttäminen tai ilman tai epäpuhtauksien päästäminen nestejärjestelmään voi vahingoittaa järjestelmän tiivisteitä tai johtaa toimintahäiriöön, joka voi johtaa vakavaan vammaan tai kuolemaan. Käytä vain DOT 4 -jarrunestettä suljetusta astiasta.

Älä käytä etupyörää, kun säiliön kansi on poistettu. Nestettä voi tulla säiliöstä, jolloin ilmaa pääsee sisään. Jarrujärjestelmän ilma voi aiheuttaa jarrujen toimintahäiriön.

Ylitäytetty säiliö voi aiheuttaa jarrujen laahaamista tai lukittumista, mikä voi johtaa vakavaan loukkaantumiseen tai kuolemaan. Pidä jarrunesteen määrä suosituksen mukaisella tasolla. Älä ylitäytä.

HUOMAUTUS

Jarruneste vahingoittaa maalattuja pintoja ja muoviosia. Puhdista vuotanut jarruneste aina välittömästi vedellä ja miedolla pesuaineella.

TAKAJARRUNESTE

Vaihda jarruneste määräaikaishuoltotaulukon suositusvälien mukaisesti. Älä yritä vaihtaa lukkiutumattoman jarrujärjestelmän nestettä. Lisää aina jarrunestettä uudesta, avaamattomasta säiliöstä. Käytä aina suositeltua nestettä. Katso sivu 185.

1. Aseta moottoripyörä tasaiselle alustalle täysin pystyasentoon.
2. Takajarrunestesäiliö sijaitsee takajarrupolkimen lähellä. Tarkastele säiliötä ajoneuvon oikealta puolelta.
3. Pyyhi nestesäiliön ja säiliön kannen ympärillä oleva alue puhtaalla liinalla.
4. Jos nestetaso on alhainen, tarkista jarrupalat, kuten on kuvattu sivulla 145. Jos palat eivät ole kuluneet yli käyttörajan, tarkista, ettei jarrujärjestelmässä ole vuotoja.

5. Irrota kansi ja kalvov levy. Nestepinnan tulee olla säiliön rungon ① minimimerkinnän ② yläpuolella. Lisää jarrunestettä tarvittaessa. *Älä ylitäytä.*

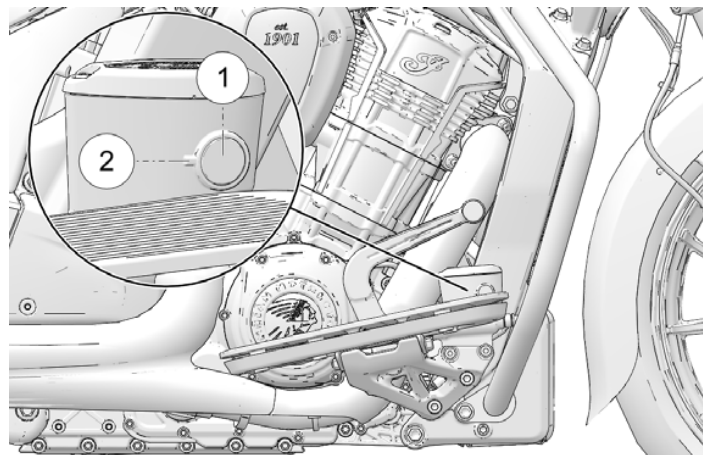

6. Asenna kansi ja kalvov levy takaisin paikoilleen.
7. Pyyhi kaikki nestevuodot pois. Tarkasta, ettei letkujen, liittimien, säiliön ja jarrusatuloiden ympärillä ole merkkejä jarrunestevuodoista.

ETUJARRUVIPU

1. Voitele kääntyvä tappi ① ja jarruvivun saranapisteet määräaikaishuoltotaulukon suositusvälien mukaisesti. Voitele myös aina, kun takertelua esiintyy. Käytä yleiskäyttöistä rasvaa.

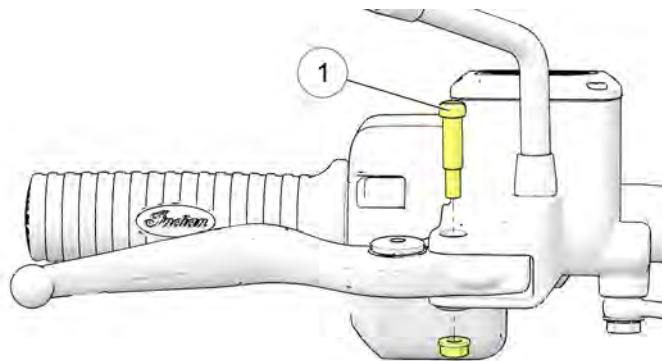

2. Tarkasta jarrupalat, kuten on esitetty sivulla 145.

KIRISTYSMOMENTTI

Kääntyvän tapin mutteri:
6,0 Nm

ETUJARRUNESTE

Vaihda jarruneste määräaikaishuoltotaulukon suositusten mukaisesti. Älä yritä vaihtaa lukkiutumattoman jarrujärjestelmän nestettä. Ota yhteys jälleenmyyjään tätä huoltoa varten. Lisää aina jarrunestettä uudesta, avaamattomasta säiliöstä. Käytä aina suositeltua nestettä. Katso sivu 185.

1. Aseta moottoripyörä tasaiselle alustalle täysin pystyasentoon. Aseta ohjaustanko niin, että nestesäiliö on tasainen. Pyyhi nestesäiliön ja säiliön kannen ympärillä oleva alue puhtaalla liinalla.
2. Jos nestetaso on alhainen, tarkista jarrupalat, kuten on kuvattu sivulla 145. Jos palat eivät ole kuluneet yli käyttörajan, tarkista, ettei jarrujärjestelmässä ole vuotoja.
3. Lisää nestettä poistamalla säiliön kannen ruuvit. Irrota kansi ja kalvov levy.

YLLÄPITO

4. Nestepinnan tulee olla säiliön minimimerkinnän ② yläpuolella tarkastuslasissa ①. Lisää jarrunestettä tarvittaessa. *Älä ylitäytä.*

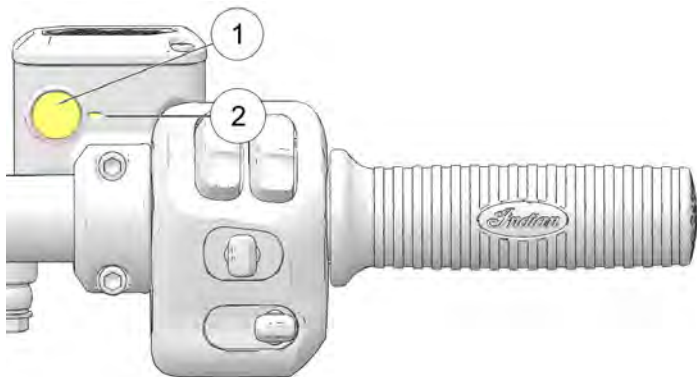

5. Asenna kalvolevy, kansi ja ruuvit takaisin paikoilleen.

KIRISTYSMOMENTTI

Säiliön kannen ruuvit:
1,4 Nm

6. Pyyhi kaikki nestevuodot pois. Tarkasta, ettei letkujen, liittimien, säiliön ja jarrusatuloiden ympärillä ole merkkejä jarrunestevuodoista. Tarkasta letkujen kulumisen varalta.

LEVYJARRUN TARKASTAMINEN/PUHDISTAMINEN



HUOMIO

Anna jarrukomponenttien jäähtyä ennen tarkastusta tai ylläpitotoimia. Tämän ohjeen laiminlyönti voi aiheuttaa ihon palovammoja.

1. Tarkasta, onko levyjarruissa ① kolhiutumia, naarmuja, murtumia tai muita vaurioita. Tarkasta kunkin jarrulevyn paksuus vähintään neljässä paikassa levyn ympärillä. Jos jokin levy on kulunut vähimmäispaksuuteen ohuimmasta kohdasta tai jos levy on vaurioitunut, ota yhteyttä jälleenmyyjään levyn vaihtamiseksi.

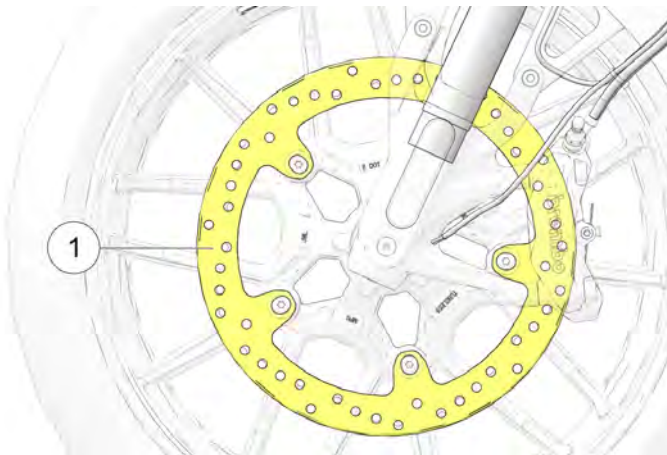

2. Puhdista levyt, jos ne vinkuvat hieman johtuen liasta tai pölystä. Levitä jarrunpuhdistinainetta puhtaaseen pyyhkeeseen ja pyyhi levyt. ÄLÄ anna jarrunpuhdistimen koskettaa maalattuja tai muovisia osia. Lue kaikki etiketissä olevat varotoimet.

HUOMAUTUS

Etulevyjarrun vähimmäispaksuus:
4,5 mm
Takalevyjarrun vähimmäispaksuus:
6,5 mm

JARRUPALAT

HUOMAUTUS

Jarrupalojen vaihdon jälkeen varaa uusien jarrupalojen sisäänajoon jopa 500 km kaupunkiajo-olosuhteissa (ei valtatieliikenteessä), jotta palat istuvat uusiin roottoreihin. Jarruja pitää käyttää usein. Tänä aikana jarrutusteho on vähemmän tehokas. Vältä käyttämästä jarruja kovasti hätätilanteita lukuun ottamatta. Jarruteho kasvaa vähitellen tämän asettumisjakson aikana.

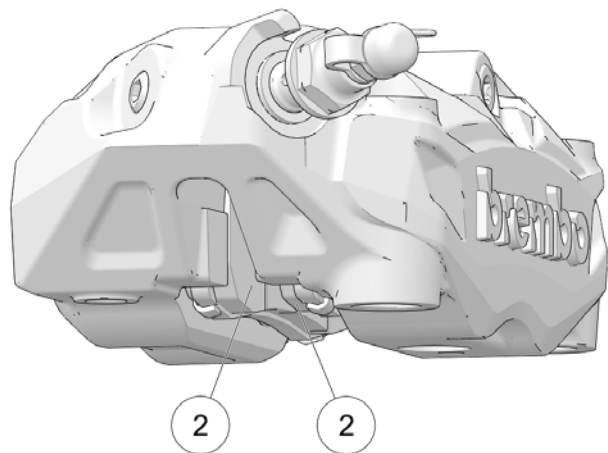

Tarkasta etujarrupalat etulevyjen kummaltakin puolelta. Tarkasta takajarrupalat takalevyn kummaltakin puolelta. Vaihda jarrulevyt, kun kitkamateriaalin ohuin kohta ② on kulunut 1,0 mm:iin. Ota yhteys jälleenmyyjään tätä huoltoa varten.

Tarkistaessasi jarrupalan kitkamateriaalin paksuutta tarkista jokaisesta jarrusatulasta, onko niissä kosteutta tai tahroja vuotaneesta tai kuivuneesta jarrunesteestä. Jos tarkastuksessa näkyy merkkejä nesteen vuodosta, älä käytä ajoneuvoa. Ota yhteys jälleenmyyjään huoltoa varten.

ETUJARRUPALOJEN TARKASTAMINEN

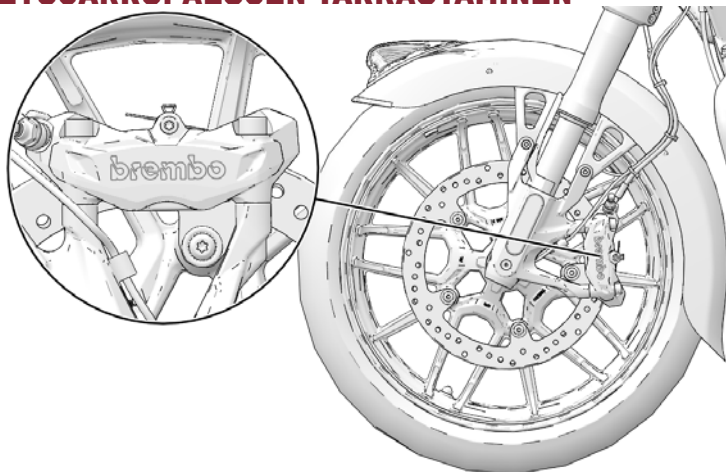

1. Aseta moottoripyörä seisontatuelle siten, että ohjaustanko on käännetty vasemmalle.
2. Tarkasta kitkamateriaali tarkastuspeilillä, joka sijaitsee satulan etupuolella.

TAKAJARRUPALOJEN TARKASTAMINEN

1. Aseta moottoripyörä seisontatuelle siten, että ohjaustanko on käännetty vasemmalle.
2. Tarkasta kitkamateriaali tarkastuspeilillä, joka sijaitsee satulan etupuolella.

PYÖRÄN TARKASTUS

Tarkasta molemmat pyörät halkeamien tai vaurioiden varalta ja vaihda vaurioituneet pyörät välittömästi. Älä käytä moottoripyörää, jos pyörät ovat vaurioituneet tai murtuneet. Katso tietoja *INDIAN MOTORCYCLEN huolto-ohjeesta* tai ota tarvittaessa yhteyttä valtuutettuun INDIAN MOTORCYCLE -jälleenmyyjään.

PYÖRÄN SUUNTAUS

Tarkasta takapyörän suuntaus säännöllisin väliajoin aina, kun takapyörä on irrotettu ja takakäyttöhihnaa säädetty. Ota yhteys jälleenmyyjään tätä huoltoa varten.

ETUPYÖRÄN ASENNUS

Jos etupyörä poistetaan mistä tahansa syystä, se on asennettava oikeaan pyörintäsuuntaan.

Puhdista kaikki pyörän komponentit ennen asennusta. Levitä kevyt kerros yleiskäyttöistä rasvaa akselille ja molemmille välilevyille.

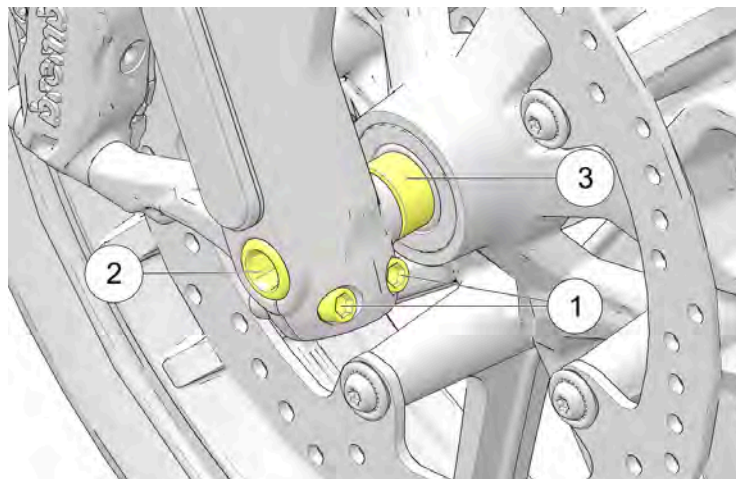

KIRISTYSMOMENTTI

- ① Kiristyspultti:
24,4–25,7 Nm
- ② Akselipultti:
70 Nm
- ③ Pyörän aluslevyt:
23,5 mm

RENKAAT

VAROITUS

Moottoripyörän käyttäminen väärillä renkailla, väärällä rengaspaineella tai liian kuluneilla renkailla voi aiheuttaa hallinnan menetyksen tai onnettomuuden. Alipaine voi aiheuttaa renkaan ylikuumentumisen ja renkaan vikaantumisen. Käytä aina INDIAN MOTORCYCLEN määrittämiä renkaita, jotka sopivat tyypiltään ja kooltaan ajoneuvoon. Varmista, että rengaspaine on aina ajan käyttöoppaassa ja turvatarroissa annettujen rengaspaineiden mukainen.

RENKAAN VAIHTO

HUOMAUTUS

TPMS-järjestelmällä varustetuissa malleissa anturit sijaitsevat 180° venttiilin rungosta. Noudata varovaisuutta renkaita huoltaessasi. Vältäaksesi anturin vaurioitumisen irrota renkaan palle venttiilin rungosta kohdalta, sitten 90° ja 270° venttiilin rungosta tarpeen mukaan.

Renkaiden, vanteiden, sisärenkaiden ja ilmajenttiilien on sovittava oikein pyörän vanteisiin. Käytä vain oikean kokoisia renkaita, joissa on sama tai suurempi kuormitusarvo. INDIAN MOTORCYCLEN suosittelemat renkaat tarjoavat oikean välyksen lokasuojien, kääntövarren, käyttöhihnojen ja muiden komponenttien välille. Katso tiedot luvusta Tekniset tiedot.

Sisärenkailla varustetuissa malleissa sisärenkaat on vaihdettava uusiin, kun renkaat vaihdetaan. Käytä vain oikean kokoisia sisärenkaita.

VAROITUS

Yhteensopimattomat renkaat, vanteet ja ilmajenttiilit voivat aiheuttaa renkaan vaurioitumisen asennuksen aikana tai renkaan liukumisen vanteesta, mikä voi johtaa renkaan vaurioitumiseen.

RENKAAN KUNTO

Tarkasta renkaan sivuseinät, tien kosketuspinta ja kulutus pohja viiltojen, rengasrikkojen ja halkeamien varalta. Vaihda vaurioituneet renkaat välittömästi. Katso tietoja INDIAN MOTORCYCLEN huolto-ohjeesta tai ota tarvittaessa yhteyttä valtuutettuun INDIAN MOTORCYCLE -jälleenmyyjään.

RENKAIDEN URASYVYYS

Vaihda renkaat, joiden kulutus pinta on alle 1,6 mm.

Kulumisenilmaisimet sijaitsevat vähintään kuudessa paikassa kulutus pinnalla, ja ne näkyvät, kun kulutus pinnan syvyys on noin 1,6 mm. Kulumisenilmaisimet näkyvät kulutus pinnan poikki kulkevana yhtenäisenä nauhana.

Voit myös käyttää syvyysmittaria tai tarkkaa viivainta, jolla mitataan keskirenkaan kulutus pinnan syvyys etu- ja takarenkaissa.

RENGASPAINE

Tarkasta rengaspaineet aina, kun renkaat ovat kylmät. Älä säädä rengaspaineita heti ajon jälkeen. Odota vähintään 3 tuntia ajon jälkeen paineen tarkistamiseksi. Jos paine on tarkistettu ja säädetty renkaiden ollessa lämpimät, paine laskee, kun renkaat jäähtyvät ja rengaspaine laskee liian alhaiseksi. Säädä rengaspaine suositusten mukaiseksi aiotun kuorman kokonaispainon mukaan (katso rengaspainetaulukkoa). Lisätietoja on eturungon alaputken valmistusmerkinnässä.

VAROITUS

Älä ylitä suositeltua suurinta sallittua painetta, jotta rengas asettuu paikalleen. Seurauksena voi olla renkaan tai vanteen vika.

RENGASPAINETAULUKKO

SIJAINTI	KOKO	MERKKI/ TYYPPI	SUOSITELTU PAINE
Etuosaa	130/60B19 66H	Metzeler® Cruisetec®	248 kPa
Taka	180/60R16 80H (1)	Metzeler® Cruisetec®	283 kPa

SYTYTYSTULPAT

Tarkasta sytytystulpat ① totutusaion jälkeen ja sen jälkeen aina, kun olet ajanut 24 000 km. Vaihda sytytystulpat aina, kun olet ajanut 112 000 km. Vaihda aina sytytystulpat pareittain.

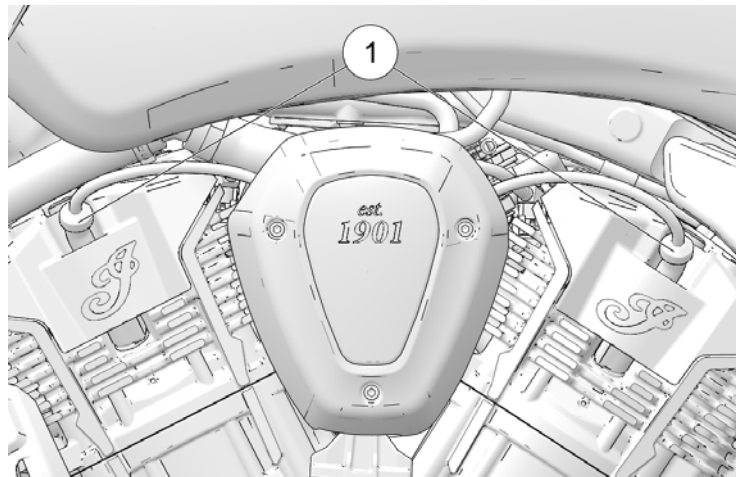

SYTYTYSTULPAN TEKNISET TIEDOT

Sytytystulpan tyyppi	NGK® LZMAR8AI-10
Sytytystulpan kärkiväli	1,0 mm
Sytytystulpan kiristysmomentti	10 Nm

YLLÄPITO

1. Varmista, että moottori on jäähtynyt huoneenlämpötilaan.
2. Kytke virtakytkin pois päältä.
3. Vedä ylöspäin sytytystulpan suojuksista (ei johdoista) suojusten irrottamiseksi.
4. Jos haluat estää roskien joutumisen sytytystulppien reikiin, puhdista tulppia ympäröivä alue painoilmailla ennen niiden irrottamista.

Työkalu: 14 mm:n pistorasia



Käytä silmä- ja kasvonsuojainta käyttäessäsi paineilmaa.

5. Asenna sytytystulpat takaisin tai asenna uudet tulpat.
6. Asenna sytytystulpan suojuksiset takaisin.

TÄRKEÄÄ

Sytytystulpan suojus on kunnolla paikallaan, kun suojuksen kolmas rippa on tasassa sytytystulpan reiän kanssa kuvan osoittamalla tavalla.

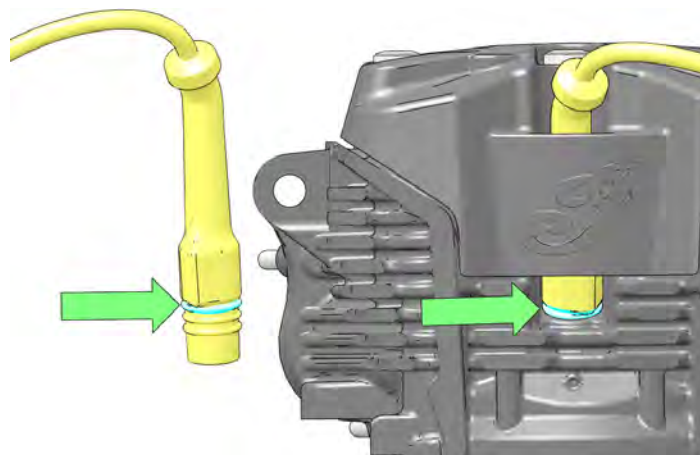

SIVUSUOJAT

Irrota vasen sivusuojaus, jotta pääset käsiksi iskunvaimentimen liitäntään, sulakerasiaan ja diagnostiikkaliitäntään.

Irrota molemmat sivusuojaus, jotta pääset käsiksi istuimen asennuskiinnittimiin ja sivulaukkujen sähköliitäntöihin.

OIKEAN PUOLEN SIVUSUOJAN IRROTUS

1. Tartu varovasti oikean sivusuojaus etureunaan ja vedä sitä poispäin ajoneuvosta niin, että kolme läpivientitappia irtoavat. Toimi varovasti, jotta maalatut pinnat eivät vaurioidu.

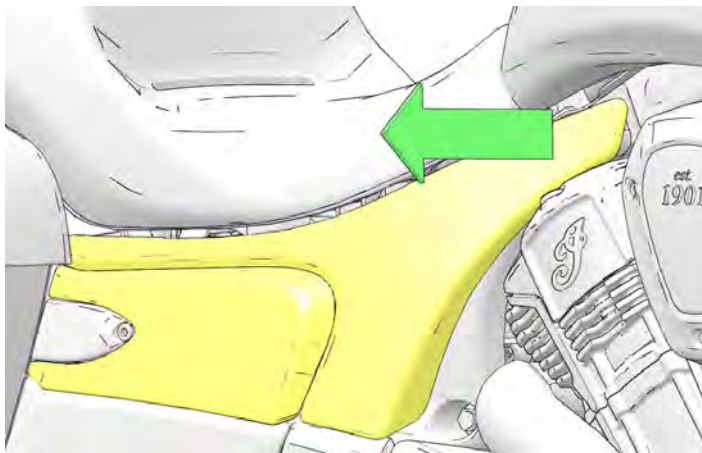

VASEMMAN SIVUSUOJAN IRROTUS

1. Tartu varovasti vasemman sivusuojaus alakulmaan ja vedä sitä poispäin ajoneuvosta niin, että kolme läpivientitappia irtoavat. Toimi varovasti, jotta maalatut pinnat eivät vaurioidu.

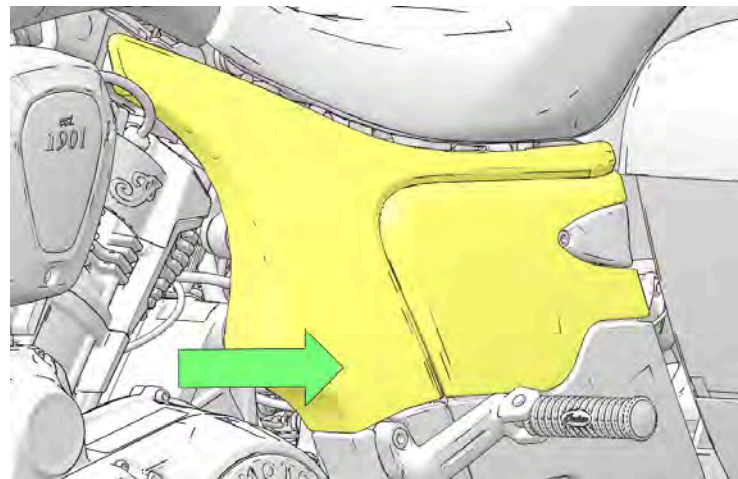

ISTUIMEN IRROTUS

Irrota istuin, jotta pääset käsiksi akkuun.

1. Irrota ylemmät sivupaneelit.
2. Etsi istuimen asennuskannattimet ajajan istuimen reunan alta. Irrota istuimen asennuspultti ① istuimen kummaltakin puolelta.

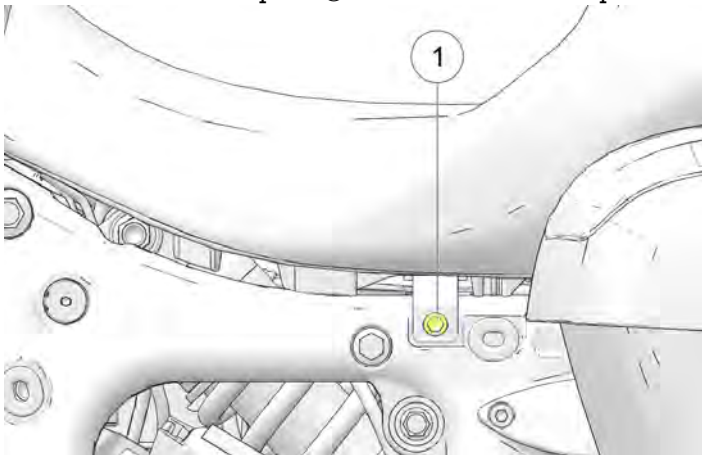

3. Irrota istuimen asennuskielekkeet rungon asennuspidikkeestä vetämällä istuinta taaksepäin. Älä anna istuimen asetuskannatinten koskea takalokasuojaa.

ISTUIMEN ASENNUS

1. Asenna uusi istuin ① moottoripyörään asentamalla hattuholkki (A) istuimen alla olevaan uraan ja liu'uttamalla istuinta eteenpäin varmistaen, että kielekkeet (B) kytkeytyvät uuden istuimen uriin. Älä anna istuimen asetuskannatinten koskea takalokasuojaa.

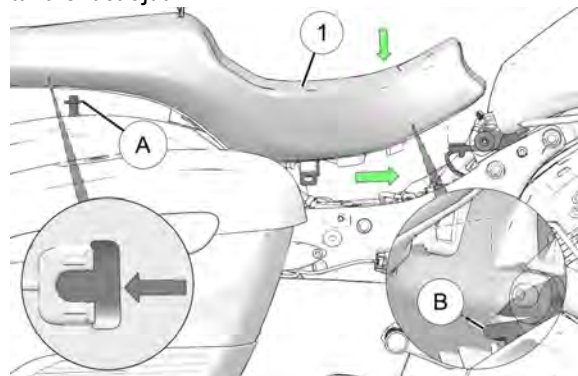

2. Vedä suoraan istuimen etuosaa ylöspäin varmistaaksesi tukevan asennuksen.
3. Siirrä istuinta ①, kunnes kielekkeet kohdistuvat rungon aukkoon kuvan osoittamalla tavalla. Asenna sitten talteen ottamasi ruuvit. Kiristä ruuvit oikeaan kiristysmomenttiin.

KIRISTYSMOMENTTI

Istuimen asetuskannattimen ruuvit:
24 Nm

AJOVALON SUUNTAUKSEN TARKASTUS

NUMERO	KUVAUS
①	Mittausetäisyys = 10,2 cm (lähivalon ylärajaan)
②	Mittausetäisyys = 10,0 m
③	Ajovalon keskiosa

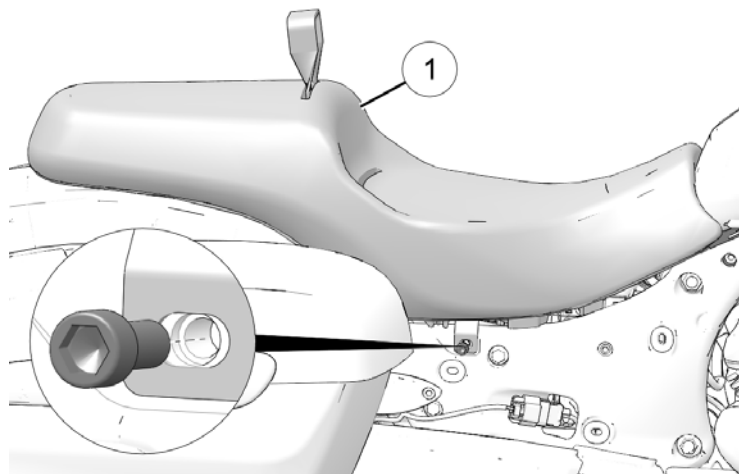
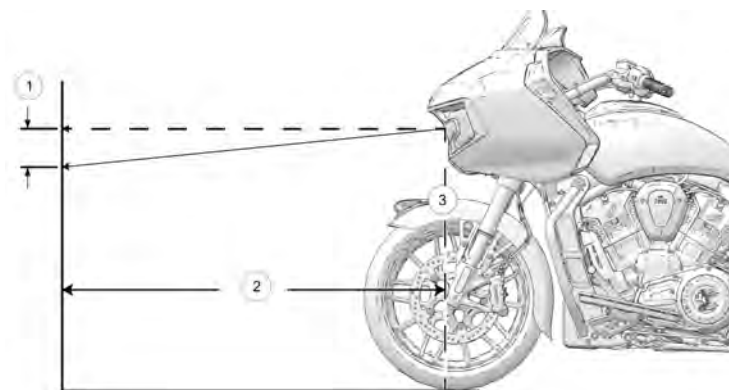

VAROITUS

Istuimen on oltava asennettu asianmukaisesti, jotta moottoripyörän käyttö on turvallista. Oikean asennuksen varmistamisen laiminlyönnistä voi aiheutua hallinnan menetys, jonka seurauksena voi olla vakava loukkaantuminen tai kuolema.

HUOMAUTUS

Säädä ajovalon kohdistusta, jos kuormitus muuttuu (kuljettaja, kuorma, lisävarusteet jne.) tai jousituksen säädön jälkeen.

YLLÄPITO

1. Varmista, että rengaspaineet ovat määrityksen mukaisia.
2. Varmista, että takajousen ajokorkeus (esijännitys) on määrityksen mukainen.
3. Sijoita moottoripyörä tasaiselle alustalle niin, että ajovalon etäisyys seinästä on noin 10,0 m.
4. Kun kuljettaja ja mahdollinen matkustaja on moottoripyörän päällä, siirrä moottoripyörä täysin pystyasentoon.

Säätö vaakasuunnassa:

5. Käynnistä moottori ja kytke ajovalojen kaukovalo päälle. Katso kaukovalojen kohdistus seinästä.
6. Tee tarvittavat muutokset siten, että kaukovalojen kirkkain osio on keskitetty suoraan eteenpäin.

Säätö pystysuunnassa:

7. Kytke ajovalojen lähivalo päälle. Katso kaukovalojen kohdistus seinästä.
8. Tee tarvittavat muutokset ajovalojen suuntauksen säätöön kaaviotaulukon mukaisesti.

AJOVALON SUUNTAUKSEN SÄÄTÖ

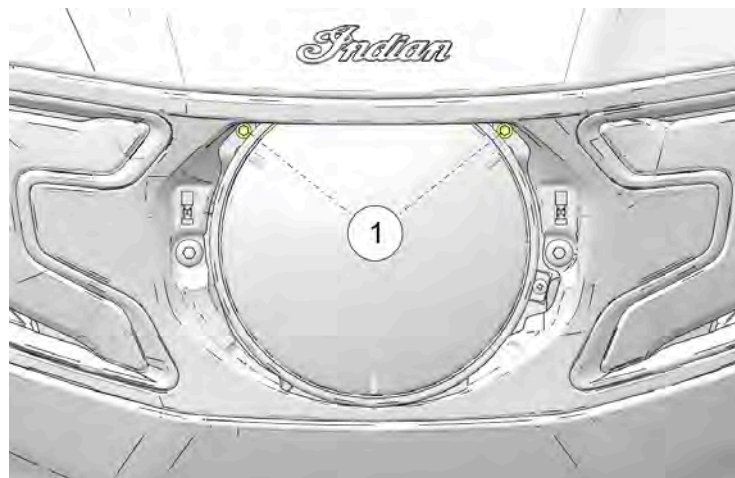

Ajovalon säätöruuvit ① sijaitsevat ajovalon kotelossa.

1. Irrota ajovalon kehys vipuamalla alas ylhäältä keskeltä siten, että pidätin avautuu. Vedä sitten eteenpäin ylhäältä niin, että sivupidikkeet irtoavat.
2. Säädä ajovaloa pystysuunnassa kiristämällä molempia säätöruuveja yhtä paljon, jotta valo säätyy alaspäin. Voit säätää valoa ylöspäin avaamalla molempia ruuveja yhtä paljon.
Työkalu: M4-kuusioavain tai yleistyökalu
3. Voit säätää ajovaloa vaakasuunnassa löysäämällä vasemmanpuoleista ruuvia, jolloin valo säätyy vasemmalle. Valo säätyy oikealle, kun avaat oikeanpuoleista ruuvia.

LED-TAKAVALON/JARRUVALON VAIHTO

LED-takavaloa ja jarruvaloja ei voi huoltaa. Mikäli takavalon tai jarruvalo vaurioituu tai tulee käyttökelvottomaksi, koko valokokoonpano on vaihdettava. Käänny valtuutetun INDIAN MOTORCYCLE -jälleenmyyjän tai muun valtuutetun jälleenmyyjän puoleen.

LED-SUUNTAVILKUN VAIHTO

LED-suuntavilkkuja ei voi huoltaa. Mikäli suuntavilkku vaurioituu tai tulee käyttökelvottomaksi, koko valokokoonpano on vaihdettava. Käänny valtuutetun INDIAN MOTORCYCLE -jälleenmyyjän tai muun valtuutetun jälleenmyyjän puoleen.

AKKU

Moottoripyörän akku on suljettu, huoltovapaa akku. Älä poista akkukannen nauhaa mistään syystä. Pidä aina akun liitännät puhtaina ja kiristettyinä.

VAROITUS

Akun sisältämä elektrolyytti on myrkyllistä. Se sisältää rikkihappoa. Jos happoa joutuu iholle, silmiin tai vaatteisiin, seurauksena voi olla vakava palovamma.

Hoito:

Ulkoisen altistus: Huuhtelee vedellä.

Sisäinen altistus: Juo paljon vettä tai maitoa. Juo tämän jälkeen magnesiumhydroksidia, kananmuna tai kasvisöljyä. Ota välittömästi yhteys lääkäriin.

Silmien altistus: Huuhtelee vedellä noin 15 minuutin ajan ja hakeudu välittömästi lääkärin hoitoon.

Akuista voi tulla räjähtäviä kaasuja.

- Pidä poissa kipinöistä, avotulesta, savukkeista yms.
- Huolehdi riittävästä ilmanvaihdosta latauksen aikana tai käytettäessä suljetuissa tiloissa.
- Käytä suojalaseja, kun työskentelet akkujen lähellä.
- PIDÄ POISSA LASTEN ULOTTUVILTA.

HUOMAUTUS

Jos akun jännite laskee, virran rajoitustoiminto sammuttaa runsaasti virtaa kuluttavat sähkötoimiset lisälaitteet, kuten istuinlämmityksen tai kahvojen lämmityksen, kunnes järjestelmän jännite on palautunut ennalleen.

AKUN IRROTUS

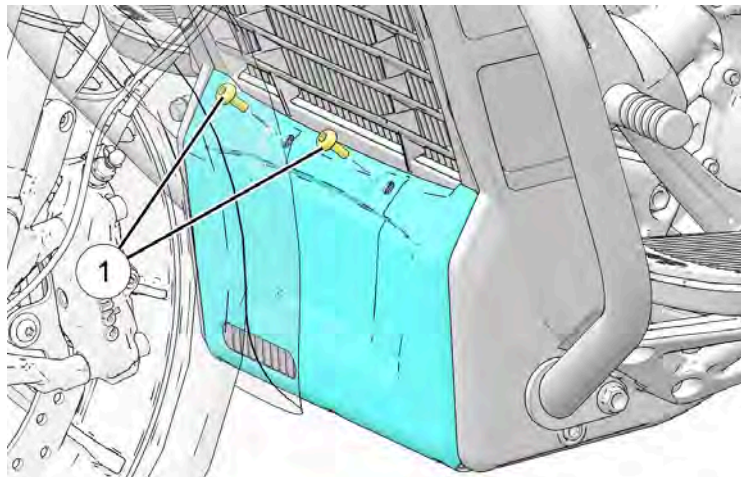

Irrota akku seuraavasti:

1. Irrota leukaspoileri irrottamalla sen kiinnikkeet ①.

2. Irrota akun kannatin irrottamalla sen kiinnike ② ja liu'uttamalla kannatin pidikkeestään.

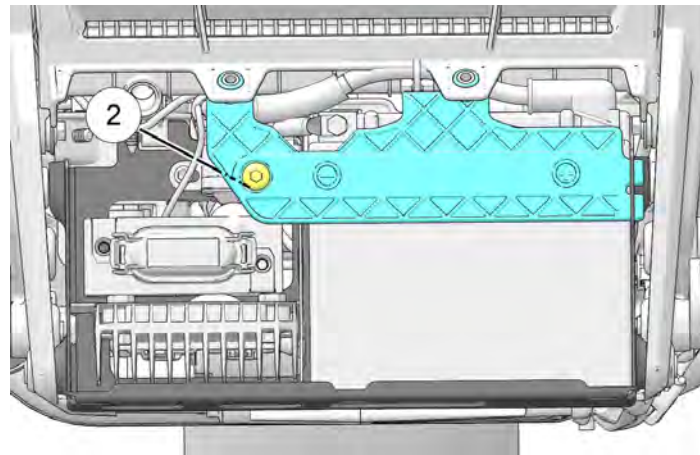

3. Irrota akun miinusnapa (-).

⚠ HUOMIO

Älä kytke akun napoja ristiin.

4. Irrota akun plusnapa (+).
5. Poista akku akun kotelosta.

AKUN ASENNUS

HUOMAUTUS

Varmista, että kaapelien päät ja akkunavat ovat puhtaita. Levitä ohut kerros eristävää rasvaa napojen kiinnitinten kierteisiin.

1. Asenna varovasti akku akun koteloon.
2. Kytke akun plusnapa (+) ja kiristä kiinnike määrättyyn tiukkuuteen.

KIRISTYSMOMENTTI

Akun napa:
5,4 Nm

3. Kytke akun miinusnapa (-) ja kiristä kiinnike määrättyyn tiukkuuteen.

KIRISTYSMOMENTTI

Akun napa:
5,4 Nm

4. Asenna akun kannatin ja kiinnike ②.

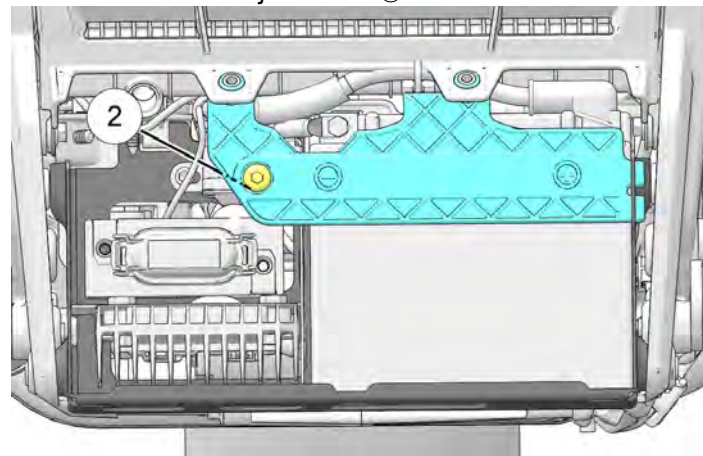

KIRISTYSMOMENTTI

Akun kannattimen kiinnike:
10 Nm

YLLÄPITO

5. Levitä eristävää rasvaa napojen alueelle suojaksi korroosiolta.
6. Asenna leukaspoileri ja kiinnikkeet ①.

KIRISTYSMOMENTTI

Leukaspoilerin kiinnike:
4 Nm

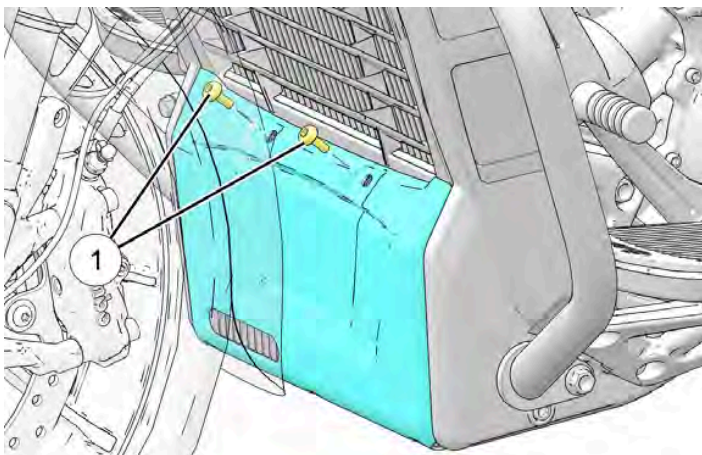

AKKUJEN LATAAMINEN JA YLLÄPITO

TÄRKEÄÄ

Lue ja noudata akussa olevia varoitoimenpiteitä ja omistajan käyttöoppaassa kuvattuja akun latausohjeita.

Jos moottoripyöräsi on käyttämättä kaksi (2) viikkoa tai pidempään, akkuun tulisi kytkeä ylläpitolaturi käyttämällä 12 V:n akunlatausliitäntää. Akun latausliitäntä sijaitsee kojetaulussa.

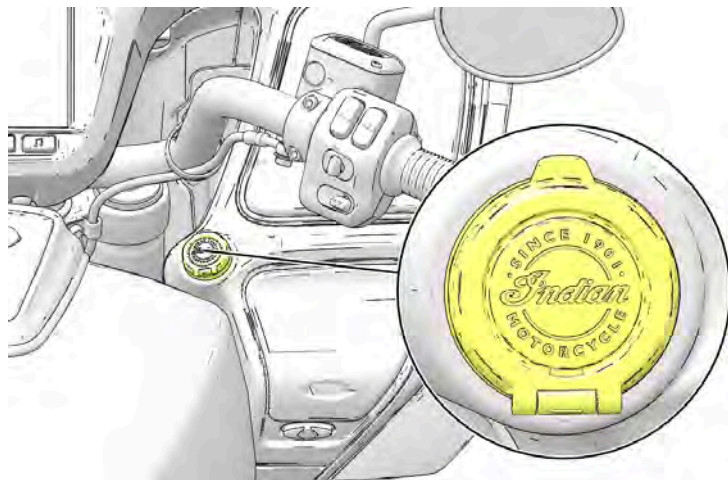

**HUOMIO**

Ennen kuin yhdistät akkulaturin akun latausliitäntään, varmista, että ajoneuvo on jäähtynyt ympäristön lämpötilaan. Älä pidä johtoja kuumilla tai terävillä pinnoilla latauksen aikana.

AGM-AKKULATURIN SUOSITUKSET

Indian Motorcycle suosittelee BatteryMINDER® 2012 AGM - 2 AMP -akkulaturia (osanro 2830438) AGM-akkujen lataamiseen ja ylläpitoon. Laturi löytyy Polarisin tai Indianin PG&A:n sivustolta tai saat sen Indian Motorcyclen jälleenmyyjältä. Jos et käytä BatteryMINDER® 2012 AGM - 2 AMP -akkulaturia, suositellaan automaattista (jatkuvasti valvovaa) AGM-akkulaturia, jonka latausnopeus on enintään 2 ampeeria akun vaurioitumisen estämiseksi.

Akut, joiden jännite putoaa alle 12,5 V:n, ovat vaarassa sulfatoitua, jolloin akun sisälle muodostuu sulfaattikiteitä, jotka vähentävät merkittävästi suorituskykyä. AGM-laturit on suunniteltu erityisesti AGM-tyyppisten akkujen lataamiseen, ja ne käyttävät suurtaajuisia pulsseja sulfatoitumisen osittaiseen kääntämiseen.

TÄRKEÄÄ

Muiden kuin AGM-akkulatureiden käyttö voi johtaa harhaanjohtavaan "akkua ei löytynyt"- tai "avoin kenno"-vikailmoitukseen. Varmista, että käytät suositeltua AGM-laturia AGM-tyyppisiä akkuja ladattaessa akun vaurioitumisen estämiseksi.

AGM-AKKULATURIN SUOSITUKSET

Jos moottoripyörää ei käytetä yli kahteen viikkoon, akun varauksen ylläpitoa suositellaan BatteryMINDER® 2012 - AGM -laturilla (osanro 2830438).

Käytä aina suositeltua automaattista akkulaturia ja odota, että laturi suorittaa latauksen loppuun, ennen kuin irrotat sen.

AGM-AKUN YLLÄPITOVINKKEJÄ

Akun käyttöiän pidentämiseksi on suositeltavaa poistaa akku, kun ajoneuvo varastoidaan vähintään KAHDEN kuukauden ajaksi. Varastoitavien akkujen käyttöiän maksimoimiseksi ne on säilytettävä viileässä ja kuivassa paikassa. Akut purkautuvat nopeammin, kun niitä varastoidaan äärimmäisessä kuumuudessa. Akkujen varausta pitää ylläpitää suositetulla akkulaturilla varastoinnin aikana.

Akut, joita ei ole liitetty ajoneuvoon, on tarkastettava kahden kuukauden välein.

Akut purkautuvat itsestään nopeammin, kun ne ovat likaisia. Akun napojen säännöllinen puhdistaminen akkuharjalla auttaa maksimoimaan akun käyttöiän. Pese liuoksella, joka sisältää yhden ruokalusikallisen ruokasoodaa ja kupillisen vettä. Huuhtelee hyvin vesijohtovedellä ja kuivaa puhtaalla kankaalla. Sivele napojen päälle eristerasvaa tai vaseliinia.

Akkujen liitännät on kiristettävä oikeaan tiukkuuteen asennuksen aikana. Tämä vähentää jännitehäviötä ja varmistaa luotettavan yhteyden säätimen/tasasuuntaajan ja akun välille.

AVAIMENPERÄN PARISTON KÄYTTÖIKÄ

VAROITUS

Pidä avaimenperä ja avaimenperän paristo poissa lasten ulottuvilta. Nieleminen voi aiheuttaa kemiallisia palovammoja, pehmytkudoksen rikkoutumista ja kuoleman. Vakavia palovammoja voi esiintyä 2 tunnin sisällä nielemisestä. Hakeudu välittömästi lääkärin hoitoon.

Avaimenperän pariston käyttöikä on noin 2 vuotta. Paristot suositellaan vaihdettavaksi vuosittain. Monitoimisen (kahden painikkeen) avaimenperän pariston käyttöikä vähenee, jos lukitus- ja lukituksen avaus -painikkeita käytetään usein.

Heikentyneen pariston ilmaisimet:

- Heikentynyt avaimenperän tunnistusalue
- Äänitorvi soi 5 sekuntia käynnistyksen jälkeen
- Turvavalo pysyy päällä enintään 20 sekuntia
- Sekä akkuvalo että turvavalo syttyvät
- Ride Commandin ilmoitus

Avaimenperän toimintaan voivat vaikuttaa seuraavat olosuhteet:

- Rautaa sisältävien materiaalien läheisyys (esim. setelipidike tai taskuveitsi)
- Avaimenperä on kiinnitetty sivulaukun kaiuttimen magneettiin

- Avaimenperää pidetään rautapitoisessa säiliössä (metallinen kupinpidike tai silmälasikotelo)
- Kylmä lämpötila (avaimenperää tulisi pitää lämpötilan 7 °C yläpuolella)

Vaihda avaimenperän paristo seuraavasti:

1. Irrota vara-avain painamalla avaimenperän takana olevaa painiketta.
2. Väännä avaimenperän takaluukku irti, jotta pääset käsiksi paristoon.
3. Vaihda uusi paristo.

HUOMAUTUS

Avaimenperän varapariston osanumero: 4014675 tai CR2032

AVAIMENPERÄN PARISTON HÄVITTÄMINEN

Avaimenperää ei saa hävittää tavallisen kotitalousjätteen mukana. Huolehdi asianmukaisesta käsittelystä, talteenotosta ja kierrätyksestä viemällä avaimenperä asianmukaisiin keräyspisteisiin, joihin se otetaan vastaan maksutta. Avaimenperän asianmukainen hävittäminen auttaa säästämään luonnonvaroja ja estämään mahdolliset ihmisten terveyteen ja ympäristöön kohdistuvat haittavaikutukset. Ota yhteys paikallisiin viranomaisiin, jos haluat lisätietoja lähimmästä keräyspisteestä. Tämän jätteen virheellisestä hävittämisestä saatetaan periä sakkoa maasi lainsäädännön mukaan.



SULAKKEEN VAIHTAMINEN

HUOMAUTUS

Käytä ampeeriarvoltaan suositeltuja sulakkeita sähköjärjestelmän vaurioitumisen välttämiseksi.

VAKIOSULAKKEET

Vakiosulakerasia sijaitsee vasemman sivusuojan alla. Tässä sulakerasiassa on kaikki vakiomallin huollettavat sulakkeet ja automaattiset suojakatkaisimet. Sulakkeen asennus ja koko on ilmoitettu sulakerasian etiketissä.

HUOMAUTUS

Käytä työkalupakin sulakkeenvedintä sulakkeen poistoon.

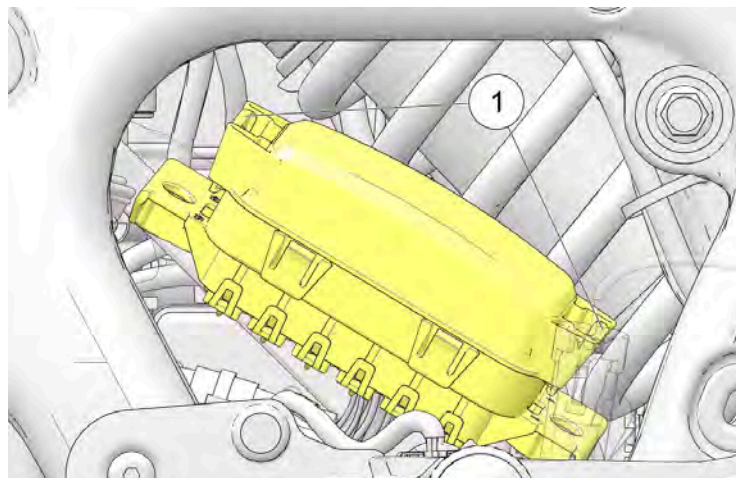

1. Poista vasen sivusuojus.
2. Irrota lukituskielekkeet puristamalla suojan ala- ja yläpidikkeitä ① ja irrota sulakerasian kansi.
3. Sulakkeen vaihtamisen jälkeen asenna sulakerasian kansi ja sivusuoju takaisin.

SUURVIRTASULAKKEET

JCASE®-sulakerasia ① sisältää sulakkeet rungolle, ajoneuvon ohjausmoduulille ja lukkiutumattomalle jarrutusjärjestelmälle. Tämä sulakerasia sijaitsee akkukotelon vieressä.

Sulakkeen asennus ja koko on ilmoitettu sulakerasian etiketissä.

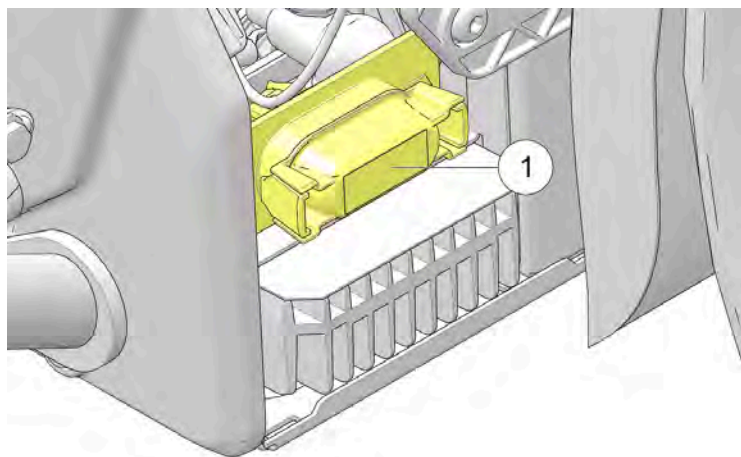

SÄHKÖVAROIMET

Noudata seuraavia sähköjärjestelmää koskevia varotoimia sähköisten signaalien häiriöiden ja mahdollisen järjestelmän toimintahäiriön välttämiseksi.

- KÄYTÄ VAIN alkuperäisiä INDIAN MOTORCYCLE -osia ja -lisävarusteita, jotka on suunniteltu mallillesi, ja noudata annettuja ohjeita.
- KÄYTÄ lisävarusteena saatavaa virtaliitintä (jos varusteena).

- Jos virtaa on annettava osalle/kohteelle, joka ei käytä aiemmin mainittuja virtaliittimiä, kytke pääsuojakatkaisimen kuormapuoleen ja yhdistä maadoitusjohdin moottorin maadoitukseen kampikammion etupuolella (suojakatkaisimen lähellä). Suojakatkaisin sijaitsee kannen alla öljynjäähdyttimen takana.
- ÄLÄ yhdistä tai katkaise mitään johtoja.
- ÄLÄ tee mitään liitäntöjä moottoripyörän virta- tai maadoitusliitäntöihin, ellei sitä ole nimenomaisesti kehoitettu pakkauksen mukana toimitetuissa INDIAN MOTORCYCLE -ohjeissa.
- ÄLÄ KOSKAAN kytke ajoneuvon sähköliittimiä, ellei niin ole kehoitettu *INDIAN MOTORCYCLE*En huolto-ohjeessa.
- ÄLÄ ota virtaa mihinkään lisävarusteisiin vianmääritysluottimestä (vasemman sivusuojan alla).

TURVAJÄRJESTELMÄN LUKITUKSEN AVAUS

Jälleenmyyjäsi antaa sinulle pää-PIN-koodin turvajärjestelmään. Jälleenmyyjäsi voi myös muuttaa pää-PIN-koodia uudelle ajajalle puolestasi.

Kirjaa molemmat PIN-koodit taulukkoon, sivulta 7.

Vaihda jälleenmyyjältä saamasi PIN itse valitsemaasi PIN-koodiin mahdollisimman pian uuden moottoripyöräsi saatua. Katso sivu 163.

Ellei avaimenperää ole käytettävissä, voit syöttää ajajan PIN-koodin ja avata turvajärjestelmän Ride Command -näytöllä.

TURVAJÄRJESTELMÄN PIN-KOODIN VAIHTO

Jos haluat vaihtaa PIN-koodia, sinulla on oltava joko avaimenperä tai nykyinen kelvollinen PIN-koodi tai pää-PIN käytössä, jotta voit saada pääsyn turvajärjestelmään. Jos avaimenperää ei havaita tai se ei ole saatavilla etkä muista PIN-koodiasi, käänny INDIAN MOTORCYCLE -jälleenmyyjäsi puoleen.

Lue toimenpiteen kaikki ohjeet ennen aloittamista.

1. Kytke virtakytkin päälle. ÄLÄ käynnistä moottoria. Turvavalo ja/tai virtakytkin syttyvät lyhyesti, kunnes avaimenperä havaitaan tai kunnes voimassa oleva nykyinen PIN syötetään.
2. Paina tai pidä painettuna suuntavilkun "CANCEL" (peruuta) -kytkintä 10 sekuntia, kunnes turvavalo ja/tai virtakytkin syttyvät. Tämän toimenpiteen aikana Ride Command -näyttöön tulee esiin ponnahdusikkuna, jossa ilmoitetaan, että avaimenperä on toiminta-alueen ulkopuolella.
3. Syötä joko pää-PIN (katso sivu 7) tai nykyinen nelinumeroinen ajajan PIN-koodisi 20 sekunnin kuluessa. Jos PIN syötetään onnistuneesti, turvavalo ja/tai virtakytkin pysyvät päällä ja äänimerkki soi lyhyesti.

HUOMAUTUS

Ellei oikeaa PIN-koodia syötetä 20 sekunnin kuluessa, turvavalo ja/tai virtakytkin vilkkuvat 10 sekuntia ja järjestelmä sammuu. Palaa vaiheeseen 1 ja yritä uudelleen.

4. Anna uusi, itse valitsemasi nelinumeroinen PIN-turvakoodi. Jos PIN syötetään onnistuneesti, turvavalo ja/tai virtakytkin pysyvät päällä ja äänimerkki soi lyhyesti. Siirry vaiheeseen 5.

HUOMAUTUS

Ellei nelinumeroista PIN-koodia syötetä onnistuneesti 20 sekunnin kuluessa, turvavalo ja/tai virtakytkin vilkkuvat 10 sekuntia ja järjestelmä poistuu toimenpiteestä. Palaa vaiheeseen 1 ja yritä uudelleen.

5. Syötä uusi nelinumeroinen PIN uudelleen. Jos nyt syötetty koodi vastaa ensin syötettyä koodia, turvavalo ja/tai virtakytkin sammuvat ja äänimerkki soi lyhyesti. Uusi ajajan PIN on tallennettu. *Kirjaa uusi ajajan PIN taulukkoon sivulta 7.*

HUOMAUTUS

Ellei koodia syötetä uudelleen 20 sekunnin kuluttua tai ellei uudestaan syötetty koodi vastaa ensin syötettyä, turvavalo ja/tai virtakytkin vilkkuvat 10 sekuntia ja järjestelmä poistuu toimenpiteestä. Uutta PIN-koodia EI tallennettu. Jatka aikaisemman kelvollisen PIN-koodisi käyttöä. Palaa vaiheeseen 1 ja yritä uudelleen.

MOOTTORIN PURISTUSTESTI

Moottorin puristustesti voidaan tehdä yleisen moottorin kunnan tutkimiseksi. Katso tietoja INDIAN MOTORCYCLEN huolto-ohjeesta tai ota tarvittaessa yhteyttä valtuutettuun INDIAN MOTORCYCLE -jälleenmyyjään.

PAKOKAASUJÄRJESTELMÄN TARKASTAMINEN

Tarkasta, näkyykö pakokaasujärjestelmässä vuotavasta pakokaasusta aiheutuneita tahroja. Vaihda vaurioituneet tai vuotavat pakotiivisteet. Tarkasta kaikki pakokaasujärjestelmän kiinnikkeet. Kiristä löysät pidikkeet ja kiinnikkeet. Älä kiristä liikaa. Katso tietoja *INDIAN MOTORCYCLEN huolto-ohjeesta* tai ota tarvittaessa yhteyttä valtuutettuun INDIAN MOTORCYCLE -jälleenmyyjään.

MOOTTORIPYÖRÄN NOSTAMINEN



Moottoripyörän kaatuminen tai putoaminen voi aiheuttaa vakavan loukkaantumisen tai kuoleman. Varmista, että moottoripyörä ei kallistu tai putoa, kun se on nostettu tai kun se on seisontatuen varassa.

Moottoripyörää pitää nostaa joissakin toimenpiteissä painon poistamiseksi tarkastettavan komponentin päältä. Nosta moottoripyörää asettamalla vakaa, tasainen tunkki tai nostomekanismi vankalle, tasaiselle alustalle ja nostamalla moottorin kampikammion alta. Alustan on oltava vähintään 30 cm neliö. ÄLÄ yritä nostaa moottoripyörää ilman asianmukaisia laitteita. Kiinnitä moottoripyörä aina kunnolla ennen nostamista, jotta se ei voi kaatua tai pudota, kun se on nostettu.

KOEAJO

Ennen kuin palautat moottoripyörän säännölliseen käyttöön, suorita koeajo turvallisella alueella. Kiinnitä erityistä huomiota kaikkien huollettujen komponenttien oikeaan asentamiseen ja toimintaan.

Tee korjaukset tai muutokset viipymättä varmistaaksesi turvallisen, luotettavan ja miellyttävän ajoneuvon suorituskyvyn.

KIINNIKKEEN TARKASTAMINEN

1. Tarkasta koko moottoripyörän runko ja moottori löysien, vaurioituneiden tai puuttuvien kiinnikkeiden varalta. Kiristä löysät kiinnikkeet oikeaan tiukkuuteen. Katso tietoja *INDIAN MOTORCYCLEN huolto-ohjeesta* tai ota tarvittaessa yhteyttä valtuutettuun INDIAN MOTORCYCLE -jälleenmyyjään.
2. Vaihda irralliset, vaurioituneet tai rikkoutuneet kiinnikkeet aina ennen ajoa. Käytä aitoja, keskenään samankokoisia ja -vahvuuksisia INDIAN MOTORCYCLE -kiinnikkeitä.

KIINNIKKEEN KIRISTYSMOMENTIT

Tässä ohjeessa ei ole lueteltu joitakin menettelyjä ja kiinnitysmomenteja. Katso tietoja *INDIAN MOTORCYCLEN huolto-ohjeesta* tai ota tarvittaessa yhteyttä valtuutettuun INDIAN MOTORCYCLE -jälleenmyyjään.

VIANETSINTÄ

Henkilökohtaisen turvallisuutesi vuoksi älä yritä suorittaa tarkastuksia tai korjauksia, joita ei ole kuvattu täysin tässä ajajan käyttöoppaassa. Ota yhteys valtuutetun jälleenmyyjän huoltoon, jos et voi selvittää ongelman syytä tai jos sinulla ei ole tarkastukseen/korjaukseen tarvittavia mekaanisia taitoja tai työkaluja. Älä tee mitään tarkastuksia tai korjauksia moottorin käydessä.

MOOTTORI PYÖRII, MUTTA EI KÄYNNISTY

MAHDOLLINEN SYY	MAHDOLLINEN KORJAUS/TOIMINTA
Alhainen polttoaineen taso	Tarkasta polttoaineen määrä.
Polttoainepumppu käyttökelvoton	Siirrä SAMMUTUS-kytkin KÄYNNISTYS-asentoon. Kytke virtakytkin päälle. Polttoainepumpun pitäisi toimia hetkellisesti ja sitten pysähtyä. Tarkasta polttoainepumpun/sytytyspiirin katkaisija.
Akun jännite liian alhainen	Lataa akku täyteen.
Sytytystulppa/-tulpat likaantuneet	Tarkasta sytytystulpat.
Sytytystulpan johdin/johtimet irti tai löysällä	Varmista, että sytytystulpan johtimet ovat kiinni tiukasti.
Matala puristus	Ota yhteys jälleenmyyjään moottorin puristustestistä varten.

KÄYNNISTYSMOOTTORI NAPSAAHTAA, EI KYTKEDY PÄALLE TAI PYÖRII HITAASTI

MAHDOLLINEN SYY	MAHDOLLINEN KORJAUS/TOIMINTA
Moottorin sammutus-/käynnistyskytkin sammutusasennossa	Aseta kytkin KÄYNNISTYS-asentoon.
Akun varaus purkautunut	Lataa akku täyteen.
Akkukaapelit irti tai syöpyneet	Tarkasta akkukaapelit.
Vaihde on päällä	Vaihda kytkin vapaalle tai vedä kytkinvipua sisään kytkimen poistamiseksi käytöstä.
Avaimenperää ei ole todennettu	Varmista, että avaimenperä on toiminta-alueella ja ettei avaimenperän pariston jännite ole liian alhainen.
Seisontatuki on alhaalla ja vaihde on päällä	Vaihda vapaalle tai palauta seisontatuki kokonaan.

MOOTTORI KÄYNNISTYY, MUTTA KATKOO TAI KÄY HUONOSTI

HUOMAUTUS

SAMMUTA moottori ennen kuin tarkastat jonkin näistä kohteista.

MAHDOLLINEN SYY	MAHDOLLINEN KORJAUS/TOIMINTA
Akun varaus purkautunut	Lataa akku täyteen.
Akkukaapelit irti tai syöpyneet	Tarkasta akkukaapelit ja liitännät.

YLLÄPITO

MAHDOLLINEN SYY	MAHDOLLINEN KORJAUS/TOIMINTA
Sytytystulppa/-tulpat likaantuneet	Tarkasta sytytystulpat.
Sytytystulppa tai -tulpat löystyneet tai märkiä	Tarkasta sytytystulpan johdot ja varmista, että ne ovat kuivia/tukevasti kiinni.
Polttoaine on likaista	Tarkasta, onko polttoaineessa vettä tai onko se likaista. Ota yhteys jälleenmyyjään.
Moottoriöljyn määrä tai öljytyyppi on väärä	Tarkasta öljyn määrä ja laatu.
Löysät, katkenneet, oikosuljetut sytytyspuolan johdot	Tarkasta kelan ensisijaiset johdot. Ota yhteys jälleenmyyjään.
Ilmanotto on estetty	Tarkasta ilmansuodatin.
Tulovuodot	Tarkasta ilmakotelo, kaasuläpän runko ja tuloliitokset.

ONGELMIA VAIHTEEN VAIHTAMISESSA TAI VAPAAN VAIHTEEN KYTKEMINEN ON VAIKEAA

MAHDOLLINEN SYY	MAHDOLLINEN KORJAUS/TOIMINTA
Vaihteensiirtovivuston holkit kuivia tai kuluneet	Voitele vaihteensiirtovivusto.
Kytkinvaurio	Vaihda kytkin.
Kytkinkaapeli on säädetty virheellisesti	Ota yhteys jälleenmyyjään tarkastusta ja säätöä varten.
Vaihteensiirtovivusto on säädetty virheellisesti	Ota yhteys jälleenmyyjään tarkastusta ja säätöä varten.

AKKU LATAUTUU HITAASTI TAI AKUN VARAUS PURKAUTUU

MAHDOLLINEN SYY	MAHDOLLINEN KORJAUS/TOIMINTA
Irrallinen/syöpynyt latauspiirin liitäntä	Tarkasta/puhdista akkukaapelin liitännät. Tarkasta/puhdista latauspiirin liitännät. Ota yhteys jälleenmyyjään.
Lisälaitteen kuormitus ylittää lataustason	Rajoita lisävarusteiden käyttöä moottorin ollessa sammutettuna.
Väärin johdotettu lisävaruste (virrankäyttö)	Ota yhteys jälleenmyyjään tarkastaaksesi latausjärjestelmän tehon ja virrankäytön.

JARRUMELU/HUONO JARRUTUSTEHO

HUOMAUTUS

Ota yhteyttä jälleenmyyjään, jos jarrutusteho ei palaa näiden tarkastusten jälkeen.

MAHDOLLINEN SYY	MAHDOLLINEN KORJAUS/TOIMINTA
Pölyä/likaa jarrulevyllä/-levyillä	Puhdista levy.
Kuluneet palat tai levyn/jarrulevyn vauriot	Tarkasta palat.
Jarrunesteen määrä vähissä tai neste on likaantunut	Tarkasta nesteen määrä ja kunto.

**LUKKIUTUMATTOMAN JARRUN VALO PALAA
JATKUVASTI TAI AJOITTAIN**

MAHDOLLINEN SYY	MAHDOLLINEN KORJAUS/TOIMINTA
Palanut sulake	Tarkasta sulakkeet. Katso sivu 161.
Komponentteihin on tarttunut likaa	Tarkasta, onko pyörän nopeusanturissa roskaa.
Roskien aiheuttama vaurio	Tarkasta, onko pyörän nopeusanturin kotelossa halkeamia.
Vaurioituneet komponentit	Katso huolto-ohjeet tai käänny valtuutetun jälleenmyyjän puoleen.

PUHDISTUS JA VARASTOINTI

PUHDISTUSTUOTTEET

Tässä osiossa annetaan vinkkejä parhaasta tavasta puhdistaa, kiillottaa ja säilyttää kauniin uuden INDIAN MOTORCYCLE -moottoripyörän kaikki pinnat. On suositeltavaa käyttää uusia INDIAN MOTORCYCLE:n puhdistus- ja kiillotustuotteita ja -varusteita, jotka on suunniteltu erityisesti tarjoamaan parasta mahdollista huolenpitoa INDIAN MOTORCYCLE -moottoripyörälle.

Tässä osiossa suositeltujen puhdistus- ja kiillotustuotteiden lisäksi INDIAN MOTORCYCLEllä on myös seuraavia erikoistuotteita:

- mustien ja hopeanväristen moottoreiden parantaminen
- moottoreiden, renkaiden ja pyörien puhdistaminen
- jarrupölyn poistaminen

Moottoripyörän puhdistamisen jälkeen on tarkistettava, etteivät maalipinnat ole vahingoittuneet. Lovet ja naarmut on korjattava viipymättä korroosion estämiseksi.

Katso lisätietoja matasta, kirkaspintaisesta viimeistelyhoidosta osiosta *Matta, kirkaspintainen viimeistelyhoito*.

Katso lisätietoja kiiltävästä, kirkaspintaisesta viimeistelyhoidosta osiosta *Kiiltävä, kirkaspintainen viimeistelyhoito*.

Ota yhteyttä INDIAN MOTORCYCLE -jälleenmyyjääsi, jos haluat lisätietoja tai kysyä puhdistuksesta tai huolenpidosta.

MOOTTORIPYÖRÄN PESEMINEN

HUOMAUTUS

Älä pese moottoripyörää paineistetulla vedellä. Vettä voi päästä imeytymään ja heikentää pyöränlaakereita, jarrusatulakokoonpanoja, jarrupääsylintereitä, sähköliittimiä, ohjauspään laakereita, jousituksen osia ja voimansiirron tiivisteitä.

Älä suuntaa vesisuihkua ilmanottoaukkoihin, pakoputkiin, sähköliittimiin tai äänijärjestelmän kaiuttimiin.

Vesi voi vahingoittaa sähkökomponentteja. Älä anna veden joutua kosketuksiin sähkökomponenttien tai liittimien kanssa.

1. Varmista ennen pesua, että pakoputket ovat viileitä. Peitä jokainen putken aukko muovipussilla, joka on kiinnitetty vahvalla kuminauhalla. Tarkasta, että sytytystulpat, sytytystulpan johdot, öljyn täyttöaukon korkit ja polttoainesäiliön korkit ovat kunnolla paikallaan.
2. Älä käytä hankaavia puhdistusaineita.
3. Huuhtelee mahdollisimman paljon likaa ja mutaa vedellä, jonka paine on mahdollisimman alhainen. Käytä mahdollisimman vähän vettä, kun peset lähellä ilmanottoaukkoa tai pakoputken aukkoja. Kuivaa nämä osat huolellisesti ennen moottoripyörän käyttöä.
4. Puhdista etuhaarukan putket huolellisesti, jotta haarukan tiivisteiden kuluminen ja vuoto vähenevät.

PUHDISTUS JA VARASTOINTI

5. Poista pesun jälkeen kuminauhat ja muovipussit pakoputkista. Käynnistä moottori ja anna sen käydä tyhjäkäynnillä muutaman minuutin ajan.
6. Varmista ennen ajamista, että jarrut toimivat kunnolla.

TUULILASIN HOITO

Puhdista tuulilasi pehmeällä liinalla ja runsaalla lämpimällä vedellä. Kuivaa pehmeällä, puhtaalla liinalla. Poista pienet naarmut korkealaatuisella kiillotusaineella, joka on suunniteltu käytettäväksi polykarbonaattipinnoilla.

HUOMAUTUS

Jarruneste ja alkoholi vahingoittavat pysyvästi tuulilasia. Älä käytä lasinpuhdistusaineita, vettä tai likaa hylkiviä aineita sekä öljy- tai alkoholipohjaisia puhdistusaineita tuulilasilla, koska nämä tuotteet voivat vahingoittaa tuulilasia.

MATTA, KIRKASPINTAINEN VIIMEISTELYHOITO

Mattaviimeistelyille tuotteille kertyy helposti likaa, öljyä ja muita epäpuhtauksia. Puhdista aina tällainen pinta lämpimällä vedellä ja miedolla astianpesuaineella. Hiero pintaa kevyesti pehmeällä sienellä ja huuhtelee sitten puhtaalla lämpimällä vedellä. Käytä sitruhedelmäpohjaista puhdistusainetta sitkeisiin tahroihiin, kuten rasvaan tai öljyyn. Ruiskuta puhdistusainetta alueelle ja hiero varovasti pehmeällä sienellä. Anna puhdistusaineen vaikuttaa pari minuuttia ja huuhtelee sitten puhtaalla, lämpimällä vedellä. Toista tarvittaessa.

TÄRKEÄÄ

Älä koskaan käytä kiillotusainetta tai vahaa tai hankaavaa sientä mattapinnan puhdistukseen. Nämä tuotteet hiovat maalipinnan ja saavat aikaan kiiltävän pinnan. Älä koskaan puhdista mattapintaa painepesurilla, koska se upottaa epäpuhtaudet kirkkaaseen pintaan ja voi vahingoittaa merkintöjä ja tarroja.

KIILTÄVÄ, KIRKASPINTAINEN VIIMEISTELYHOITO

INDIAN MOTORCYCLE -moottoripyörässäsi käytetty kirkaspintaisen viimeistelyn järjestelmä tarjoaa ensiluokkaisen suojan. Saat parhaat hyödyt tästä järjestelmästä seuraavan, moottoripyörän kiiltävästä viimeistelystä huolehtimisesta kertovan oppaan avulla.

- Puhdista moottoripyörä vain huuhtelemalla vedellä ensimmäisten 30 päivän aikana, kun viimeistely pinta on vielä tuore.
- Älä vahaa moottoripyörää ensimmäisten 60 päivän aikana. Tämä voi heikentää kiiltoa. Käytä 60 päivän kuluttua vain vahoja, jotka on suunniteltu uusia, kirkkaita päällysteitä varten.
- Älä pese moottoripyörää paineistetulla vedellä. Paineistettu vesi voi vahingoittaa maalipintaa, kun maali on vielä tuore. Jos painepesuria on pakko käyttää, pidä suihkutussuutin vähintään 60 cm:n (24 tuumaa) päässä moottoripyörän pinnasta.
- Pese moottoripyöräsi usein, varsinkin kun se altistuu suolaisille, pölyisille, hapokkaille tai emäksisille ympäristöille.
- Puhdista lämpimällä tai viileällä vedellä ja pehmeällä liinalla.

- Käytä saippuonia, jotka eivät ole hankaavia ja joiden pH on neutraali (ei happamia eikä emäksisiä pesuaineita).
- Älä käytä liuotinpohjaisia liuoksia.
- Älä poista pölyä kuivalla liinalla.
- Älä käytä jäykkää harjaa, joka voi naarmuttaa pintaa.
- Älä pese erittäin kuumalla vedellä.
- Älä pese moottoripyörää, kun sen pinta on kuuma, ja vältä moottoripyörän pesemistä kuumassa auringonpaisteessa. Veden mineraaleja voi olla vaikea poistaa, kun ne ovat kuivuneet moottoripyörän pinnalle.
- Älä jätä vuotanutta bensiiniä, moottoriöljyä tai jarrunestettä maalipinnalle. Poista nämä aineet välittömästi huuhtelemalla vedellä. Käytä pehmeää liinaa jäljellä olevien jäämien imeyttämiseen ja taputtele kuivaksi.
- Jos haluat poistaa ötökän jäänteitä tai tiepikettä, käytä vain tuotteita, jotka on erityisesti suunniteltu tähän tarkoitukseen. Noudata tuotteen valmistajan suosituksia, jotta vältät mahdolliset maalivauriot. Pese noudattamalla tässä osassa kuvattuja menetelmiä.
- Poista aina jää tai lumi harjaamalla, äläkä raaputtamalla.
- Lovet ja naarmut on korjattava viipymättä korroosion estämiseksi.

VIIHDETIETOJÄRJESTELMÄN KOSKETUS-NÄYTÖN HOITO

Suosittelemme puhdistamaan kosketusnäytön miedolla puhdistusaineella ja vedellä. Pese ja kuivaa nukkaamattomalla liinalla.

- Älä altista jarrunesteelle.
- Älä altista bensiinille.
- Älä altista DEET:tä sisältäville hyönteiskarkottimille.

VARASTOINTIALUEEN VALMISTELU

Jos et aio käyttää moottoripyörää yli 60 päivän aikana, varastoi moottoripyörä välttääksesi polttoainejärjestelmän ja akun vaurioitumisen ja suojellaksesi komponentteja korroosiolta tai heikkenemiseltä. Varastoinnin valmistelujen aikana saatat käyttää tuotteita, jotka ovat mahdollisesti vaarallisia, kuten polttoaineen stabilointiainetta. Kun käytät näitä tuotteita, noudata tuotteen pakkauksessa olevia ohjeita ja varoituksia.

Valitse kuiva, hyvin ilmastoitu säilytyspaikka, kuten autotalli tai muu rakennus, jos mahdollista. Paikassa tulisi olla kiinteä, tasainen pinta, jossa on riittävästi tilaa moottoripyörälle.

VAROITUS

Bensiini on hyvin herkästi syttyvää ja tietyissä olosuhteissa myös räjähdysherkkää. Älä säilytä moottoripyörää missään paikassa (kotona tai autotalli), jossa se voi joutua lähelle avotulta, sytytysliekkejä, kipinöitä tai sähkömoottoreita. Älä tupakoi varastointialueella.

Renkaiden säilyttäminen parhaassa kunnossa:

PUHDISTUS JA VARASTOINTI

- Varastoalueella tulisi olla suhteellisen vakaa ja leuto lämpötila.
- Varastoalueen pinnalla ei saa olla öljyä tai bensiiniä.
- Moottoripyörä ei saa olla lähellä jäähdytintä tai muuta lämmönlähdettä tai mitä tahansa sähkömoottoria.

PUHDISTA JA SUOJAA MOOTTORIPYÖRÄ

Valmistele moottoripyörä säilytykseen puhdistamalla ja kiillottamalla moottoripyörä ohjeiden mukaan, katso alk. sivu 169. Kiillota kromatut ja muut metallipinnat. Levitä suoja-ainetta paljaille kumi-, vinyyli- ja muoviosille. *Älä levitä kuminsuoja-ainetta renkaan kulutuspinnoille.*

POLTTOAINEEN STABILOINTIAINE

Lisää polttoainesäiliöön uutta polttoainetta ja polttoaineen stabilointiainetta. Älä ylitäytä.

Aja moottoripyörää tai käynnistä ja käytä moottoria 15 minuutin ajan hyvin ilmastoidussa tilassa, jotta stabilointiaine leviää koko polttoainejärjestelmään.

ILMAN LISÄÄMINEN RENKAASEEN

Täytä renkaat normaalipaineeseen. Katso sivu 149.

MOOTTORIN SUOJAUS

Vaihda moottoriöljy.

AKUN HOITO

1. Irrota akku. Katso sivu 156.
2. Puhdista ensin akun navat teräsharjalla mahdollisten irtonaisten roskien poistamiseksi.
3. Pese akun navat ja akkukaapelien päät liuoksella, jossa on yksi osa ruokasoodaa ja 16 osaa vettä. Huuhtelee puhtaalla vedellä ja pyyhi kuivaksi.
4. Levitä ohut kerros eristävää rasvaa akkunapoihin ja kaapelien liittimiin.
5. Puhdista akun ulkopuoli liuoksella, jossa on mietoa puhdistusainetta ja lämmintä vettä.
6. Säilytä akku kuivassa paikassa, lämpötilassa 0–32 °C (32–90 °F).
7. Lataa varastoinnin aikana akku täyteen kerran kuussa. Katso sivu 156.

HUOLTO VARASTOINNIN AIKANA

Pitkäaikaisen varastoinnin aikana ylläpidä rengaspaineita ja akun jännitettä suositellulla tasolla.

JYRSIJÄT

Hiiret ja muut jyrsijät ovat usein varastoidun moottoripyörän pahin vihollinen. Jos moottoripyörä varastoidaan alueelle, jossa on hiiriä (varsinkin maaseudulla, ladoissa, pihoilla jne.), on ryhdyttävä lisätoimenpiteisiin niiden vahingontekojen estämiseksi. Tähän voi kuulua verkon asettaminen tulo- tai poistoaukkojen yli (muista poistaa ne, kun otat moottoripyörän varastosta).

PYSÄKÖI MOOTTORIPYÖRÄ JA PEITÄ SE SUOJALLA

1. Pysäköi moottoripyörä sen säilytyspaikkaan. Estä kehikko saadaksesi painoa pois etu- ja takapyöriltä.

HUOMAUTUS

Moottoripyörän käynnistäminen säännöllisesti säilytyksen aikana EI ole suositeltavaa. Vesihöyry on polttoprosessin sivutuote ja seurauksena voi olla korrosio, ellei moottoria käytetä niin kauan, että öljy- ja pakojärjestelmä saadaan normaaliin käyttölämpötilaan.

2. Kiinnitä muovipussi (jäähdytettyjen) poistoaukkojen päälle, jotta pakojärjestelmään ei pääse kosteutta.
3. Peitä moottoripyörä peitteellä, joka on valmistettu kestävästä, hengittävästä materiaalista, joka on suunniteltu varastointia varten. Moottoripyörän peittäminen suojaa sitä pölyltä ja muilta ilmassa olevilta materiaaleilta. Peitteen on oltava hengittävä materiaalia, joka estää kosteuden muodostumisen moottoripyörän päälle, sillä kosteus voi aiheuttaa metallipintojen hapettumista.

POISTAMINEN VARASTOSTA

1. Asenna täyteen ladattu akku.
2. Tarkasta öljytaso. Jos moottoripyörää on säilytetty alueella, jossa lämpötila ja kosteus vaihtelevat (kuten ulkona), vaihda moottoriöljy ennen moottorin käynnistämistä.

HUOMAUTUS

Varastoinnin aikana lämpötilan ja kosteuden muutokset voivat aiheuttaa tiivistymistä kampikammioon ja sekoittua moottoriöljyyn. Moottorin käyttäminen öljyllä, joka sisältää kondensoitunutta vettä, voi aiheuttaa moottorivaurioita.

3. Tarkasta varastointialue nestevuotojen merkkien varalta. Tunnista ja huolla jokainen vuotava komponentti.
4. Poista kaikki jyrjäsuojauksia varten asennetut imu- tai pakokaasuverkot.
5. Asenna uudet sytytystulpat tarvittaessa.
6. Suorita ajoa edeltävät tarkastukset. Katso sivu 77.
7. Suorita koeajo. Katso sivu 164.
8. Pese ja kiillota moottoripyörä. Vahaa, kiillota tai käytä suojaavaa ainetta asiaan kuuluviin komponentteihin.

TEKNISET TIEDOT
CHALLENGER TEKNISET TIEDOT

MITAT	
Kokonaispituus	2 500,7 mm
Kokonaisleveys	990,2 mm
Kokonaiskorkeus	1 346 mm
Kuormittamattoman istuimen korkeus	686 mm
Akseliväli	1 667,8 mm
Maavara	137,3 mm
Kaltevuuskulma (runko)/jättö	25 astetta

TEKNISET TIEDOT

PAINO						
	CHALLENGER	CHALLENGER DARK HORSE	CHALLENGER DARK HORSE (sisältää audiopaketin)	CHALLENGER LIMITED	CHALLENGER LIMITED (sisältää audiopaketin)	CHALLENGER ELITE
Kuiva paino (ilman polttoainetta/- nesteitä)		361 kg			365 kg	
Märkäpaino (polttoaineella/- nesteillä)		377 kg			381 kg	
Moottoripyörän suurin sallittu kokonaispaino (GVWR)			628 kg			

TILAVUUDET	
Jäähdyttimen jäähdytysneste	2,3 l
Moottoriöljy	4,7 l
Polttoaine	22,7 l

Varatankki (polttoaineen valo palaa)	3,8 l
Haarukkaöljy	485 ml haarukan haaraa kohden

VANTEET/RENKAAT	
Etuvanteen koko/tyyppi	19 x 3,5 tuumaa valu
Takavanteen koko/tyyppi	16 x 5 tuumaa valu
Eturenkaan tyyppi/koko	130/60B19 66H/Metzeler® CruiseTec®
Takarenkaan tyyppi/koko	180/60R16 80H (I)/Metzeler® CruiseTec®
Rengaspaineet	Edessä: 248 kPa Takana: 283 kPa

TEKNISET TIEDOT

RUNKO	
Etujousituksen tyyppi/vällys	Käänteinen teleskooppihaarukka/130 mm
Etujousituksen halkaisija	43 mm
Takajousituksen tyyppi/vällys	Yksittäinen iskunvaimennin, jossa hydraulinen säädin/114 mm
Etujarrut	Kaksois-/320 mm:n puoliksi kevennetty roottori/4-mäntäinen radiaalisatula
Takajarrut	Yksittäinen/298 mm:n puoliksi kevennetty roottori/2-mäntäinen jarrusatula

VOIMANSIIRTO	
Ensisijainen voimansiirto	Hammaspyörävälityksen märkäkytkin
Kytkimen tyyppi	Märkä, monen levyn, apu
Ensisijainen välityssuhde	1,564:1
Vaihteiston tyyppi	6-vaihteinen/jatkuva kosketus/jalkavaihte
Vaihdekuvio	1 alas / 5 ylös
Nopeimman vaihteen tyyppi	Hihnakäyttö, 152-hampainen
Nopeimman vaihteen suhde	2,379:1

MOOTTORI	
Moottorityyppi	PowerPlus
Iskutilavuus	1 768 cm ³ (108 Cid)
Puristussuhde	11,0:1
Venttiiliarja	4 venttiiliä sylinteriä kohden, SOHC, hydrauliset nostimet
Sylinterin halkaisija ja iskunpituus	108 mm x 96,5 mm
Polttoainejärjestelmä/kaasuläpäkotelon läpimitta	Suljetun silmukan polttoaineen ruiskutus/52 mm:n kaksoisreikä
Pakokaasujärjestelmä	Kolme O ₂ -anturia, yksi kussakin rivissä, yksittäinen kolmitiekatalysaattori
Kierrosnopeuden rajoitus	6 500 r/min
Kierrosluku joutokäynnillä	900 r/min +/- 50 r/min
Voitelujärjestelmä	Puolikuiva öljypohja
Sytytystulpan kärkiväli	NGK® LZMAR8AI-10/1,0 mm

TEKNISET TIEDOT

PURSUITIN TEKNISET TIEDOT

MITAT	
Kokonaispituus	2 608,7 mm
Kokonaisleveys	990,2 mm
Kokonaiskorkeus	1 444 mm
Kuormittamattoman istuimen korkeus	686 mm
Akseliväli	1 667,8 mm
Maavara	137,3 mm
Kaltevuuskulma (runko)/jättö	25 astetta

PAINO		
	PURSUIT DARK HORSE & LIMITED	PURSUIT DARK HORSE & LIMITED, sisältää POWERBAND-AUDIOPAKETIN
Kuiva paino (ilman polttoainetta/nesteitä)		400 kg
Märkäpaino (polttoaineella/nesteillä)		416 kg
Moottoripyörän suurin sallittu kokonaispaino (GVWR)		628 kg

TILAVUUDET	
Jäähdyttimen jäähdytysneste	2,3 l
Moottoriöljy	4,7 l
Polttoaine	22,7 l
Varatankki (polttoaineen valo palaa)	3,8 l
Haarukkaöljy	485 ml haarukan haaraa kohden

VANTEET/RENKAAT	
Etuvanteen koko/tyyppi	19 x 3,5 tuumaa valu
Takavanteen koko/tyyppi	16 x 5 tuumaa valu
Eturenkaan tyyppi/koko	130/60B19 66H/Metzeler® CruiseTec®
Takarenkaan tyyppi/koko	180/60R16 80H (I)/Metzeler® CruiseTec®
Rengaspaineet	Edessä: 248 kPa Takana: 283 kPa

TEKNISET TIEDOT

RUNKO		
Etujousituksen tyyppi/vällys	Käänteinen teleskooppihaarukka/130 mm	
Etujousituksen halkaisija	43 mm	
Takajousituksen tyyppi/vällys	Yksittäinen iskunvaimennin, jossa hydraulinen säädin/114 mm	Yksittäinen iskunvaimennin, jossa elektronisesti ohjattava hydraulinen säädin/114 mm
Etujarrut	Kaksois-/320 mm:n puoliksi kevennetty roottori/4-mäntäinen radiaalisatula	
Takajarrut	Yksittäinen/298 mm:n puoliksi kevennetty roottori/2-mäntäinen jarrusatula	

VOIMANSIIRTO		
Ensisijainen voimansiirto	Hammaspyörävälityksen märkäkytkin	
Kytkimen tyyppi	Märkä, monen levyn, apu	
Ensisijainen välityssuhde	1,564:1	
Vaihteiston tyyppi	6-vaihteinen/jatkuva kosketus/jalkavaihde	
Vaihdekuvio	1 alas / 5 ylös	
Nopeimman vaihteen tyyppi	Hihnakäyttö, 152-hampainen	
Nopeimman vaihteen suhde	2,379:1	

MOOTTORI	
Moottorityyppi	PowerPlus
Iskutilavuus	1 768 cm ³ (108 Cid)
Puristussuhde	11,0:1
Venttiiliarja	4 venttiiliä sylinteriä kohden, SOHC, hydrauliset nostimet
Sylinterin halkaisija ja iskunpituus	108 mm x 96,5 mm
Polttoainejärjestelmä/kaasuläppäkotelon läpimitta	Suljetun silmukan polttoaineen ruiskutus/52 mm:n kaksoisreikä
Pakokaasujärjestelmä	Kaksi O ₂ -anturia, yksi kussakin rivissä, yksittäinen kolmitiekatalysaattori. KANSAINVÄLINEN: Kolme O ₂ -anturia, yksi kussakin rivissä, katalysaattori resonaattorissa ja pääputkessa.
Kierrosnopeuden rajoitus	6 500 r/min
Kierrosluku joutokäynnillä	900 r/min +/- 50 r/min
Voitelujärjestelmä	Puolikuiva öljypohja
Sytytystulpan kärkiväli	NGK® LZMAR8AI-10/1,0 mm

POLTTOAINESUOSITUS

Parhaan suorituskyvyn saavuttamiseksi käytä vain vähintään 91-oktaanista bensiiniä (R+M/2-menetelmä) tai 95 RON -bensiiniä. **ÄLÄ KÄYTÄ METANOLIA SISÄLTÄVÄÄ TAI E-85-POLTTOAINETTA.** E85-polttoaineen tai bensiini-/metanoliseosten käyttö voi johtaa huonoon käynnistykseen ja ajettavuuteen, moottorin vaurioitumiseen ja kriittisten polttoainejärjestelmän osien vaurioitumiseen.

- *Bensiiniä, johon on sekoitettu enintään 10 % etanolia, voidaan käyttää.*

Jos suositeltua lyijytöntä bensiiniä ei ole saatavilla ja matalaoktaanista polttoainetta on käytettävä vähän, täytä polttoainesäiliö vain osittain tavallisella lyijyttömällä bensiinillä ja sitten kokonaan korkealuokkaisella lyijyttömällä bensiinillä mahdollisimman pian.



SUOSITELTU MOOTTORIÖLJY

Moottoripyörässä on suositeltavaa käyttää täyssynteettistä INDIAN MOTORCYCLE 15W-60 moottoriöljyä. Öljy on synteettistä ja siinä on premium-moottorin lisäainetta, ja sen fysikaaliset ominaisuudet täyttävät API SM- ja ILSAC GF-4 -määritykset.

Älä sekoita öljyn lisäaineita moottoriöljyyn.

Jos öljyä on lisättävä hätätilanteessa ja suositeltua öljyä ei ole käytettävissä, valitse vain korkealaatuinen 15W-60-moottoripyöräöljy. Käytä jälleen suositeltua öljyä heti, kun mahdollista.

Tämän ajoneuvon moottoriöljyn on oltava JASO MA -yhteensopiva.

HUOMAUTUS

Ei-suositeltujen voiteluaineiden käyttö voi aiheuttaa moottorivaurioita. Tämä takuu ei kata vahinkoja tai vikoja, joiden syytä on muun kuin suositellun voiteluaineen käyttö.

SUOSITELTU MOOTTORIN JÄÄHDYTYSNESTE

Moottoripyörässä on suositeltavaa käyttää INDIAN MOTORCYCLE 50/50 Premix Extended Live -jäähdytysnestettä. Tämä jäähdytysneste on valmiiksi sekoitettua ja heti valmista käytettäväksi. Älä laimenna vedellä.

Jos INDIAN MOTORCYCLE -jäähdytysnestettä ei valita, käytä yhteensopivaa jäätyminenestoainetta ja deionisoitua vettä 50/50-sekoitussuhteella.

HAARUKKAÖLJY

Moottoripyörässä on suositeltavaa käyttää täyssynteettistä INDIAN MOTORCYCLE -haarukkaöljyä.

JARRUNESTE

INDIAN MOTORCYCLE DOT 4 -jarrunesteen käyttöä suositellaan molempien jarrujen pääsylintereille. *ÄLÄ käytä DOT 5 -silikoninestettä.*

TAKUU

INDIAN MOTORCYCLE TAKUUEHDOT

RAJOITETTU TAKUU

INDIAN MOTORCYCLE, 2100 Highway 55, Medina, MN 55340 Yhdysvallat (INDIAN MOTORCYCLE) myöntää KAHDEN VUODEN RAJOITETUN TAKUUN kaikille INDIAN MOTORCYCLE -moottoripyörän osille materiaali- ja valmistusvirheiden varalta. Takuu kattaa tämän takuun piiriin kuuluvien viallisten osien korjaus- tai vaihtotyön sekä korvaavat osat ja alkaa siitä päivästä, kun tuote on ostettu alkuperäisosien vähittäismyyjältä. Tämä takuu voidaan siirtää toiselle omistajalle takuujakson aikana INDIAN MOTORCYCLE -jälleenmyyjän toimesta, mutta mikään tällainen siirto ei pidennä alkuperäistä takuuaikaa. Tämän takuun kesto voi vaihdella kansainvälisen alueen mukaan paikallisten lakien ja määräysten edellyttämällä tavalla.

REKISTERÖINTI

Jälleenmyyjän on täytettävä takuun rekisteröintilomake myyntihetkellä ja palautettava se INDIAN MOTORCYCLELLE kymmenen päivän kuluessa ostopäivästä. Rekisteröinnin vastaanotettuaan INDIAN MOTORCYCLE kirjaa rekisteröintitiedot ylös takuuta varten. Ostajalle ei lähetetä rekisteröintivahvistusta, sillä takuun rekisteröintilomakkeen kopio on samalla takuutodistus. Jos et ole allekirjoittanut alkuperäistä takuulomaketta etkä ole saanut asiakkaan kopiota, ota välittömästi yhteys jälleenmyyjään. TAKUU EI OLE VOIMASSA, JOS MOOTTORIPYÖRÄÄ EI OLE REKISTERÖITY INDIAN MOTORCYCLELLE. Ongelmaton käyttö edellyttää, että jälleenmyyjä valmistelee ja asettaa moottoripyörän käyttöä varten. Takuu raukeaa, jos ajoneuvo ostetaan kokoamattomana ilman jälleenmyyjän suorittamaa valmistelua.

TAKUULAUSEKKEET RIDE COMMANDILLE JA SIIHEN LIITTYVILLE PALVELUILLE

Ride Commandin ehdot, jotka ovat saatavilla osoitteessa <https://ridecommand.indianmotorcycle.com>, mukaan lukien takuun vastuuvapauslausekkeet, koskevat Ride Commandia ja siihen yhdistettyjä palveluja.

TAKUIDEN JA KORVAUSTEN RAJOITUKSET

INDIAN MOTORCYCLLEN rajoitettu takuu ei kata vikoja, jotka eivät johdu materiaali- tai valmistusvirheestä. **TÄMÄ TAKUU EI KATA HUONON SUUNNITTELUN AIHEUTTAMIA VAHINKOJA.** Tämä takuu ei kata luonnonmullistuksia, onnettomuuksissa syntyneitä vahinkoja, normaalia kulumista, väärinkäyttöä tai virheellisestä käsittelystä. Tämä takuu ei myöskään kata huoltamattomia, virheellisesti huollettuja moottoripyöriä, komponentteja tai osia eikä ajoneuvoja, joihin on tehty rakenteellisia tai muita muutoksia, joita on käsitelty huolimattomasti tai joita on käytetty kilpailuun, rata-ajoon tai muuhun tarkoitukseen kuin mihin ne on suunniteltu.

Tämä takuu ei kata myöskään vahinkoja tai vikoja, jotka johtuvat virheellisestä voitelusta, virheellisestä moottorin ajoituksesta, väärästä polttoaineesta, ulkoisesta rasituksesta, kuumuudesta, kylmyydestä tai likaantumisen johtuvasta pinnan epätasaisuudesta, käyttäjän virheestä tai väärinkäytöstä, väärästä komponenttien virityksestä, jännityksestä, säädöstä tai korkeuden tasapainotuksesta, lumen, veden, lian tai muun vieraan aineen tunkeutumisesta / niiden aiheuttamasta likaantumisen johtuvasta viasta, virheellisestä huollosta, muokatuista komponenteista, muiden valmistajien tai hyväksymättömien komponenttien, tarvikkeiden tai lisäosien käytöstä, korjauksista, jotka on tehty takuuajan päätyttyä tai jotka on tehnyt valtuuttamaton korjaaja.

Takuu ei ole voimassa vahingoille tai vioille, jotka johtuvat väärinkäytöstä, onnettomuudesta, tulipalosta tai muusta kuin materiaali- tai työvireestä. Takuu ei myöskään kata kulutusosia, yleisesti kuluvia kohteita tai osia, jotka ovat altistuneet sellaisille kitkapinnoille, jännityksille, ympäristöolosuhteille ja/tai likaantumisen, joita varten niitä ei ole suunniteltu tai tarkoitettu mukaan lukien rajoituksetta seuraavat kohteet:

- Pyörät ja renkaat
- Jousituksen osat
- Jarrujen osat
- Istuinten osat
- Kytkimet ja komponentit
- Ohjauksen osat
- Akut
- Polttimot/umpiovalaisimen polttimot
- Suodattimet
- Voiteluaineet
- Holkit
- Tiivistysaineet
- Jäähdytysnesteet
- Laakerit
- Viimeistellyt ja viimeistelemättömät pinnat
- Polttoainesuuttimet/kaasuläppäkotelon osat
- Moottorin osat
- Käyttöhihnat
- Hydrauliset osat ja nesteet
- Virtakatkaisijat/sulakkeet
- Elektroniset komponentit
- Sytytystulpat

VOITELUAINEET JA NESTEET

1. Jos erimerkkisiä öljyjä sekoitetaan keskenään tai jos moottorissa käytetään muita kuin suositeltuja öljyjä, seurauksena voi olla moottorivaurio. Suosittelemme INDIAN MOTORCYCLE -moottoriöljyjen käyttöä.
2. Tämä takuu ei kata vahinkoja tai vikoja, joiden syynä on muun kuin suositellun voiteluaineen tai nesteen käyttö.

Tämä takuu ei korvaa henkilökohtaisia menetyksiä, mukaan lukien kilometrikorvaukset, kuljetuskustannukset, hotellit, ateriat, moottoripyörän lähety- tai käsittelymaksut, korvaavat vuokrat, ajoneuvon käyttömenetykset, tulonmenetykset tai loman tai henkilökohtaisen ajan menetykset.

Yksinomainen tämän takuun puitteissa hyvitablevä korvaus on INDIAN MOTORCYCLEN oman harkinnan mukaan tehtävä päätös korjata tai vaihtaa puutteelliset materiaalit, komponentit tai tuotteet. TÄMÄN TAKUUN PUITTEISSA ANNETUT KORVAUSVAIHTOEHDOT OVAT AINOAT TARJOLLA OLEVAT KORVAUSVAIHTOEHDOT TAKUUN RIKKOMISESTA. INDIAN MOTORCYCLE EI OLE VASTUUSSA KENELLEKÄÄN MISTÄÄN SATUNNAISISTA, VÄLILLISISTÄ TAI ERITYISISTÄ VAHINGOISTA RIIPPUMATTA SIITÄ, AIHEUTUVATKO NE NIMENOMAISISTA TAI OLETETUISTA TAKUISTA TAI MUISTA SOPIMUKSISTA, HUOLIMATTOMUUDESTA, OIKEUDENLOUKKAUKSESTA TAI MUUSTA SYYSTÄ. TÄMÄ VÄLILLISTEN, SATUNNAISTEN JA ERITYISTEN VAHINKOJEN POISSULKEMINEN ON ERILLINEN JA PYSYV VOIMASSA RIIPPUMATTA MISTÄÄN LÖYDÖKSESTÄ, ETTÄ AINOA HYVITETTÄVÄ KORVAUS EPÄONNISTUI NIMENOMAISESSA TARKOITUKSESSAAN.

TÄMÄ RAJOITETTU TAKUU EI KATA MITÄÄN OLETETTUIJA VAKUUTUKSIA TUOTTEEN SOPIVUUDESTA MÄÄRÄTTYYN TARKOITUKSEEN. KAIKKI MUUT OLETETUT TAKUUT (MUKAAN LUKIEN RAJOITUKSETTA TAKUUT, JOTKA KOSKEVAT MYYNTIKELPOISUUTTA) RAJATAAN KESTOLTAAN YLLÄ MAINITTUUN KÄHDEN VUODEN TAKUUKAASOON. INDIAN MOTORCYCLE EI HYVÄKSY MITÄÄN NIMENOMAISTA TAKUUTA, JOTA EI OLE KIRJATTU NÄIHIN TAKUUEHTOIHIN. JOTKUT OSAVALTIOT EIVÄT SALLI SATUNNAISTEN TAI VÄLILLISTEN VAHINKOJEN TAI OLETETTUIJEN TAKUIDEN SULKEMISTA POIS TAI RAJAAMISTA JOHONKIN AIKAAN, JOTEN YLLÄ MAINITUT RAJOITUKSET EIVÄT VÄLTTÄMÄTTÄ KOSKETA SINUA, JOS NE OVAT VASTOIN SOVELLETTAVAA OSAVALTION LAKIA.

MITEN VOIN SAADA TAKUUHUOLLON?

Jos moottoripyörällesi on suoritettava takuuhuolto, moottoripyörä on vietävä huoltotyöhön valtuutetulle INDIAN MOTORCYCLE -jälleenmyyjälle. Takuuhuoltoa pyydetäessä jälleenmyyjälle on esitettävä takuulomakkeen kopio. (VASTUULLASI ON HUOLEHTIA AJONEUVON KULJETUKSESTA JÄLLEENMYYJÄN TILOIHIN JA TAKAISIN). INDIAN MOTORCYCLE suosittelee, että takuuhuollot annetaan moottoripyörän myyneen jälleenmyyjän suoritettavaksi, mutta takuuhuolto voidaan suorittaa minkä tahansa INDIAN MOTORCYCLE -huoltoiliikkeen toimesta.

SIINÄ MAASSA, JOSSA MOOTTORIPYÖRÄ ON OSTETTU:

Takuu- tai huoltokutsukorjaukset on suoritettava valtuutetun INDIAN MOTORCYCLE -jälleenmyyjän toimesta. Jos muutat tai matkustat maassa, jossa tuote on ostettu, takuun tai huoltokutsun mukaisia huoltoja voi tilata milta tahansa valtuutetulta INDIAN MOTORCYCLE -jälleenmyyjältä.

SEN MAAN ULKOPUOLELLA, JOSSA MOOTTORIPYÖRÄ ON OSTETTU:

Jos matkustat muualla kuin siinä maassa, jossa tuote on ostettu, sinun tulee viedä tuotteesi valtuutetulle INDIAN MOTORCYCLE -jälleenmyyjälle. Sinun tulee esittää jälleenmyyjälle valokuvallinen henkilöllisyystodistus osoitukseksi siitä, että asut tuotteen myyneen jälleenmyyjän sijaintimaassa. Asuinpaikan tarkistamisen jälkeen huoltotehtäviä suorittava jälleenmyyjä on valtuutettu suorittamaan takuukorjauksen.

JOS MUUTAT:

Jos muutat toiseen maahan, ota yhteys INDIAN MOTORCYCLE -asiakaspalveluun ja muuttomaahan tulliviranomaisiin ennen muuttopäivää. Ajoneuvon maahantuontia koskevat määräykset voivat poiketa huomattavasti eri maiden välillä. Sinun täytyy ehkä esittää muuttoasiakirjat INDIAN MOTORCYCLE -edustajalle takuun jatkamisen varmistamiseksi. Sinun täytyy ehkä myös saada INDIAN MOTORCYCLE -edustajalta tarpeelliset asiakirjat moottoripyörän rekisteröimiseksi uudessa asuinmaassasi. Sinun tulee takuurekisteröidä tuotteesi paikallisen INDIAN MOTORCYCLE -jälleenmyyjän luona uudessa asuinmaassasi muuton jälkeen, jotta takuu jatkuu ja jotta varmistat, että tulet saamaan ajoneuvoasi koskevia tietoja ja tiedotteita.

JOS OSTAT TUOTTEEN YKSITYISELTÄ TAHOLTA:

Jos ostat INDIAN MOTORCYCLE -moottoripyöräsi yksityiseltä taholta tarkoituksena pitää ja käyttää sitä muualla kuin tuotteen alkuperäisessä ostomaassa, kaikki takuut mitätöityvät. Sinun tulee kaikesta huolimatta rekisteröidä moottoripyöräsi omalla nimelläsi ja osoitteellasi asuinmaasi paikallisen INDIAN MOTORCYCLE -jälleenmyyjän luona varmistaaksesi, että tulet saamaan moottoripyörääsi koskevia turvallisuustietoja ja tiedotteita.

VIEDYT AJONEUVOT

ELLEI LAKI NIMENOMAISESTI EDELLYTÄ, TÄLLE AJONEUVOLLE EI OLE TAKUUN TAI HUOLTOKUTSujen MUKAISTA KATETTA, JOS SE ON MYYTY VALTUUTETUN JÄLLEENMYYJÄN SIJAINTIMAAN ULKOPUOLELLA. Tämä käytäntö ei koske tuotteita, joille INDIAN MOTORCYCLE on myöntänyt vientiluvan. Jälleenmyyjät eivät voi myöntää vientilupaa. Sinun tulee ottaa yhteys valtuutettuun jälleenmyyjään selvittääksesi tämän tuotteen takuun tai huoltopalvelun kattavuus, mikäli sinulla on kysyttävää. Tämä käytäntö ei koske ajoneuvoja, jotka on rekisteröity viranomaiselle tai puolustuslaitoksen palveluksessa olevalle henkilölle tehtävään, joka tapahtuu valtuutetun jälleenmyyjän sijaintimaan ulkopuolella. Tämä käytäntö ei koske turvallisuuskorjauksia.

HUOMAUTUS

Jos ajoneuvo on rekisteröity muussa maassa kuin sen ostomaassa etkä ole noudattanut yllä esiteltyjä toimenpiteitä, ajoneuvo ei ole enää minkään takuun tai huoltokutsun alainen lukuun ottamatta turvallisuuskorjauksia. Ajoneuvot, jotka on rekisteröity viranomaiselle tai puolustuslaitoksen palveluksessa olevalle henkilölle tehtävään, joka tapahtuu valtuutetun jälleenmyyjän sijaintimaan ulkopuolella, ovat edelleen rajoitetun takuun alaisia.

Neuvottele takuuseen liittyvistä seikoista jälleenmyyjän kanssa. Jos jälleenmyyjä tarvitsee lisätietoja, jälleenmyyjä ottaa yhteyttä INDIAN MOTORCYCLEN työntekijöihin.

Tämän takuun puitteissa sinulle myönnetään erityisiä oikeuksia, mutta käytössäsi voi myös olla osavaltio- tai maakohtaisia oikeuksia. Jos jokin yllä mainituista ehdoista on ristiriidassa valtion tai paikallisten lakien kanssa, kaikki muut takuehdot jäävät voimaan.

Jos sinulla on kysyttävää, soita INDIAN MOTORCYCLE -asiakaspalveluun:

Yhdysvallat ja Kanada: 1-877-204-3697

Ranska: 1-800-268-6334

MOOTTORIPYÖRÄN MELUN SÄÄTÖ

Melunvähennysjärjestelmien muutokset on kielletty. Liittovaltion laki kieltää seuraavat toimet ja niiden aiheuttamisen:

- Minkä tahansa laitteen tai uuden ajoneuvon melunhallinnan suunnittelun elementin poistaminen tai käyttökelvottomaksi tekeminen muuta tarkoitusta kuin huoltoa, korjausta tai korvaamista varten ennen ajoneuvon myyntiä tai toimittamista lopulliselle ostajalle tai kun se on käytössä, tai
- Ajoneuvon käyttö sen jälkeen, kun jokin henkilö on poistanut tai tehnyt käyttökelvottomaksi tällaisen suunnittelun elementin.

Muun muassa seuraavia toimia pidetään muutoksina:

- Äänenvaimentimen, välilevyjen, pääputkien tai muiden pakokaasuja johtavien komponenttien poistaminen tai lävistäminen.
- Imujärjestelmän minkä tahansa osan poistaminen tai lävistäminen.
- Oikean huollon puute.
- Ajoneuvon liikkuvan osan tai pakojärjestelmän osien tai imujärjestelmän osien vaihtaminen muilla kuin valmistajan määrittelemillä osilla.

Jos moottoripyörän melu on lisääntynyt merkittävästi käytön aikana, tämä tuote on tarkistettava tai vaihdettava. Muuten omistaja voi joutua seuraamuksiin valtion ja paikallisten säädösten nojalla.

MELUPÄÄSTÖTAKUU

INDIAN MOTORCYCLE takaa, että tämä pakokaasujärjestelmä täyttää myyntihetkellä kaikki sovellettavat U.S. EPA Federal -melustandardit. Tämä takuu on voimassa ensimmäiselle henkilölle, joka ostaa tämän pakoputkijärjestelmän muihin tarkoituksiin kuin jälleenmyyntiin sekä kaikille myöhemmille ostajille.

Takuuvaatimukset on osoitettava:

- *Valtuutetulle INDIAN MOTORCYCLE -jälleenmyyjälle tai osoitteeseen*
- *INDIAN MOTORCYCLE, 2100 Highway 55, Medina, MN 55340 Yhdysvallat*

PÄÄSTÖJENRAJOITUSJÄRJESTELMÄN TAKUU

INDIAN MOTORCYCLE COMPANY – PÄÄSTÖJENRAJOITUSJÄRJESTELMÄN TAKUUILMOITUS TAKUUIKEUDET JA VELVOLLISUUDET

The California Air Resources Board ja INDIAN MOTORCYCLE selittävät mielellään päästöjenrajoitusjärjestelmän takuun vuosimallin 2015 tai tätä uudemman INDIAN-moottoripyörän osalta. Kaliforniassa uudet moottoriajoneuvot on nimettävä, rakennettava ja varustettava vastaamaan osavaltion tiukkoja savusumun vastaisia standardeja. INDIAN MOTORCYCLE antaa takuun moottoripyörän päästöjenrajoitusjärjestelmälle seuraavassa luetelluille ajanjaksoille edellyttäen, että moottoripyörää ei ole käytetty väärin, laiminlyöty tai huollettu virheellisesti. Päästöjenrajoitusjärjestelmään kuuluvia osia voivat olla esimerkiksi polttoaineen ruiskutusjärjestelmä, sytytysjärjestelmä, katalyysaattori ja moottorin tietokone. Järjestelmään voivat kuulua myös letkut, hihnat, liittimet ja muut päästöihin liittyvät kokoonpanot. Kun takuuehdot täyttyvät, INDIAN MOTORCYCLE korjaa moottoripyörän veloitusetta. Takuukorjaus kattaa vianmäärityksen, osat ja työn.

VALMISTAJAN TAKUUN KATTAVUUS

Luokan III moottoripyörät (vähintään 280 cm³): viisi (5) vuotta tai 30 000 kilometriä (18 641 mailin), kumpi tahansa tapahtuu ensin.

Jos jokin moottoripyörän päästöihin liittyvä osa on viallinen, INDIAN MOTORCYCLE korjaa tai korvaa osan. Tämä on päästöjenrajoitusjärjestelmän VIAT KATTAVA TAKUU.

VALMISTAJAN TAKUUN KATTAVUUS (KOREA)

Luokan III moottoripyörät (vähintään 280 cm³): kaksi (2) vuotta tai 35 000 kilometriä (21 747 mailia), kumpi tahansa tapahtuu ensin.

Jos jokin moottoripyörän päästöihin liittyvä osa on viallinen, INDIAN MOTORCYCLE korjaa tai korvaa osan. Tämä on päästöjenrajoitusjärjestelmän VIAT KATTAVA TAKUU.

OMISTAJAN TAKUUVELVOLLISUUDET

Moottoripyörän omistajana olet vastuussa ajajan käyttöoppaassa luetellun vaaditun huollon suorittamisesta. INDIAN MOTORCYCLE suosittelee, että säilytät kaikki moottoripyörän huoltoa koskevat kuitit, mutta INDIAN MOTORCYCLE ei voi kieltää takuuta yksinomaan kuittien puutteen vuoksi tai siksi, että et ole varmistanut määräaikaishuollon suorittamista. Omistajana olet vastuussa moottoripyörän toimittamisesta INDIAN MOTORCYCLE -jälleenmyyjälle heti, kun ongelma ilmenee. Takuuhuollot on suoritettava kohtuullisessa ajassa, alle 30 päivässä. Moottoripyörän omistajana sinun on myös oltava tietoinen siitä, että INDIAN MOTORCYCLE voi kieltää takuusuojan, jos moottoripyörä tai sen osa on vaurioitunut väärinkäytösten, laiminlyöntien, virheellisten huoltojen tai hyväksymättömien muutosten takia.

Jos sinulla on takuuoikeuksiisi ja -velvollisuuksiisi liittyviä kysymyksiä, ota yhteyttä osoitteeseen INDIAN MOTORCYCLE, 2100 Highway 55, Medina, MN 55340 Yhdysvallat tai California Air Resources Boardiin osoitteessa P.O. Box 8001, 9528 Telstar Avenue, El Monte, CA 91734-8001 Yhdysvallat.

INDIAN MOTORCYCLE takaa, että jokaisessa uudessa vuosimallin 2015 ja tätä uudemmassa INDIAN MOTORCYCLE -moottoripyörässä on vakiovarusteena ajovalo, takavallo ja jarruvalo ja että se on tieliikennekelppoinen:

- A. moottoripyörä on suunniteltu, rakennettu ja varustettu siten, että se vastaa alkuperäisen vähittäismyynnin aikana kaikkia Yhdysvaltojen ympäristönsuojeluviraston ja California Air Resources Boardin sovellettavia määräyksiä; ja
- B. moottoripyörässä ei ole materiaali- ja valmistusvirheitä, jotka rikkoisivat Yhdysvaltojen ympäristönsuojeluviraston tai California Air Resources Boardin voimassa olevia määräyksiä, 12 000 kilometrin (7 456 mailia) ajan, jos moottoripyörän moottoritulavuus on alle 170 kuutiosenttimetriä; 18 000 kilometriä (11 185 mailia), jos moottoripyörän moottoritulavuus on vähintään 170 kuutiosenttimetriä, mutta alle 280 kuutiosenttimetriä; tai 30 000 kilometriä (18 641 mailia), jos moottoripyörän moottoritulavuus on alle 280 kuutiometriä tai suurempi; tai 5 (viisi) vuotta alkuperäisestä myyntitoimituksesta sen mukaan, kumpi tapahtuu ensin.

I. KATTAVUUS

Takuuviat on korjattava tavanomaisen työajan puitteissa millä tahansa hyväksytyllä INDIAN MOTORCYCLE -jälleenmyyjällä, joka sijaitsee Amerikan Yhdysvalloissa Clean Air Act -lain ja Yhdysvaltojen ympäristönsuojeluviraston ja California Air Resources Boardin soveltamien määräysten mukaisesti. Kaikista tämän takuun nojalla korvatuista osista tulee INDIAN MOTORCYCLE:n omaisuutta.

Vain Kalifornian osavaltiossa päästöihin liittyvät takuuosat määritellään nimenomaan osavaltion päästöoikeuksien osaluettelossa. Nämä takuuosat ovat: kaasutin ja sisäosat; imusarja; polttoainesäiliö; polttoaineen ruiskutusjärjestelmä; sytytysennakkomekanismi; kampikammion huohotin; ilman katkaisuventtiilit; polttoainesäiliön korkki haihtumispäästöjen rajoitusjärjestelmällä varustetuille ajoneuvoille; öljyn täyttöaukon korkki; paineensäätöventtiili; polttoaineen/höyrynerotin; kanisteri; sytyttimet; katkaisijat; sytytyspuolat; sytytysjohtimet; sytytyspisteet; lauhduttimet ja sytytystulpat, jos vika tapahtuu ennen ensimmäistä aikataulun mukaista vaihtoa; ja letkut, kiinnikkeet, liitokset ja putket, joita käytetään suoraan näissä osissa. Koska päästöihin liittyvät osat voivat vaihdella malleittain, tietyt mallit eivät välttämättä sisällä kaikkia näitä osia, ja tietyt mallit voivat sisältää toiminnallisesti vastaavia osia. Vain Kalifornian osavaltiossa Kalifornian hallintokoodissa säädetty päästöjenrajoitusjärjestelmän hätäkorjaukset voi suorittaa muu kuin valtuutettu INDIAN MOTORCYCLE -jälleenmyyjä. Hätätilanteesta on kyse, kun valtuutettu INDIAN MOTORCYCLE -jälleenmyyjä ei ole kohtuullisesti saatavilla, osa ei ole käytettävissä 30 päivän kuluessa tai korjaus ei ole valmis 30 päivän kuluessa. Mitä tahansa vaihto-osaa voidaan käyttää hätäkorjauksessa. INDIAN MOTORCYCLE korvaa omistajalle kulut, mukaan lukien vianmäärityksen, eikä ylitä INDIAN MOTORCYCLE:n ohjevähittäismyyntihintaa kaikkien vaihdettujen takuuosien ja työvoimakustannusten osalta, jotka perustuvat INDIAN MOTORCYCLE:n takuukorjaukseen suositeltuun aikarajaan ja maantieteellisesti sopivaan tuntikorvaukseen. Omistajaa voidaan pyytää säilyttämään kuitit ja vialliset osat korvauksen saamiseksi.

TAKUU

II. RAJOITUKSET

Päästöjenrajoitusjärjestelmä takuu ei kata mitään seuraavista:

A. Korjaus tai vaihto on tarpeen seuraavien seikkojen vuoksi:

- Onnettomuus
- Väärinkäyttö
- Korjaukset on suoritettu väärin tai ne on asennettu väärin
- Käytössä on vaihto-osia tai lisälaitteita, jotka eivät täytä INDIAN MOTORCYCLEn vaatimuksia ja joiden käyttö voi vaikuttaa haitallisesti suorituskykyyn ja/tai
- Käyttö kilpailuissa tai niihin liittyvissä tapahtumissa.

B. Tarkastukset, osien vaihto ja muut vaaditun huollon tarvittavat huoltotoimenpiteet ja säädöt.

C. Mikä tahansa moottoripyörä, jonka matkamittarin mittarilukema on muutettu siten, että todellista kilometrimäärää ei voida helposti määrittää.

III. RAJOITETTU VASTUU

- A. INDIAN MOTORCYCLEn vastuu tämän päästöjenrajoitusjärjestelmän takuun puitteissa rajoittuu yksinomaan materiaalivikoihin valtuutetun INDIAN MOTORCYCLEn materiaalin tai työn puutteiden korjaamiseksi sen toimipaikassa tavanomaisen työajan aikana. Tämä takuu ei kata moottoripyörän kuljettamista INDIAN MOTORCYCLE -jälleenmyyjälle tai -jälleenmyyjältä eikä moottoripyörän menetystä tai siitä aiheutuvaa haittaa. INDIAN MOTORCYCLE EI OLE VASTUUSSA MUISTA SUORISTA, SATUNNAISISTA, SEURAAMUKSELLISISTA TAI VAROITTAVISTA KULUISTA, MENETYKSISTÄ TAI VAURIOISTA, JOTKA LIITTYVÄT INDIAN-MOOTTORIPYÖRÄN MYYNTIIN, KÄYTTÖÖN TAI KÄYTTÖKELVOTTUUTEEN MIHIN TAHANSA TARKOITUKSEEN. JOTKIN OSAVALTIOT EIVÄT SALLI SATUNNAISTEN TAI VÄLILLISTEN VAHINKOJEN TAI OLETETTUJEN TAKUIDEN SULKEMISTA POIS, JOTEN YLLÄ MAINITUT RAJOITUKSET EIVÄT VÄLITTÄMÄTTÄ KOSKETA SINUA.

- B. INDIAN MOTORCYCLE EI ANNA TAKUUTA PÄÄSTÖJENRAJOITUSJÄRJESTELMÄSTÄ JOLLEI TÄSSÄ OLE TOISIN MÄÄRÄTTY. KAIKKI LAIN MUKAISET PÄÄSTÖJENRAJOITUSJÄRJESTELMÄN TAKUUT, MUKAAN LUKIEN MAHDOLLISET TAKUUT KAUPALLISUUDESTA TAI SOPIVUUDESTA TIETTYYN TARKOITUKSEEN, RAJOITTUVAT TÄSSÄ TAKUUSSA ILMOITETTUIHIN NIMENOMAISIIN PÄÄSTÖJENRAJOITUSJÄRJESTELMÄN TAKUUEHTOIHIN. EDELLÄ MAINITUT TAKUUTIEDOT OVAT YKSINOMAISIA JA NIITÄ SOVELLETAAN KAIKKIEN MUIDEN KORVAUSTOIMENPITEIDEN SIJASTA. JOTKIN OSAVALTIOT EIVÄT SALLI RAJOITUKSIA OLETETUN TAKUUN KESTOON, JOTEN EDELLÄ MAINITUT RAJOITUKSET EIVÄT OLE VOIMASSA.
- C. Mikään jälleenmyyjä ei ole valtuutettu muuttamaan tätä INDIAN MOTORCYCLEN rajoitettua päästöjenrajoitusjärjestelmän takuuta.

IV. LAILLISET OIKEUDET

TÄMÄN TAKUUN PUITTEISSA SINULLE MYÖNNETÄÄN ERITYISIÄ OIKEUKSIA, MUTTA KÄYTÖSSÄSI VOI MYÖS OLLA OSAVALTIOKOHTAISIA OIKEUKSIA.

V. TÄMÄ TAKUU ON LISÄYS INDIAN MOTORCYCLE LIMITEDIN MOOTTORIPYÖRÄTAKUUSEEN

VI. LISÄTIEDOT

Vaihto-osia, joiden suorituskyky ja kestävyys vastaa korvaavaa osaa, voidaan käyttää huolto- tai korjaustöiden suorittamisessa. INDIAN MOTORCYCLE ei kuitenkaan ole vastuussa näistä osista. Omistaja vastaa kaikkien vaadittujen huoltojen suorittamisesta. Tämän huollon voi suorittaa valtuutettu huoltoyritys tai kuka tahansa henkilö. Takuuaika alkaa siitä päivästä, jolloin moottoripyörä toimitetaan lopulliselle ostajalle.

INDIAN MOTORCYCLE

2100 Highway 55

Medina, MN 55340 Yhdysvallat

Vastaanottaja: Warranty Department

MITEN KALIFORNIAN PÄÄSTÖTAKUUN ON TOIMITTAVA PÄÄSTÖIHIN LIITTYVIEN OSIEN OSALTA 13 CCR § 2036: MUKAISESTI

1. Kaikille takuun piiriin kuuluville osille, joita ei ole määritetty vaihdettavaksi Omistajan käyttöoppaassa edellyttämänä huoltona, on oltava takuu sen voimassaoloajan. Jos jokin tällainen osa vikaantuu takuuajana, se on korjattava tai vaihdettava INDIAN MOTORCYCLEn toimesta alla olevan kohdan (4) mukaisesti. Kaikilla näillä takuun puitteissa korjatuilla tai vaihdetuilla osilla on oltava takuu jäljellä olevan takuuajan.
2. Kaikille takuun piiriin kuuluville osille, joille Omistajan käyttöoppaan mukaan on tehtävä vain säännöllinen tarkastus, on oltava voimassa oleva takuu. Niihin liittyvissä kirjallisissa ohjeissa oleva maininta "korjaa tai vaihda tarpeen mukaan" ei lyhennä takuuajaa. Kaikilla näillä takuun puitteissa korjatuilla tai vaihdetuilla osilla on oltava takuu jäljellä olevan takuuajan.
3. Kaikille takuun piiriin kuuluville osille, jotka on määritetty vaihdettavaksi Omistajan käyttöopas edellyttämänä huoltona, on oltava aikaan tai ajokilometrimäärään perustuva takuu sen mukaan, kumpi tapahtuu ensin, ennen kyseisen osan ensimmäistä suunniteltua vaihtoajankohtaa. Jos osa vikaantuu ennen ensimmäistä suunniteltua vaihtoajankohtaa, osa on korjattava tai vaihdettava INDIAN MOTORCYCLEn toimesta alla olevan kohdan (4) mukaisesti. Kaikille näille takuun alaisena korjatuille tai vaihdetuille osille myönnetään takuu jäljellä olevalle ajanjaksolle ennen osan ensimmäistä suunniteltua vaihtoajankohtaa.
4. Tämän artiklan takuehtojen mukainen takuun alaisen osan korjaus tai vaihto on suoritettava veloituksetta moottoripyörän omistajalle takuuasemalla, lukuun ottamatta hätätapauksia silloin, kun takuun alainen osa tai takuuasema ei ole kohtuudella saatavilla moottoripyörän omistajalle. Hätätilanteessa korjaukset voidaan suorittaa missä tahansa saatavilla olevassa huoltoliikkeessä tai omistajan toimesta käyttämällä mitä tahansa varaosaa. INDIAN MOTORCYCLE korvaa omistajalle kulut, mukaan lukien kyseessä olevan hätätilanteen edellyttämän vianmäärityksen ja korjauksen tai osien vaihdon. Näiden kulujen ei tule ylittää INDIAN MOTORCYCLEn ohjevähittäismyyntihintaa kaikkien vaihdettujen takuuosien ja työvoimakustannusten osalta, jotka perustuvat INDIAN MOTORCYCLEn takuukorjaukseen suositeltuun aikarajaan ja maantieteellisesti sopivaan tuntikorvaukseen. Omistajaa voidaan pyytää säilyttämään kuitit ja vialliset osat hätätilanteen edellyttämän takuukorvauksen saamiseksi.
5. Siitä huolimatta, mitä yllä olevassa kohdassa (4) on mainittu, takuhuollon tai -korjauksen tulee olla saatavilla kaikissa INDIAN MOTORCYCLEn jälleenmyyntipisteissä, joilla on franchising-sopimuksen mukainen oikeus kyseessä olevien moottoripyöräin huoltoon.
6. Moottoripyörän omistajaa ei saa veloittaa vianmääritystyöstä, joka johtaa siihen, että takuun alainen osa on todella viallinen, edellyttäen, että tällainen vianmääritystyö suoritetaan takuuasemalla.
7. INDIAN MOTORCYCLE on vastuussa muille ajoneuvon osille aiheutuneista vahingoista, jotka ovat aiheutuneet takuun alaisena olevan takuun alaisen osan viasta.

8. INDIAN MOTORCYCLEn on moottoripyörän takuuajana ylläpidettävä takuun piiriin kuuluvien osien tarjontaa, joka riittää vastaamaan kyseisten osien odotettavissa olevaa kysyntää. Tällaisten osien puuttuminen tai korjausten epätäydellisyys kohtuullisessa ajassa, joka ei saa ylittää 30 päivää siitä, kun moottoripyörä on alun perin toimitettu takuuasemalle korjattavaksi, on kohdan (4) tarkoittama hätätilanne.
9. Huolto- tai korjaustöissä voidaan käyttää mitä tahansa varaosia. Mitä tahansa INDIAN MOTORCYCLEn määräämää varaosaa voidaan käyttää takuukorjauksissa, jotka toimitetaan moottoripyörän omistajalle maksutta. Tällainen käyttö ei vähennä INDIAN MOTORCYCLEn takuuvaihtoehtoja, paitsi että INDIAN MOTORCYCLE ei ole tämän artiklan mukaisesti vastuussa minkään sellaisen varaosan korjaamisesta tai vaihtamisesta, joka ei ole takuun alainen osa (paitsi kohdassa (7) mainituissa tapauksissa).
10. Moottoripyörässä saa käyttää mitä tahansa lisäosaa tai muutettua osaa, jonka Air Resources Board on vapauttanut ajoneuvokoodin 27156 kielloista. Tällainen käyttö ei sinänsä ole peruste tämän artiklan mukaisen takuuvaihtoehtojen hylkäämiselle. INDIAN MOTORCYCLE ei ole tämän artiklan mukaan vastuussa takuun piiriin kuuluvien osien vioista, jotka johtuvat jonkin lisäosan tai muunnetun osan käytöstä.

POIKKEUS

1. Minkä tahansa yllä kuvatun takuun piiriin kuuluvan osan korjaus tai vaihto ei ole takuun alainen, jos INDIAN MOTORCYCLE osoittaa, että moottoripyörää on käytetty väärin, laiminlyöty tai huollettu väärin ja että tällainen väärinkäyttö, laiminlyönti tai virheellinen huolto on ollut välitön syy osan korjauksen tai vaihtamisen tarpeeseen.

A

AGM-akkulaturin suositukset 159
 AGM-akun ylläpitovinkkejä 159
 Ajajan näytöt 47
 Ajoa edeltävät tarkastukset 77
 Etujarruneste, tarkastaminen 83
 Etujarrunesteen taso 82
 Etujousitus 85
 Jarruputket 84
 Kaasu 84
 Kiinnikkeet 85
 Mekaaninen kytkin 84
 Ohjaus 85
 Polttoaineen määrä 86
 Rengaspaine 81
 Renkaan kunto 82
 Renkaat 81
 Sähkötarkastukset 78
 Seisontatuki 85
 Takajarrunesteen taso 83
 Takajarrupala, tarkastaminen 83
 Takajousitus 86
 Takakäyttöhihna 86
 Yleiset tarkastukset 79
 Ajotilat 50
 Ajovalo
 Kohdistuksen tarkastaminen 153
 Ajovalon kytkin 37
 Ajovalon suuntauksen säätö 154
 Ajovalot 61
 Akku 155

Asennus 157
 Poistaminen 156
 Akkujen lataaminen ja ylläpito 158
 Akun hoito, varastointi 172
 Akun latausliitäntä 60
 Alakate 63
 Apple CarPlay® 59
 Audio-ohjauskytkin 38
 Avaimenperän pariston hävittäminen ... 161
 Avaimenperän pariston käyttöikä 160
 Avaimeton käynnistys 39

B

Bluetooth®-laittepari 56

E

E-esikuormitus 53, 69
 Etuhaarukan tarkastaminen 133
 Etujarruneste 143
 Etujarrupalojen tarkastaminen 146
 Etujarruvipu 143
 Etupyörän asennus 147

H

Haarukkaöljy 185

Haihtumis päästöjen rajoitusjärjestelmä 134
 Hihna
 Kohdistus 127
 Säätö 127
 Huolto varastoinnin aikana 172
 Huolto, suuri 103
 Huoltomerkinnot 201
 Huoltotiedot 7
 Huoltovälit 104
 Ylläpito 104

I

Ilman lisääminen renkaaseen 172
 Ilmansuodatin 123
 Iskunvaimentimen esijännityksen säätö 131
 Iskunvaimentimien elektroninen esikuormitus 53, 69
 Istuimen asennus 152
 Istuimen irrotus 152
 Istuinkytkimet 41
 Istuinlämmittimen lämmitystason asetus (jos varusteena) 56

J

Jäähdytysjärjestelmä 124

HAKEMISTO

Jäähdytysnesteen lisääminen	125
Jäähdytysnesteen määrän tarkastus.....	125
Jarruletkut/-liitännät	141
Jarruneste	185
Jarrunesteen varoitimet	141
Jarrupalat.....	145
Jarrut	71
Etujarruvipu	73
Takajarrupoljin.....	73
Jarruttaminen	95
Jarruvalon vaihto.....	155
Jyrsijät.....	172

K

Kääntövarren/taka-akselin tarkastaminen	132
Kaasukahva.....	61
Kaasunsäätimen tarkastaminen.....	138
Käyttö	
Yleiskatsaus	87
Käyttö kylmällä säällä	92
Käyttöihna	
Kohdistus.....	127
Säätö.....	127
Käyttönopeudet ja vaihteet	88
Kierroslukumittari	44
Kiihdytys	96
Kiiltävä, kirkaspintainen viimeistelyhoito.....	170
Kiinnikkeen kiristysmomentit.....	164

Kiinnikkeen tarkastaminen	164
Koeajo.....	164
Koeajot.....	103
Konsoli.....	31
Kuorman kuljettaminen	19
Kytkimen sijainnit	
Oikea säädin	32
Vasen säädin	32
Kytkimet	32-33, 35-41
Äänimerkkikytkin	37
Hätävilkkujen kytkin.....	37
Suuntavilkku	38
Tuulilasin kytkin	36
Virtakytkin.....	34
Kytkinvipu	62

L

Laitteen vaatimustenmukaisuusilmoitukset	9
Lämmitettävien kahvojen asetus	55
Levyjarrun tarkastaminen/puhdistaminen	144
Liipaisukytkimet	49
Lisävalokytkin	39
Luistonesto	52
Lukkiutumaton jarrujärjestelmä (ABS) ...	72
Lukkiutumattoman jarrujärjestelmän vaste	21

M

Määräaikaishuolto.....	103
Raskaan käytön määritelmä	103
Matkustajan kuljettaminen.....	19
Matta, kirkaspintainen viimeistelyhoito.....	170
Mediakytkin	48
Mekaanisen kytkinkaapelin voitelu	141
Mekaanisen kytkinvivun vällys.....	139
Mekaanisen kytkinvivun voitelu.....	140
Melupäästötakuu	192
Merkkivalot.....	42
Mittaristo	41, 44, 55
Nopeusmittari	44
Moottorin käynnistys	90
Moottorin käynnistyskytkin.....	35
Moottorin puristustesti	163
Moottorin sammuttaminen	96
Moottorin sammutuskytkin	35
Moottorin sisäänajo	87
Moottorin suojaus.....	172
Moottorin valmistenumero.....	8
Moottoriöljyn taso	80
Moottoriöljyn/suodattimen vaihto	121
Moottoripyörän käyttö yhdysvaltain ulkopuolella	7
Moottoripyörän kuljettaminen.....	23
Moottoripyörän melun säätö	192
Moottoripyörän nostaminen	164
Moottoripyörän peseminen	169
Moottoripyörän pysäköinti	21

Moottoripyörän suurin sallittu kokonaispaino (GVWR)	23
Muutokset	21

N

Navigointi	47
------------------	----

O

Ohjauspään tarkastaminen	133
Ohjauspaneeli	47

P

Pakokaasujärjestelmän tarkastaminen	164
Peilit	71
Poistaminen varastosta	173
Polttoaine- ja pakokaasuturvallisuus	21
Polttoaineen lisääminen	88
Polttoaineen stabilointiaine	172
Polttoainejärjestelmän käynnistystyttö	90
Polttoainejärjestelmän osat	135
Polttoainemittarin näyttö	44
Polttoainesäiliö	
Poistaminen	135
Polttoainesäiliön korkki	74

Polttoainesuositus	184
Puhdista ja suojaa moottoripyörä	172
Puhdistustuotteet	169
Pyörän suuntaus	147
Pyörän tarkastus	147
Pysäköinti	98
Pysäköinti kaltevalla pinnalla	99
Pysäköinti pehmeällä pinnalla	99

R

Rengaspaine	149
Rengaspaineen valvontajärjestelmä	63
Rengaspainetaulukko	149
Renkaan kunto	148
Renkaan vaihto	148
Renkaat	81, 148
Renkaiden urasyvyys	82, 148
Ride Command	45
Asetukset	51
Painikkeet	46
Audio	48
Puhelin	48
Päivitä ohjelmisto	57
Ride Command -näyttö	
Langattomat päivitykset	58

S

Sähkömagneettiset häiriöt	14
Sähkövarotoimet	162
Säilytys, pysäköinti ja suojaus	173
Seisontatuen voitelu	139
Seisontatuki	70
Sisäänajo huolto	103
Sivulaukun lukkokytkin (jos varusteena)	40
Sivulaukut	67
Sivulaukut ja muut säilytystilat	20
Sivusuoja	151
Sulakkeen vaihtaminen	161
Suojavaatteet	18
Suositteltu moottorin jäähdytysneste	184
Suositteltu moottoriöljy	184
Suuntavilkun vaihto	155
Suurvirtausalukkeet	161
Sylinterin aktiivoinnin poisto	44
Sytytyskatkon tunnistus	60
Sytytystulpat	149

T

Takajarruneste	142
Takajarrupalojen tarkastaminen	147
Takajarrupoljin	141
Takajousituksen tarkastaminen	133
Takakäyttöhihnan kulumisanalyysi	127
Takakäyttöhihnan kunto	126

Etsi lähin jälleenmyyjäsi osoitteesta
www.indianmotorcycle.com

INDIAN MOTORCYCLE
2100 Highway 55
Medina, MN 55340 Yhdysvallat
Puhelin: 1-877-204-3697
Ranska: 1-800-268-6334

Osanumero 9941336-fi – tarkistus 01
Painettu Yhdysvalloissa

